



Usr: SuSaNa
Rep: rptPoliza

Municipio de San Francisco de los Romo
ESTADO DE AGUASCALIENTES

Póliza: C05327 Del 02/12/2022



Fecha y hora de Impresión | 09/dic./2022 04:28 p. m.
Página | 1

Concepto: FISM 2022 PAGADO EST 3 OBRA FISMDF 024-2022 REHABILITACION DE PAVIMENTACION EN LA CALLE 12 DE DICIEM. GP Folio: 356

Beneficiario: **PROYECTOS Y CONSTRUCCIONES JE DE LA PEÑA EN AGUASCALIENTES SA DE CV**

No	Cuenta	Descripción de la cuenta	Cargo	Abono	Concepto del movimiento
0001	8270-2501-K029-J04-61401-2	DIVISIÓN DE TERRENOS Y	\$95,405.60		GP Folio: 356
0002	8260-2501-K029-J04-61401-2	DIVISIÓN DE TERRENOS Y		\$95,405.60	GP Folio: 356
0003	1112-003-002	Bancomer Cta. 011793039-9 FISM		\$46,880.34	GP Folio: 356
0004	1134-003-006	Proyectos y Construcciones JE de la		\$47,702.80	FISM 2022 PAGADO EST 3 OBRA FISMDF 024-2022
0005	2117-9-005-001	0.1% COLEGIO DE		\$82.25	FISM 2022 PAGADO EST 3 OBRA FISMDF 024-2022
0006	2117-9-005-002	0.2% ORGANO SUPERIOR DE		\$164.49	FISM 2022 PAGADO EST 3 OBRA FISMDF 024-2022
0007	2117-9-005-003	0.2% INST. DE CAPACIT. DE LA		\$164.49	FISM 2022 PAGADO EST 3 OBRA FISMDF 024-2022
0008	2117-9-005-004	0.5% CONTRALORIA MUNICIPAL		\$411.23	FISM 2022 PAGADO EST 3 OBRA FISMDF 024-2022
0009	2113-000387	PROYECTOS Y CONSTRUCCIONES	\$95,405.60		GP Folio: 356
Sumas iguales =>			<u>190,811.20</u>	<u>190,811.20</u>	

MUNICIPIO DE SAN FRANCISCO DE LOS ROMO

2022

OPERADO
OBRA INFRA ESTRUCTURA SOCIAL MUNICIPAL



Fecha y hora de consulta

02/12/2022 3:45:06 PM

Contrato

00796395

Nombre del Cliente

MUNICIPIO DE SAN FRANCISCO
DE LOS ROMO

BBVA Net Cash - Pagos Mismo Banco

Operación autorizada

Datos del firmante

Usuario: ADMIN1

Poder: 100%

Datos de la operación

Tipo de operación: Pago Mismo Banco

Descripción: EST 3 FIS MDF 024

Importe de la operación: 46,880.34 MXP

Cuenta de retiro: 0117930399

Cuenta de depósito: 0111076493

Divisa de la cuenta: MXP

Divisa de la cuenta: MXP

Titular de la cuenta: MUNICIPIO DE SAN FRA
NCISCO DE LOS ROMOTitular de la cuenta: PROYECTOS Y CONSTRUC
CIONES JE DE LA PEÑA EN
AGUASCA SA DE CV

Fecha de creación: 02/12/2022

Fecha de aplicación: 02/12/2022

Hora: 15:45:00

Instrumento de seguridad: ASD 6550927880

Motivo de pago: PAGO EST 3 FIS MDF 11-024

Datos de confirmación de la transferencia

Folio de firma: 0014687017

Folio único: I323202212021545000014687024

Estado operación

Porcentaje firmado: 100%

Estado: Operado

Detalle de firmas

Acción	Usuario	Porcentaje aportado	Fecha
CREO	ADMIN1	--- %	02/12/2022
FIRMO	ADMIN1	100 %	02/12/2022

BBVA México, S.A., Institución de Banca Múltiple, Grupo Financiero BBVA México

www.bbvanetcash.mx

PCJ10422SA7

Folio fiscal

LATELOCO 101

f7d896b9-830c-40ae-bd38-94c107ccbda2

LOMAS DE JESUS MARIA

RFC Certificador

JESUS MARIA, JESUS MARIA.

LSO1306189R5

AGUASCALIENTES, México C.P. 20925

No. certificado del SAT

(626) Régimen Simplificado de Confianza

00001000000509846663

Teléfonos: 449 9189061

Fecha y hora certificación

Tipo Comprobante: (P) Pago

2022-12-20 09:35:51

Lugar Expedición: Aguascalientes, 20925

RFC	MSF920130TQ9	Fecha expedición	20/12/2022 09:35:50
Nombre	MUNICIPIO DE SAN FRANCISCO DE LOS ROMO	Uso CFDI	(P01) Por definir
Calle	FRANCISCO ROMO JIMENEZ 102		
Colonia	FRACC. SAN JOSE DE BUENAVISTA C.P. 20300		
Ciudad, Estado	SAN FRANCISCO DE LOS ROMO, AGS.. México		

Clave	ProdServ	Cantidad	Cve. Unidad	Descripción	Precio unitario	Importe
	84111506	1	(ACT) Actividad	Pago	0	0

Subtotal 0.00
Total 0.00

CERO XXX 00/100

Ordenante	BBA830831LJ2	0117930399	Beneficiario	BBA830831LJ2	012010001110764938
Forma Pago	(03) Transferencia electrónica de fondos		Número Operación	ASD 6550927880	
Fecha Pago	2022-12-02T12:00:00				

Documentos Pagados

UUID	Documento	Metodo Pago	Importe	Moneda
03d95403-4329-43b7-b199-461e2ca02340	279	PPD	46,880.31	MXN
<i>Parcialidad : 4</i>	<i>Saldo Anterior</i>	<i>Saldo Insoluto</i>	<i>0.00</i>	
			Total	46,880.31 MXN

CUARENTA Y SEIS MIL OCHOCIENTOS OCHENTA PESOS 31/100 M.N.

Número Certificado 00001000000414634971

Sello digital del CFDI



ST05w5159rG9umkC3SKYA7JaufYEwUIgsJnHGQruwWQFUM9nOpdTwvpJyyKgtIOuU3pEyDqIlg8vd6kY2k2RK01U/TolGonL0g++I6hA8pHdvdIGmBR5Aq2f1EmaN58xVGzSyk1+wbexanL6s8Cwsn5p4H4oFFECf1sIB9w9RoYbZ2ZIs9a/phEepWf6Bj07o2XmKmq86GL3fvzTlacnYT+EJqtb+1REZ7o+jm3NSVgSgkkuR1XZQxCaCy261o4cJwcyT2217CMc9B7m/W7gbXh7X1Uv8LMZAhQ+/VKtPabbt0IYkRBAw6UVSBV/C1q3F6Mj81oFdAS1FQBPKg==

Sello del SAT

axxiexevUr6GLeyW/qd/13LWECvsPmK1Gv6sThGCMrh3KGUKa52Y3gI+JrbylFow7WgMD9MVyP+hRNAYg1mSw2FALZnWYRRsjmpD6EEH9mVW74pOggFrC+qxj7Aa6tOJYouXE6jFp5Rh81z5NZ5I23XkNk0yVOijVT4lt28dznsdvP/2MPVqILSpOaogCd3R+yyw0uZNgFn/ZFs2T1WJYnmLNPFC44JsXh3jEulNmWQ96Dy1TeQUe9ecTnWp270mG3eU+GyOiv80Z0J12RmdPEIzAsg9xBGNVnVy08tmAaph3wYGz1/ExAMsNZ+saWRUIoEMA0M33RaHO65aXkiG==

Cadena original del complemento de certificación digital del SAT

||1.1|f7d896b9-830c-40ae-bd38-94c107ccbda2|2022-12-20T09:35:51|LSO1306189R5|ST05w5159rG9umkC3SKYA7JaufYEwUIgsJnHGQruwWQFUM9nOpdTwvpJyyKgtIOuU3pEyDqIlg8vd6kY2k2RK01U/TolGonL0g++I6hA8pHdvdIGmBR5Aq2f1EmaN58xVGzSyk1+wbexanL6s8Cwsn5p4H4oFFECf1sIB9w9RoYbZ2ZIs9a/phEepWf6Bj07o2XmKmq86GL3fvzTlacnYT+EJqtb+1REZ7o+jm3NSVgSgkkuR1XZQxCaCy261o4cJwcyT2217CMc9B7m/W7gbXh7X1Uv8LMZAhQ+/VKtPabbt0IYkRBAw6UVSBV/C1q3F6Mj81oFdAS1FQBPKg==|00001000000509846663||

Este documento es una representación impresa de un CFDI 3.3



MUNICIPIO DE
SAN FRANCISCO DE LOS ROMO
-- 2022
OPERADO
OBRA INFRA ESTRUCTURA
SOCIAL MUNICIPAL

```

<?xml version="1.0" encoding="UTF-8"?>
<cfdi:Comprobante xsi:schemaLocation="http://www.sat.gob.mx/cfd/3 http://www.sat.gob.mx/sitio_internet/cfd/3/cfdv33.xsd http://www.sat.gob.mx/Pagos
http://www.sat.gob.mx/sitio_internet/cfd/Pagos/Pagos10.xsd" xmlns:pago10="http://www.sat.gob.mx/Pagos" xmlns:xsi="http://www.w3.org/2001/XMLSchema-
instance" xmlns:cfdi="http://www.sat.gob.mx/cfd/3"
Certificado="MIIGnTCCBIWgAwIBAgIUMDAwMDEwMDAwMDA0MTQ2MzQ5NzEwDQYJKoZIhvcNAQELBQAwggGyMTgwNgYDVQQDDC9BLkMuIGRlB
Sello="ST05w5I59rG9umkC3SKYA7JaufYEwUigsJnHGQruwwQFUM9nOpdTwpvJyyKgtIOuU3pEyDqIlg8vd6kY2kC2RK01U/TolGonL0g++I6hA8pHdvdIGmB
NoCertificado="00001000000414634971" LugarExpedicion="20925" TipoDeComprobante="P" Total="0" Moneda="XXX" SubTotal="0" Fecha="2022-12-20T09:35:50"
Folio="91" Serie="DP" Version="3.3">
  <cfdi:Emisor RegimenFiscal="626" Nombre="PROYECTOS Y CONSTRUCCIONES JE DE LA PEÑA EN AGUASCALIENTES SA DE CV"
    Rfc="PCJ150422SA7"/>
  <cfdi:Receptor Nombre="MUNICIPIO DE SAN FRANCISCO DE LOS ROMO" Rfc="MSF920130TQ9" UsoCFDI="P01"/>
  <cfdi:Conceptos>
    <cfdi:Concepto Importe="0" ValorUnitario="0" Descripcion="Pago" ClaveUnidad="ACT" Cantidad="1" ClaveProdServ="84111506"></cfdi:Concepto>
  </cfdi:Conceptos>
  <cfdi:Complemento>
    - <pago10:Pagos Version="1.0">
      - <pago10:Pago CtaBeneficiario="012010001110764938" RfcEmisorCtaBen="BBA830831LJ2" CtaOrdenante="0117930399"
        RfcEmisorCtaOrd="BBA830831LJ2" NumOperacion="ASD 6550927880" Monto="46880.31" MonedaP="MXN" FormaDePagoP="03" FechaPago="2022-
        12-02T12:00:00">
          <pago10:DoctoRelacionado Folio="279" ImpSaldoInsoluto="0.00" ImpPagado="46880.31" ImpSaldoAnt="46880.31" NumParcialidad="4"
            MetodoDePagoDR="PPD" MonedaDR="MXN" IdDocumento="03d95403-4329-43b7-b199-461e2ca02340"/>
        </pago10:Pago>
      </pago10:Pagos>
    </cfdi:Complemento>
  </cfdi:Comprobante>

```

MUNICIPIO DE
SAN FRANCISCO DE LOS ROMO

-- 2022

OPERADO
OBRA INFRA ESTRUCTURA
SOCIAL MUNICIPAL

MUNICIPIO DE
SAN FRANCISCO DE LOS ROMO, AGS.
PAGADO
FINANZAS



Verificación de comprobantes fiscales digitales por internet

RFC del emisor	Nombre o razón social del emisor	RFC del receptor	Nombre o razón social del receptor
PCJ150422SA7	PROYECTOS Y CONSTRUCCIONES JE DE LA PEÑA EN AGUASCALIENTES SA DE CV	MSF920130TQ9	MUNICIPIO DE SAN FRANCISCO DE LOS ROMO
Folio fiscal	Fecha de expedición	Fecha certificación SAT	PAC que certificó
F7D896B9-830C-40AE-BD38-94C107CCBDA2	2022-12-20T09:35:50	2022-12-20T09:35:51	LSO1306189R5
Total del CFDI	Efecto del comprobante	Estado CFDI	Estatus de cancelación
\$0.00	Pago	Vigente	Cancelable sin aceptación

Imprimir

MUNICIPIO DE
SAN FRANCISCO DE LOS ROMO

2022

OPERADO
OBRA INFRA ESTRUCTURA
SOCIAL MUNICIPAL

DIRECCION DE OBRAS PÚBLICAS

CÉDULA DE SEGUIMIENTO A ESTIMACIONES DE OBRA

Ayuntamiento de
SAN FRANCISCO DE LOS ROMO
2021 • 2024

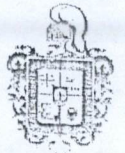

DATOS GENERALES

CONTRATISTA: Proyectos y Construcciones JE de la Peña en Aqs., S.A. N° DE CONTRATO: FISMDF 007, 020, 024/2022
 SUPERVISOR: Fernando Luna Medina N° DE OBRA: FISMDF 024/2022
 OBRA: Rehab. de Pavimentación en calle 12 de diciembre N° DE FACTURA: _____
 N° DE ESTIMACION: 3 (TRES)
 FECHA DE CORTE: _____ DEL: 25 AL: 29 de Septiembre de 2022 IMPORTE LIQUIDO: _____

FORMATO DE NUMEROS GENERADORES

INGRESO	REVISIÓN	NOTA	CAPTURA EN SISTEMA	ENTREGA DE PRE-FACTURA
<u>25/10/2022</u>	<u>28/10/2022</u>	Sr. contratista regrese esta cédula con la estimación original de lo contrario no se le dara tramite	<u>28/10/2022</u>	<u>28/10/2022</u>
CONTRATISTA	SUPERVISOR		SUPERVISOR	SUPERVISOR

FORMATO DE ESTIMACION

INGRESO	REGISTRO	SUPERVISOR	RECIBIDO	AUTORIZADO
<u>02/12/2022</u>	<u>02/12/22</u>	<u>[Firma]</u>		
CONTRATISTA	CONTROL DE ESTIMACIONES			

DEVOLUCIÓN

FECHA DE DEVOLUCIÓN: 28/10/2022
 FECHA DE REINGRESO: 02/12/2022
 MOTIVO DE LA DEVOLUCIÓN:
- Faltan fotografías
- Corregir croquis

CONTENIDO	RECIBIDO	AUTORIZADO
CÁRATULA	/	/
RESUMEN	/	/
CONCEPTOS	/	/
ESTADO DE CUENTA	/	/
CONCENTRADO DE CONCEPTOS (FIN)	/	/
GENERADORES Y RESUMEN	/	/
CROQUIS	/	/
FOTOGRAFÍAS	/	/
ANÁLISIS PRECIO UNITARIO	/	/
REPORTE(S) DE LABORATORIO	/	/
FIANZA(S) (FIN)	/	/
NOTA DE BITÁCORA DE OBRA	/	/

DIRECCIÓN GENERAL

ING. JOSÉ DE JESÚS CHAVEZ GARCÍA

RECIBIDO: 02/12/22 AUTORIZADO: 02/12/22

FINANZAS

RECIBIDO: _____ AUTORIZADO: _____

TRÁMITE DE PAGO

FECHA DE INICIO DE TRÁMITE EN DOP-SFR	FIRMA DEL DIRECTOR	OFICIO DE LIBERACIÓN	FECHA DE ENTREGA
<u>25</u> DÍA: <u>10</u> MES: <u>22</u> AÑO:	<u>[Firma]</u>	<u>02</u> DÍA: <u>10</u> MES: <u>22</u> AÑO:	_____
			DIRECCIÓN DE EGRESOS.

PRE-FACTURA Normal



PRE-FACTURA DEL CONTRATISTA:

PROYECTOS Y CONSTRUCCIONES JE DE LA PEÑA EN AGUASCALIENTES, S.A. DE C.V. (653)

A NOMBRE DE: MUNICIPIO DE SAN FRANCISCO DE LOS ROMO
 RFC: MSF920130TQ9
 DIRECCION: FCO ROMO JIMENEZ 102, SAN JOSE DE BUENAVISTA, SAN FRANCISCO DE LOS ROMOS,
 CIUDAD: MUNICIPIO DE SAN FRANCISCO DE L ESTADO: AGUASCALIENTES
 DESCRIPCION

PAGO DE LA ESTIMACION No.	3 Del 25 Sep 2022 al 29 Sep 2022		
DE LA OBRA:	REHABILITACIÓN DE PAVIMENTACION EN CALLE 12 DE DICIEMBRE ENTRE LA CALLE 15 DE SEPTIEMBRE Y CALLE 16 DE SEPTIEMBRE	MONTO BASE	\$82,246.20
		AJUSTE DE COSTOS (+)	\$0.00
UBICADA EN:	COLONIA 28 DE ABRIL EN CABECERA MUNICIPAL EN EL MUNICIPIO DE SAN FRANCISCO DE LOS ROMO EN EL ESTADO	AMORTIZACION DE ANTICIPO (-)	\$41,123.10
CON AMPARO DEL CONTRATO No.:	FISMDF007-020-024/2022 24	SUBTOTAL	\$41,123.10
DE FECHA::	18/07/2022	IVA (+)	\$6,579.70
BAJO LA SIGUIENTE ESTRUCTURA:		SUBTOTAL CON IVA	\$47,702.80

Inversion Fondo de Aportaciones para la Infraestructura Social Municipal y de las Demarcaciones territoriales del Distrito Federal 2022
 Programa SF PAVIMENTACIÓN EN COLONIAS POPULARES
 SubPrograma 01 CONCRETO
 Obra. FISMDF 024/2022 REHABILITACIÓN DE PAVIMENTACION EN CALLE 12 DE DICIEMBRE ENTRE LA CALLE 15 DE SEPTIEMBRE Y
 Localizacion COLONIA 28 DE ABRIL EN CABECERA MUNICIPAL EN EL MUNICIPIO DE SAN FRANCISCO DE LOS ROMO EN EL ESTADO

CAPACITACION DE LOS TRABAJADORES DEL CONTRATISTA	\$164.49 (0.20%)		
COLEGIOS DE PROFESIONISTAS SEGUN CORRESPONDA	\$82.25 (0.10%)		TOTAL DE RETENCIONES (-) \$822.46
SECRETARIA DE LA FUNCION PUBLICA	\$0.00 (0.00%)		SANCION POR RETRASO (-) \$0.00
FISCALIZACION DEL H. CONGRESO DEL ESTADO	\$164.49 (0.20%)		SUBTOTAL MENOS RETENCIONES \$46,880.34
			RETENCION POR RETRASO(-) \$0.00
			REINTEGRO POR RETENCION \$0.00
			OTRAS SANCIONES(-) \$0.00
			TOTAL A PAGAR \$46,880.34

Avance Fisico Real %
 Avance Fisico Programado %
 Fecha Terminación Prog.

INSPECCION DE VIGILANCIA PARA LA CONTRALORIA
 SERVICIOS RELATIVOS ALAS CONSTRUCCIONES \$411.23 (0.50%)
\$822.46

CUARENTA Y SEIS MIL OCHOCIENTOS OCHENTA PESOS 34/100 M.N.

OPERADO
OBRA INFRA ESTRUCTURA
SOCIAL MUNICIPAL
MUNICIPIO DE
SAN FRANCISCO DE LOS ROMO
 2022

ESTADO DE CUENTA

Obra.	FISMDF 024/2022 REHABILITACIÓN DE PAVIMENTACION EN CALLE 12 DE DICIEMBRE ENTRE LA CALLE 15 DE SEPTIEMBRE Y CALLE 16 DE SEPTIEMBRE		
Localizacion	COLONIA 28 DE ABRIL EN CABECERA MUNICIPAL EN EL MUNICIPIO DE SAN FRANCISCO DE LOS ROMO EN EL ESTADO	Total Contrato	1,087,369.66
Fuente Financ.	Fondo de Aportaciones para la Infraestructura So	Total Ampliaciones	38,273.69
Programa	SF PAVIMENTACIÓN EN COLONIAS POPULARES	Total Contratado	1,125,643.35
SubPrograma	01 CONCRETO	Anticipo ()%	543,684.83
Contratista	PROYECTOS Y CONSTRUCCIONES JE DE LA PEÑA EN AGUASCALIENTES, S.A. DE	Estimado Anterior	1,039,666.86
Contrato	FISMDF007-020-024/2022 24 REHABILITACIÓN DE PAVIMENTACION EN CALLE 12 DE DICIEMBRE ENTRE LA CALLE 15 DE SEPTIEMBRE Y CALLE 16 DE SEPTIEMBRE	Esta Estimacion	47,702.80
Estimacion No.	3 Del 25 Sep 2022 al 29 Sep 2022	Total Estimado	1,087,369.66
		Total por Estimar	38,273.69

No. Estimac.	Periodo	Importe Estimacion	Amortizacion de Anticipo(-)	Anticipo por Amortizar	IVA (+)	Cargo a la Obra	DEDUCCIONES (-)					Retencion (-)	Reintegro (+)	Sanciones (-)	Importe a Pagar	
							CMIC(0)	Caja.Prof.(0)	SEF(0.5)	Cong. Edo.(0.2)	Municipal					ISRuOtro(0)
	Anticipo			468,693.82	74,991.01	543,684.83										543,684.83
1	Del 01 Ago 2022 al 10 Sep	181,874.66	90,937.33	377,756.49	14,549.97	105,487.30	363.75	181.87	0.00	363.75	909.37	0.00	0.00	0.00	0.00	103,668.56
2	Del 11 Sep 2022 al 24 Sep 2022	673,266.78	336,633.39	41,123.10	53,861.34	390,494.73	1,346.53	673.27	0.00	1,346.53	3,366.33	0.00	0.00	0.00	0.00	383,762.07
3	Del 25 Sep 2022 al 29 Sep	82,246.20	41,123.10	0.00	6,579.70	47,702.80	164.49	82.25	0.00	164.49	411.23	0.00	0.00	0.00	0.00	46,880.34
TOTALES		937,387.64	468,693.82		149,982.02	1,087,369.66	1,874.77	937.39	0.00	1,874.77	4,686.93	0.00	0.00	0.00	0.00	1,077,995.80

MUNICIPIO DE
SAN FRANCISCO DE LOS ROMO

2022
OPERADO
OBRA INFRA ESTRUCTURA
SOCIAL MUNICIPAL

RESUMEN DE ESTIMACION

Obra. FISMDF 024/2022
 REHABILITACIÓN DE PAVIMENTACION EN CALLE 12 DE DICIEMBRE ENTRE LA CALLE 15 DE SEPTIEMBRE Y CALLE 16 DE SEPTIEMBRE
Localizacion COLONIA 28 DE ABRIL EN CABECERA MUNICIPAL EN EL MUNICIPIO DE SAN FRANCISCO DE LOS ROMO EN EL ESTADO
Fuente Financ. Fondo de Aportaciones para la Infraestructura Social Municipal y de las Demarcaciones territoriales del Distrito Federal.
Programa SF PAVIMENTACIÓN EN COLONIAS POPULARES
SubPrograma 01 CONCRETO
Supervisor FERNANDO LUNA MEDINA (LUMF740415)
Contratista PROYECTOS Y CONSTRUCCIONES JE DE LA PEÑA EN AGUASCALIENTES, S.A. DE C.V. (653)
Contrato FISMDF007-020-024/2022 24 REHABILITACIÓN DE PAVIMENTACION EN CALLE 12 DE DICIEMBRE ENTRE LA CALLE 15 DE SEPTIEMBRE Y CALLE 16 DE SEPTIEMBRE
Estimacion No. 3
Recibí de MUNICIPIO DE SAN FRANCISCO DE LOS ROMO la Cantidad de: \$47,702.80 CUARENTA Y SIETE MIL SETECIENTOS DOS PESOS 80/100 M.N.

Total Contrato	\$1,087,369.66
Total Ampliaciones	\$38,273.69
Total Contratado	\$1,125,643.35
Anticipo (50)%	\$543,684.83
Estimado Anterior	\$1,039,666.86
Esta Estimacion	\$47,702.80
Total Estimado	\$1,087,369.66
Saldo por Estimar	\$38,273.69

GRUPO PARTIDA

* EXTRAORDINARIOS	\$36,972.17
- EXTRAORDINARIOS	\$36,972.17
* INDIRECTOS NO EJECUTADOS	\$-2,678.50
- INDIRECTOS NO EJECUTADOS	\$-2,678.50
* REHABILITACIÓN DE PAVIMENTACION EN CALLE 12 DE DICIEMBRE ENTRE LA CALLE 15 DE SEPTIEMBRE Y CALLE	\$47,952.53
- PAVIMENTO	\$47,952.53
Fecha Terminación Prog.	SUMA \$82,246.20
	AJUSTE DE COSTOS (+) \$0.00
	AMORTIZACION DE ANTICIPO (-) \$41,123.10
	SUBTOTAL \$41,123.10
	IVA (+) \$6,579.70
	SUBTOTAL CON IVA \$47,702.80

MUNICIPIO DE SAN FRANCISCO DE LOS ROMO
OPERADO
OBRA INFRA ESTRUCTURA SOCIAL MUNICIPAL
 2022

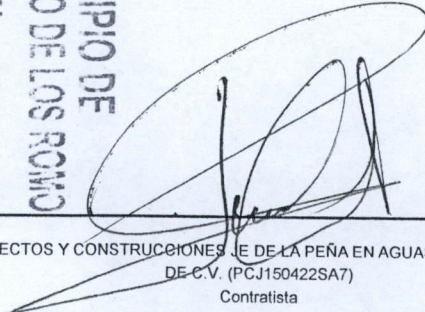
 PROYECTOS Y CONSTRUCCIONES JE DE LA PEÑA EN AGUASCALIENTES, S.A.
 DE C.V. (PCJ150422SA7)
 Contratista

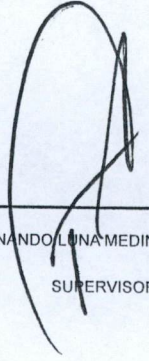
 T.C. FERNANDO LUNA MEDINA (LUMF740415)
 SUPERVISOR

No.	Concepto	Unid. Med	Volumen				Precio Contratado	Importe
			Contratado	Acumulado	Anterior	Actual		
15	Indirecto por administración de obra por el convenio de ampliación en monto por la cantidad de \$38,273.69	IN	0.00	-1.00	0.00	-1.00	\$2,678.50	-\$2,678.50

Total Partida \$-2,678.50
Total Grupo \$-2,678.50

GRUPO: EXTRAORDINARIOS
PARTIDA: EXTRAORDINARIOS

16	CONSTRUCCION DE BANQUETA DE 10 CM DE ESPESOR A BASE DE CONCRETO PREMEZCLADO F ^c =150 KG/CM2, T.M.A. 3/4", GRAVA TRITURADA, REVENIMIENTO DE 10+2 CM ACABADO RAYADO FINO CON BROCHA DE PELO, JUNTAS FRIAS CON DOBLADOR DE 2", SECCION DE LOSAS DE ACUERDO A LA EXISTENTE, INCLUYE: COLADO, CURADO CON MEMBRANA A BASE DE AGUA Y TRABAJO TERMINADO SEGUN FICHA TECNICA FT-200.	M2.	0.00	74.69	0.00	74.69	74.69	\$382.73	\$28,585.34
17	SUMINISTRO Y APLICACION DE PINTURA ESMALTE COLOR BLANCO O AMARILLO DE TRAFICO, EN GUARNICIONES PARA SEÑALAMIENTO EN CALLES. INCLUYE: PREPARADO DE LA SUPERFICIE, MANOS DE PINTURA SUFICIENTE HASTA CUBRIR SATISFACTORIAMENTE LA SUPERFICIE, ACARREOS DENTRO DE LA OBRA, LIMPIEZAS.	M2.	0.00	63.38	0.00	63.38	63.38	\$119.60	\$7,580.01
19	SUMINISTRO Y APLICACION DE PINTURA DE ESMALTE COLOR BLANCO O AMARILLO DE TRAFICO EN PAVIMENTO CON MICROESFERA A RAZÓN DE 0.50 KGS X M2 PARA SEÑALAMIENTO EN CALLES. INCLUYE: PREPARADO DE LA SUPERFICIE, MANOS DE PINTURA SUFICIENTE HASTA CUBRIR SATISFACTORIAMENTE LA SUPERFICIE, ACARREOS DENTRO DE LA OBRA, LIMPIEZAS.	M2.	0.00	4.36	0.00	4.36	4.36	\$185.14	\$806.82

Total Partida \$36,972.17
Total Grupo \$36,972.17
Total Presupuestado \$82,246.20
Ajuste de Costos \$0.00
Total \$82,246.20

MUNICIPIO DE
SAN FRANCISCO DE LOS ROMO
OPERADO
OBRA INFRA ESTRUCTURA
SOCIAL MUNICIPAL
 2022

PROYECTOS Y CONSTRUCCIONES JE DE LA OBRA EN AGUASCALIENTES, S.A.
DE C.V. (P.C.1150422SA7)
Contralista

T.C. FERNANDO JUNA-MEDINA (LUMF740415)
SUPERVISOR



FECHA 27 de septiembre de 2022

NOMBRE DE LA OBRA : REHABILITACIÓN DE PAVIMENTACION CALLE 12 DE DICIEMBRE LOCALIDAD: COL 28 DE ABRIL, SAN FRANCISCO DE LOS RC
 No. DE CONTRATO Y OBRA : FISMDF 007-020-024/2022 FISMDF 024/22
 IMPORTE DE CONTRATO : \$1,087,369.66 (UN MILLON OCHENTA Y SIETE MIL TRESCIENTOS SESENTA Y NUEVE PESOS 66/100 M.N.)
 FECHA DE INICIO REAL : 1 de agosto de 2022
 FECHA DE INICIO VIGENTE (REPROGRAMACION SEGÚN ANTICIPO) : 27 de julio de 2022
 PLAZO DEL CONTRATO : 60 (SESENTA) DIAS CALENDARIO
 FECHA DE TERMINO VIGENTE : 25 de septiembre de 2022 FECHA DE TERMINO REAL : 29 de septiembre de 2022

No. DE ESTIMACION : 3 (TRES)
 PERIODO DEL : 25.sep.22 AL 29.sep.22
 AVANCE FISICO 95%
 AVANCE FINANCIERO 100%

No.	DESCRIPCION	UNIDAD	VOLUMEN			PU.	IMPORTE
			CONTRATADO	EXCEDENTE	EJECUTADO		
	PAVIMENTO						
9.-	PAVIMENTO HIDRÁULICO A BASE DE CONCRETO PREMEZCLADO MR-38 KG/CM2, T.M.A. 1 1/2" RR 7 DÍAS, GRAVA TRITURADA, REVENIMIENTO DE 6 A 8 CMS. FRAGUADO NORMAL, DE 15 CMS. DE ESPESOR, INC: CIMBRADO, COLADO, VIBRADO, DESCIMBRADO, REGLEADO, ACABADO RAYADO CON CEPILLO DE CERDAS DE ALUMINIO, CON DOBLADOR, CORTE CON DISCO, CALAFATEO CON BACK ROAD (COLA DE RATA), SELLADOR ELASTOMERICO, JUNTAS CONSTRUCTIVAS CON CELOTEX DE 1/2", CURADO CON MEMBRANA QUIMICA BASE AGUA, Y TODO LO NECESARIO PARA SU CORRECTA COLOCACIÓN. DE ACUERDO A PROYECTO.	M2	1,149.80	0.00	8.04	\$ 578.43	\$ 4,650.58
10.-	CONSTRUCCIÓN DE LOSA DE DIAMANTE DE CONCRETO PREMEZCLADO MR=38KG/CM2, TMA 1 1/2", RESISTENCIA RÁPIDA A LOS 7 DÍAS, DE 16 CM DE ESPESOR Y 1.50 M POR LADO. INCLUYE: FOAMTECH DE 15CMX1/2", ARMADO CON VARILLA DEL No. 3 A CADA 15 CM, ARMEX 1515-4, PELO DE ANGEL 900 GRAMOS M3, TAPA Y BROCAL DE POLIETILENO PARA TRÁFICO PESADO, CORTE 1/3 DE ESPESOR , A CADA ARISTA HACIA CENTRO DE BROCAL	PIEZA	1.00	0.00	2.00	\$ 4,714.68	\$ 9,429.36
12.-	LIMPIEZA FINAL , INCLUYE: BARRIDO CON AGUA , MATERIALES, EQUIPO, RETIRO DE MATERIAL FUERA DE LA OBRA, MANO DE OBRA, TRABAJO TERMINADO.	M2	1,166.80	0.00	1,413.55	\$ 14.21	\$ 20,086.55
13.-	CONSTRUCCION DE TOPE DE SECCION TRAPEZOIDAL DE 1MTS DE BASE MAYOR, 0.60MTS DE BASE MENOR Y .15M DE ALTURA A BASE DE CONCRETO PREMEZCLADO MR-38 KG/CM2, T.M.A. 1 1/2" RR 7 DÍAS, GRAVA TRITURADA, REVENIMIENTO DE 6 A 8 CMS. FRAGUADO NORMAL, INC: CIMBRADO, COLADO, VIBRADO, DESCIMBRADO, REGLEADO, ACABADO RAYADO CON CEPILLO DE CERDAS DE ALUMINIO, CON DOBLADOR, CORTE CON DISCO, CALAFATEO CON BACK ROAD (COLA DE RATA), SELLADOR ELASTOMERICO, , CURADO CON MEMBRANA QUIMICA BASE AGUA, Y TODO LO NECESARIO PARA SU CORRECTA COLOCACIÓN. DE ACUERDO A PROYECTO.	M	14.10	0.00	22.72	\$ 606.78	\$ 13,786.04
	EXTRAORDINARIOS						

MUNICIPIO DE
SAN FRANCISCO DE LOS ROMO
2022

OPERADO
OBRA INFRA ESTRUCTURA
SOCIAL MUNICIPAL

16.-	CONSTRUCCION DE BANQUETA DE 10 CM DE ESPESOR A BASE DE CONCRETO PREMEZCLADO F'C=150 KG/CM2, T.M.A. 3/4", GRAVA TRITURADA, REVENIMIENTO DE 10+2 CM ACABADO RAYADO FINO CON BROCHA DE PELO, JUNTAS FRIAS CON DOBLADOR DE 2", SECCION DE LOSAS DE ACUERDO A LA EXISTENTE, INCLUYE: COLADO , CURADO CON MEMBRANA A BASE DE AGUA Y TRABAJO TERMINADO SEGUN FICHA TECNICA FT-200.	M2	0.00	0.00	74.69	\$	382.73	\$	28,585.34
17.-	SUMINISTRO Y APLICACIÓN DE PINTURA ESMALTE COLOR BLANCO O AMARILLO DE TRAFICO, EN GUARNICIONES PARA SEÑALAMIENTO EN CALLES. INCLUYE: PREPARADO DE LA SUPERFICIE, MANOS DE PINTURA SUFICIENTE HASTA CUBRIR SATISFACTORIAMENTE LA SUPERFICIE, ACARREOS DENTRO DE LA OBRA, LIMPIEZAS.	M2	0.00	0.00	63.38	\$	119.60	\$	7,580.01
19.-	SUMINISTRO Y APLICACIÓN DE PINTURA DE ESMALTE COLOR BLANCO O AMARILLO DE TRAFICO EN PAVIMENTO CON MICROESFERA A RAZÓN DE 0.50 KGS X M2 PARA SEÑALAMIENTO EN CALLES. INCLUYE: PREPARADO DE LA SUPERFICIE, MANOS DE PINTURA SUFICIENTE HASTA CUBRIR SATISFACTORIAMENTE LA SUPERFICIE, ACARREOS DENTRO DE LA OBRA, LIMPIEZAS.	M2	0.00	0.00	4.36	\$	185.14	\$	806.82

SUB-TOTAL \$ 84,924.69
 ANTICIPO 50% \$ 42,462.35
 TOTAL \$ 42,462.35

PROYECTOS Y CONSTRUCCIONES JE DE LA PEÑA EN AJUASCALIENTES, S.A. DE C.V.
 NOMBRE Y FIRMA CONTRATISTA

TC. FERNANDO LUNA MEDINA
 Residente de Obra

Dirección de Obras Públicas del Municipio de San Francisco de los Romo

ARC. ALFREDO FLORES MARMOLEJO
 Jefe Departamento de Supervisión

MUNICIPIO DE
 SAN FRANCISCO DE LOS ROMO
 2022
 OPERADO
 OBRA INFRA ESTRUCTURA
 SOCIAL MUNICIPAL

PROYECTOS Y CONSTRUCCIONES JE DE LA PEÑA EN AGUASCALIENTES, S.A. DE C.V.



NO. DE OBRA:	FISMDF 024/22
NO. DE CONTRATO:	FISMDF 009-020-024/2022
DESCRIPCIÓN:	REHABILITACIÓN DE PAVIMENTACION CALLE 12 DE DICIEMBRE ENTRE LA
UBICACIÓN:	COL. 28 DE ABRIL, SAN FRANCISCO DE LOS ROMO, AGS.

NUMEROS GENERADORES

E S T I M A C I O N N o. 1

CROQUIS

DESCRIPCION DE CONCEPTO
PAVIMENTO HIDRÁULICO A BASE DE CONCRETO Premezclado MR-38 KG/CM2, T.M.A. 1 1/2" RR 7 DÍAS, GRAVA TRITURADA, REVENIMIENTO DE 6 A 8 CMS. FRAGUADO NORMAL, DE 15 CMS. DE ESPESOR, INC: CIMBRADO, COLADO, VIBRADO, DESCIMBRADO, REGLEADO, ACABADO RAYADO CON CEPILLO DE CERDAS DE ALUMINIO, CON DOBLADOR, CORTE CON DISCO, CALAFATEO CON BACK ROAD (COLA DE

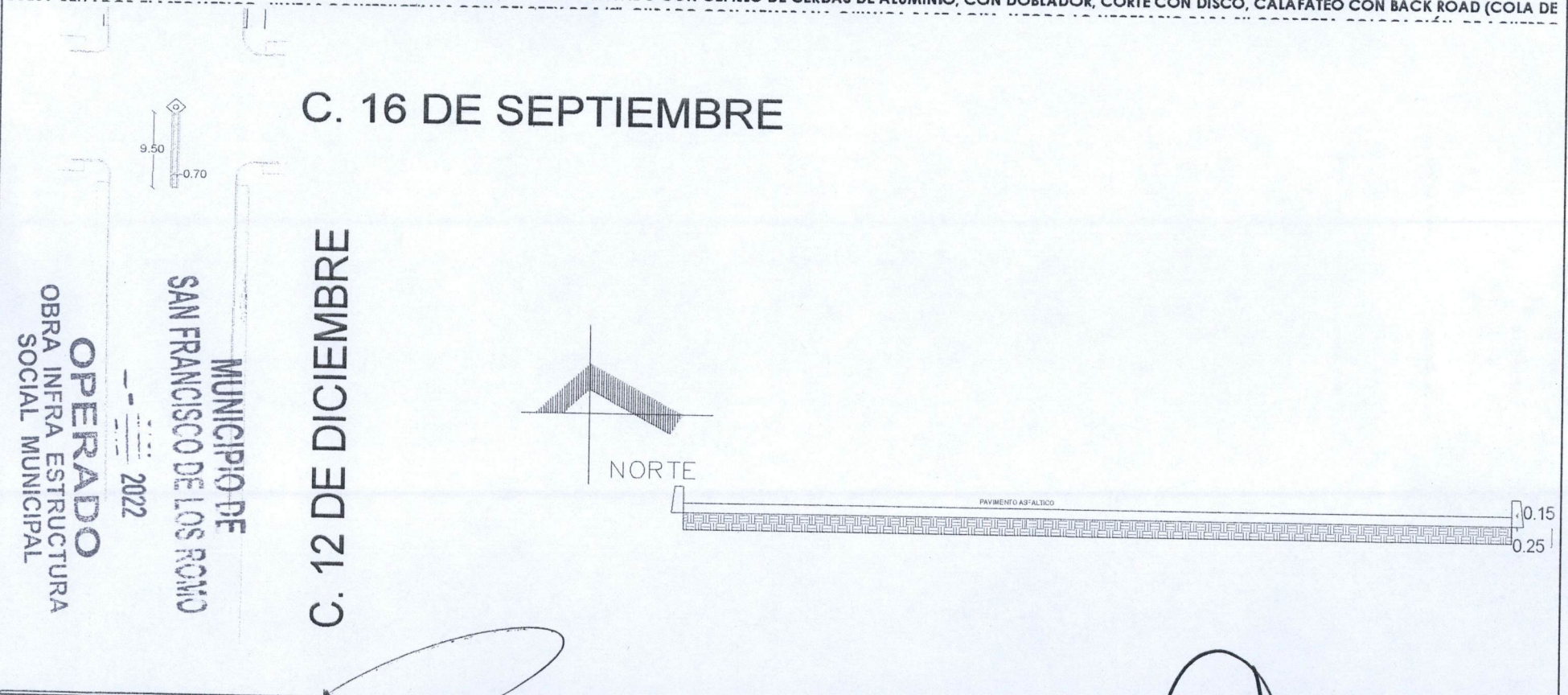

OBSERVACIONES:

SUPERINTENDENTE DE OBRA
CONSTRUCCIONES JE DE LA PEÑA EN AGUASCALIENTE
NOMBRE Y FIRMA CONTRATISTA

RESIDENTE DE OBRA
Dirección de Obras Públicas del Municipio de San Francisco de los Romo
T.C. FERNANDO LUNA MEDINA

NUMEROS GENERADORES

NO. DE OBRA: FISMDF 024/22
NO. DE CONTRATO: FISMDF 009-020-024/2022
DESCRIPCIÓN: REHABILITACIÓN DE PAVIMENTACION CALLE 12 DE DICIEMBRE ENTRE LA
UBICACIÓN: COL. 28 DE ABRIL, SAN FRANCISCO DE LOS ROMO, AGS.



E S T I M A C I O N No. 1

FOTOGRAFIA

DESCRIPCION DE CONCEPTO

PAVIMENTO HIDRÁULICO A BASE DE CONCRETO PREMEZCLADO MR-38 KG/CM2, T.M.A. 1 1/2" RR 7 DÍAS, GRAVA TRITURADA, REVENIMIENTO DE 6 A 8 CMS. FRAGUADO NORMAL, DE 15 CMS. DE ESPESOR, INC: CIMBRADO, COLADO, VIBRADO, DESCIMBRADO, REGLEADO, ACABADO RAYADO CON CEPILLO DE CERDAS DE ALUMINIO, CON DOBLADOR, CORTE CON DISCO, CALAFATEO CON BACK ROAD (COLA DE

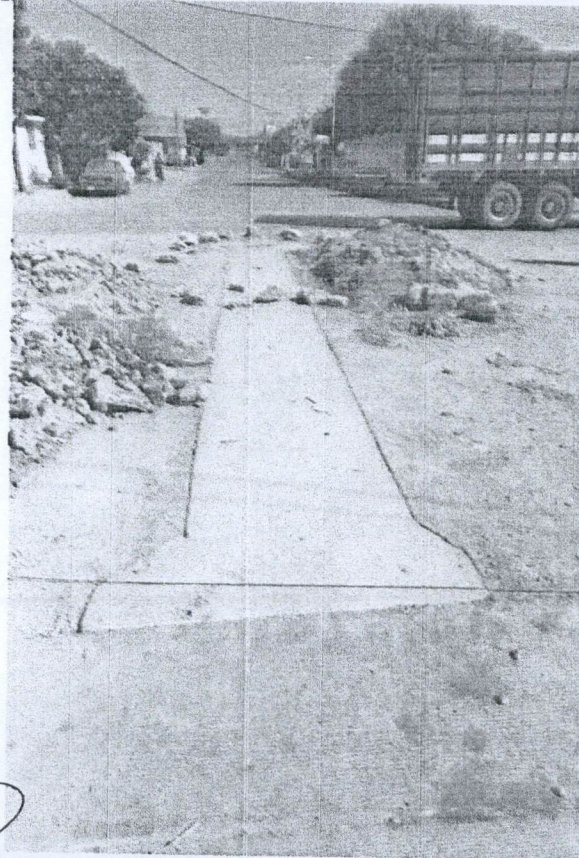

MUNICIPIO DE
SAN FRANCISCO DE LOS ROMO
OPERADO
OBRA INFRA ESTRUCTURA
SOCIAL MUNICIPAL
2022

OBSERVACIONES:

SUPERINTENDENTE DE OBRA
CONSTRUCCIONES JE DE LA PEÑA EN AGUASCALIENTES
NOMBRE Y FIRMA CONTRATISTA

RESIDENTE DE OBRA
Dirección de Obras Públicas del Municipio de San Francisco de los Romo
T.C. FERNANDO LUNA MEDINA

NUMEROS GENERADORES

NO. DE OBRA:	FSMDF 024/22
NO. DE CONTRATO:	FSMDF 009-020-024/2022
DESCRIPCIÓN:	REHABILITACIÓN DE PAVIMENTACION CALLE 12 DE DICIEMBRE ENTRE LA
UBICACIÓN:	COL. 28 DE ABRIL, SAN FRANCISCO DE LOS ROMO, AGS.

E S T I M A C I O N N o. 1

CROQUIS

DESCRIPCIÓN DE CONCEPTO

CONSTRUCCIÓN DE LOSA DE DIAMANTE DE CONCRETO PREMEZCLADO MR=38KG/CM2, TMA 1 1/2", RESISTENCIA RÁPIDA A LOS 7 DÍAS, DE 16 CM DE ESPESOR Y 1.50 M POR LADO. INCLUYE: FOAMTECH DE 15CMX1/2", ARMADO CON VARILLA DEL No. 3 A CADA 15 CM, ARMEX 1515-4, PELO DE ANGEL 900 GRAMOS M3, TAPA Y BROCAL DE POLIETILENO PARA TRÁFICO PESADO, CORTE 1/3 DE ESPESOR , A CADA

C. 16 DE SEPTIEMBRE

C. 12 DE DICIEMBRE

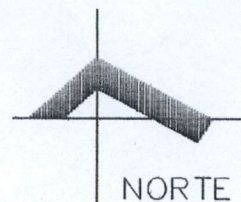

C. 15 DE SEPTIEMBRE

MUNICIPIO DE
SAN FRANCISCO DE LOS ROMO
OPERADO
OBRA INFRA ESTRUCTURA
SOCIAL MUNICIPAL
2022

OBSERVACIONES:

SUPERINTENDENTE DE OBRA
CONSTRUCCIONES JE DE LA PEÑA EN AGUASCALIENTES
NOMBRE Y FIRMA CONTRATISTA

RESIDENTE DE OBRA
Dirección de Obras Públicas del Municipio de San Francisco de los Romo
T.C. FERNANDO LUNA MEDINA

**PROYECTOS Y CONSTRUCCIONES JE DE LA
PEÑA EN AGUASCALIENTES, S.A. DE C.V.**



NUMEROS GENERADORES

NO. DE OBRA:	FSMDF 024/22
NO. DE CONTRATO:	FSMDF 009-020-024/2022
DESCRIPCIÓN:	REHABILITACIÓN DE PAVIMENTACION CALLE 12 DE DICIEMBRE ENTRE LA
UBICACIÓN:	COL. 28 DE ABRIL, SAN FRANCISCO DE LOS ROMO, AGS.

E S T I M A C I O N N o . 1

FOTOGRAFIA

DESCRIPCION DE CONCEPTO

CONSTRUCCIÓN DE LOSA DE DIAMANTE DE CONCRETO PREMEZCLADO MR=38KG/CM2, TMA 1 1/2", RESISTENCIA RÁPIDA A LOS 7 DÍAS, DE 16 CM DE ESPESOR Y 1.50 M POR LADO. INCLUYE: FOAMTECH DE 15CMX1/2", ARMADO CON VARILLA DEL No. 3 A CADA 15 CM, ARMEX 1515-4, PELO DE ANGEL 900 GRAMOS M3, TAPA Y BROCAL DE POLIETILENO PARA TRÁFICO PESADO, CORTE 1/3 DE ESPESOR , A CADA



**MUNICIPIO DE
SAN FRANCISCO DE LOS ROMO**
- - - - -
2022
**OPERADO
OBRA INFRA ESTRUCTURA
SOCIAL MUNICIPAL**

OBSERVACIONES :

**SUPERINTENDENTE DE OBRA
CONSTRUCCIONES JE DE LA PEÑA EN AGUASCALIENTES**
NOMBRE Y FIRMA CONTRATISTA

RESIDENTE DE OBRA
Dirección de Obras Públicas del Municipio de San Francisco de los Romo
T.C. FERNANDO LUNA MEDINA

PROYECTOS Y CONSTRUCCIONES JE DE LA PEÑA EN AGUASCALIENTES, S.A. DE C.V.



Municipio de **SAN FRANCISCO DE LOS ROMO**
2021 - 2024

NUMEROS GENERADORES

NO. DE OBRA: FSMDF 024/22
 NO. DE CONTRATO: FSMDF 009-020-024/2022
 DESCRIPCIÓN: REHABILITACIÓN DE PAVIMENTACION CALLE 12 DE DICIEMBRE ENTRE LA
 UBICACIÓN: COL. 28 DE ABRIL, SAN FRANCISCO DE LOS ROMO, AGS.

E S T I M A C I O N No. 1

No.	CONCEPTO	UNIDAD	LOCALIZACION			LARGO	ANCHO	ALTO	PZAS	RESULTADO	TOTAL	CROQUIS	FOTOGRAFIA
			EJE	TRAMO	TIPO								
12.-	LIMPIEZA FINAL , INCLUYE: BARRIDO CON AGUA , MATERIALES, EQUIPO, RETIRO DE MATERIAL FUERA DE LA OBRA, MANO DE OBRA, TRABAJO TERMINADO.	M2				PAVIMENTO HIDRAULICO					ANEXO		
						3.00	14.10			42.29			
						3.00	14.08			42.24			
						3.00	14.07			42.20			
						3.00	14.04			42.11			
						3.00	13.98			41.94			
						3.00	13.92			41.76			
						3.00	13.87			41.61			
						3.00	13.85			41.55			
						3.00	13.85			41.55			
						3.00	13.85			41.55			
						3.00	13.84			41.52			
						3.00	13.82			41.45			
						3.00	13.79			41.36			
						3.00	13.76			41.27			
						3.00	13.73			41.19			
						3.00	13.71			41.12			
						3.00	13.69			41.06			
						3.00	13.67			41.01			
						3.00	13.65			40.95			
						3.00	13.63			40.89			
						3.00	13.60			40.79			
						3.00	13.55			40.65			
						3.00	13.51			40.53			
						3.00	13.47			40.41			
						3.00	13.43			40.29			
						3.00	13.39			40.17			
						1.44	13.36			19.24			
						3.03	6.98			21.15			
						2.95	6.83			20.13			
						3.03	6.42			19.45			
						3.05	7.50			22.86			
						-1.74	1.67			-2.91			
										TOTAL	1,173.34		

OPERADO
 OBRA INFRA ESTRUCTURA
 SOCIAL MUNICIPAL
 2022
 MUNICIPIO DE
 SAN FRANCISCO DE LOS ROMO

CAJA DE VALVULAS

OBSERVACIONES:

SUPERINTENDENTE DE OBRA
 PROYECTOS Y CONSTRUCCIONES JE DE LA PEÑA EN A
 NOMBRE Y FIRMA CONTRATISTA

RESIDENTE DE OBRA
 Dirección de Obras Públicas del Municipio de San Francisco de los Romo
 T.C. FERNANDO LUNA MEDINA

PROYECTOS Y CONSTRUCCIONES JE DE LA PEÑA EN AGUASCALIENTES, S.A. DE C.V.



NO. DE OBRA: FSMDF 024/22
 NO. DE CONTRATO: FSMDF 009-020-024/2022
 DESCRIPCIÓN: REHABILITACIÓN DE PAVIMENTACION CALLE 12 DE DICIEMBRE ENTRE LA
 UBICACIÓN: COL. 28 DE ABRIL, SAN FRANCISCO DE LOS ROMO, AGS.

NUMEROS GENERADORES

E S T I M A C I O N No. 1

CROQUIS

DESCRIPCION DE CONCEPTO

LIMPIEZA FINAL, INCLUYE: BARRIDO CON AGUA, MATERIALES, EQUIPO, RETIRO DE MATERIAL FUERA DE LA OBRA, MANO DE OBRA, TRABAJO TERMINADO.

C. 16 DE SEPTIEMBRE

C. 16 DE SEPTIEMBRE

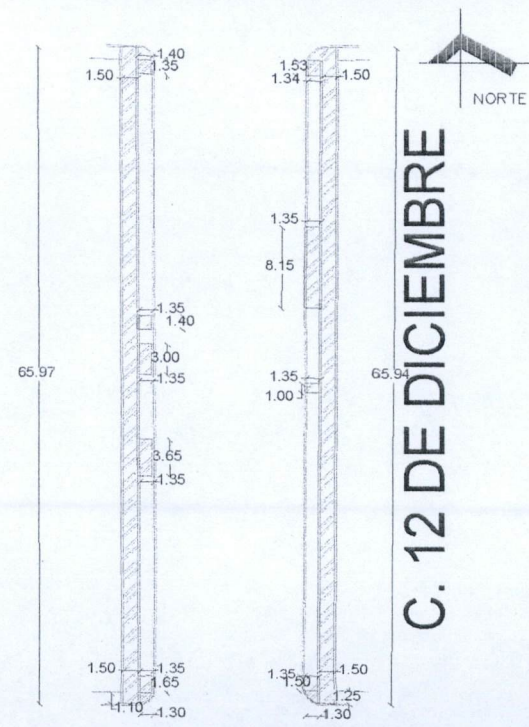
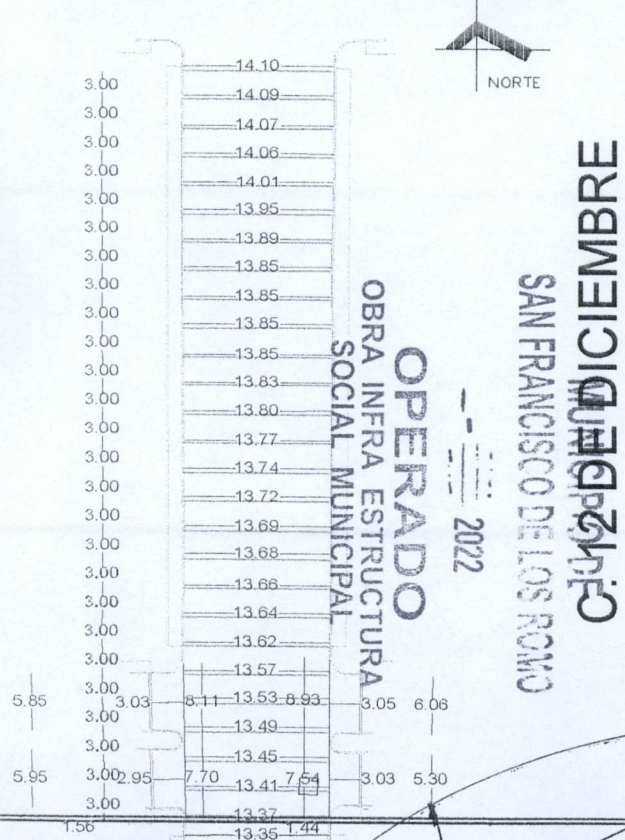

C. 15 DE SEPTIEMBRE

C. 15 DE SEPTIEMBRE

SUPERINTENDENTE DE OBRA
 CONSTRUCCIONES JE DE LA PEÑA EN AGUASCALIENTES
 NOMBRE Y FIRMA CONTRATISTA

RESIDENTE DE OBRA
 Dirección de Obras Públicas del Municipio de San Francisco de los Romo
 T.C. FERNANDO LUNA MEDINA

**PROYECTOS Y CONSTRUCCIONES JE DE LA
PEÑA EN AGUASCALIENTES, S.A. DE C.V.**

NUMEROS GENERADORES

NO. DE OBRA:	FISMDF 024/22
NO. DE CONTRATO:	FISMDF 009-020-024/2022
DESCRIPCIÓN:	REHABILITACIÓN DE PAVIMENTACION CALLE 12 DE DICIEMBRE ENTRE LA
UBICACIÓN:	COL. 28 DE ABRIL, SAN FRANCISCO DE LOS ROMO, AGS.



E S T I M A C I O N No. 1

FOTOGRAFIA

DESCRIPCIÓN DE CONCEPTO

LIMPIEZA FINAL, INCLUYE: BARRIDO CON AGUA. MATERIALES. EQUIPO. RETIRO DE MATERIAL FUERA DE LA OBRA. MANO DE OBRA. TRABAJO TERMINADO.



**MUNICIPIO DE
SAN FRANCISCO DE LOS ROMO**
-- 2022
**OPERADO
OBRA INFRA ESTRUCTURA
SOCIAL MUNICIPAL**

OBSERVACIONES:

SUPERINTENDENTE DE OBRA
CONSTRUCCIONES JE DE LA PEÑA EN AGUASCALIENTES
NOMBRE Y FIRMA CONTRATISTA

RESIDENTE DE OBRA
Dirección de Obras Públicas del Municipio de San Francisco de los Romo
I.C. FERNANDO LUNA MEDINA

**PROYECTOS Y CONSTRUCCIONES JE DE LA
PEÑA EN AGUASCALIENTES, S.A. DE C.V.**



NUMEROS GENERADORES

NO. DE OBRA: FSMDF 024/22
 NO. DE CONTRATO: FSMDF 009-020-024/2022
 DESCRIPCIÓN: REHABILITACIÓN DE PAVIMENTACION CALLE 12 DE DICIEMBRE ENTRE LA
 UBICACIÓN: COL. 28 DE ABRIL, SAN FRANCISCO DE LOS ROMO, AGS.

E S T I M A C I O N No. 1

No.	CONCEPTO	UNIDAD	LOCALIZACION			LARGO	ANCHO	ALTO	PZAS	RESULTADO	TOTAL	CROQUIS	FOTOGRAFIA	
			EJE	TRAMO	TIPO									
13.-	CONSTRUCCION DE TOPE DE SECCION TRAPEZOIDAL DE 1MTS DE BASE MAYOR, 0.60MTS DE BASE MENOR Y .15M DE ALTURA A BASE DE CONCRETO PREMEZCLADO MR-38 KG/CM2, T.M.A. 1 1/2" RR 7 DÍAS, GRAVA TRITURADA, REVENIMIENTO DE 6 A 8 CMS. FRAGUADO NORMAL, INC: CIMBRADO, COLADO, VIBRADO, DESCIMBRADO, REGLEADO, ACABADO RAYADO CON CEPILLO DE CERDAS DE ALUMINIO, CON DOBLADOR, CORTE CON DISCO, CALAFATEO CON BACK ROAD (COLA DE RATA), SELLADOR ELASTOMERICO, CURADO CON MEMBRANA QUIMICA BASE AGUA, Y TODO LO NECESARIO PARA SU CORRECTA COLOCACIÓN. DE ACUERDO A PROYECTO.	M				9.76				9.76		ANEXO		
						12.96				12.96				
											TOTAL	22.72		

**MUNICIPIO DE
SAN FRANCISCO DE LOS ROMO**
 OPERADO
 OBRA INFRA ESTRUCTURA
 SOCIAL MUNICIPAL
 2022

OBSERVACIONES:

SUPERINTENDENTE DE OBRA
 PROYECTOS Y CONSTRUCCIONES JE DE LA PEÑA EN A
 NOMBRE Y FIRMA CONTRATISTA

RESIDENTE DE OBRA
 Dirección de Obras Públicas del Municipio de San Francisco de los Romo
T.C. FERNANDO LUNA MEDINA

PROYECTOS Y CONSTRUCCIONES JE DE LA
PEÑA EN AGUASCALIENTES, S.A. DE C.V.

NUMEROS GENERADORES

NO. DE OBRA:	FISMDF 024/22
NO. DE CONTRATO:	FISMDF 009-020-024/2022
DESCRIPCIÓN:	REHABILITACIÓN DE PAVIMENTACION CALLE 12 DE DICIEMBRE ENTRE LA
UBICACIÓN:	COL. 28 DE ABRIL, SAN FRANCISCO DE LOS ROMO, AGS.



E S T I M A C I O N No. 1

CROQUIS

DESCRIPCIÓN DE CONCEPTO

CONSTRUCCION DE TOPE DE SECCION TRAPEZOIDAL DE 1MTS DE BASE MAYOR, 0.60MTS DE BASE MENOR Y .15M DE ALTURA A BASE DE CONCRETO PREMEZCLADO MR-38 KG/CM2, T.M.A. 1 1/2" RR 7 DÍAS, GRAVA TRITURADA, REVENIMIENTO DE 6 A 8 CMS. FRAGUADO NORMAL, INC: CIMBRADO, COLADO, VIBRADO, DESCIMBRADO, REGLEADO, ACABADO RAYADO CON CEPILLO DE CERDAS DE ALUMINIO,

C. 16 DE SEPTIEMBRE

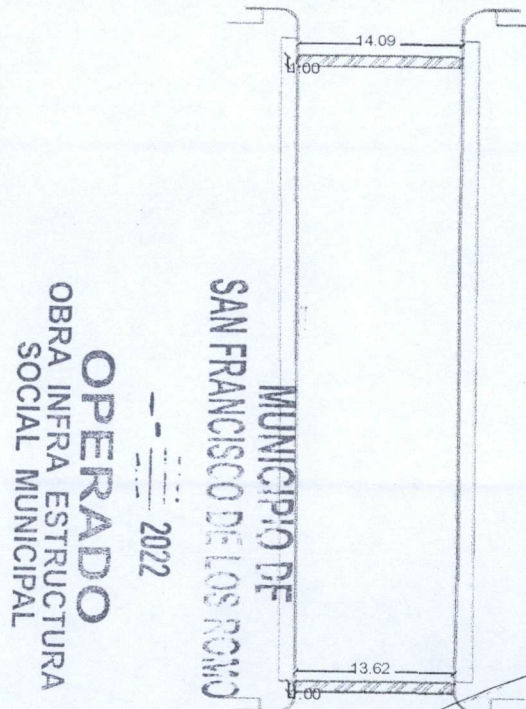

C. 15 DE SEPTIEMBRE

OBSERVACIONES:

SUPERINTENDENTE DE OBRA
CONSTRUCCIONES JE DE LA PEÑA EN AGUASCALIENTES
NOMBRE Y FIRMA CONTRATISTA

RESIDENTE DE OBRA
Dirección de Obras Públicas del Municipio de San Francisco de los Romo
T.C. FERNANDO LUNA MEDINA

PROYECTOS Y CONSTRUCCIONES JE DE LA
PEÑA EN AGUASCALIENTES, S.A. DE C.V.

NUMEROS GENERADORES

NO. DE OBRA:	FIS MDF 024/22
NO. DE CONTRATO:	FIS MDF 009-020-024/2022
DESCRIPCIÓN:	REHABILITACIÓN DE PAVIMENTACIÓN CALLE 12 DE DICIEMBRE ENTRE LA
UBICACIÓN:	CQL. 28 DE ABRIL, SAN FRANCISCO DE LOS ROMO, AGS.



E S T I M A C I O N No. 1

FOTOGRAFIA

DESCRIPCIÓN DE CONCEPTO

CONSTRUCCION DE TOPE DE SECCION TRAPEZOIDAL DE 1MTS DE BASE MAYOR, 0.60MTS DE BASE MENOR Y .15M DE ALTURA A BASE DE CONCRETO PREMEZCLADO MR-38 KG/CM2, T.M.A. 1 1/2" RR 7 DÍAS, GRAVA TRITURADA, REVENIMIENTO DE 6 A 8 CMS. FRAGUADO NORMAL, INC: CIMBRADO, COLADO, VIBRADO, DESCIMBRADO, REGLEADO, ACABADO RAYADO CON CEPILLO DE CERDAS DE ALUMINIO,

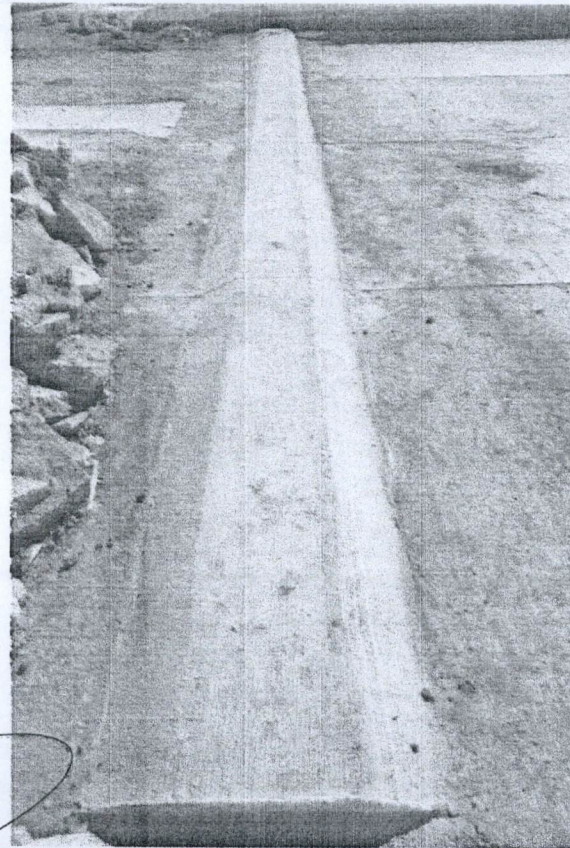

MUNICIPIO DE
SAN FRANCISCO DE LOS ROMO
2022
OPERADO
OBRA INFRA ESTRUCTURA
SOCIAL MUNICIPAL

OBSERVACIONES:

SUPERINTENDENTE DE OBRA
CONSTRUCCIONES JE DE LA PEÑA EN AGUASCALIENTES
NOMBRE Y FIRMA CONTRATISTA

RESIDENTE DE OBRA
Dirección de Obras Públicas del Municipio de San Francisco de los Romo
T.C. FERNANDO LUNA MEDINA

PROYECTOS Y CONSTRUCCIONES JE DE LA
PEÑA EN AGUASCALIENTES, S.A. DE C.V.



NUMEROS GENERADORES

NO. DE OBRA: FISMDF 024/22
NO. DE CONTRATO: FISMDF 009-020-024/2022
DESCRIPCIÓN: REHABILITACIÓN DE PAVIMENTACION CALLE 12 DE DICIEMBRE ENTRE LA
UBICACIÓN: COL. 28 DE ABRIL, SAN FRANCISCO DE LOS ROMO, AGS.

E S T I M A C I O N No. 1

CROQUIS

DESCRIPCION DE CONCEPTO

CONSTRUCCION DE BANQUETA DE 10 CM DE ESPESOR A BASE DE CONCRETO PREMEZCLADO F'c=150 KG/CM2, T.M.A. 3/4", GRAVA TRITURADA, REVENIMIENTO DE 10+-2 CM ACABADO RAYADO FINO CON BROCHA DE PELO, JUNTAS FRIAS CON DOBLADOR DE 2". SECCION DE LOSAS DE ACUERDO A LA EXISTENTE. INCLUYE: COLADO, CURADO CON MEMBRANA A BASE DE AGUA Y TRABAJO TERMINADO SEGUN

C. 16 DE SEPTIEMBRE

MUNICIPIO DE
SAN FRANCISCO DE LOS ROMO
OPERADO
OBRA INFRA ESTRUCTURA
SOCIAL MUNICIPAL
2022

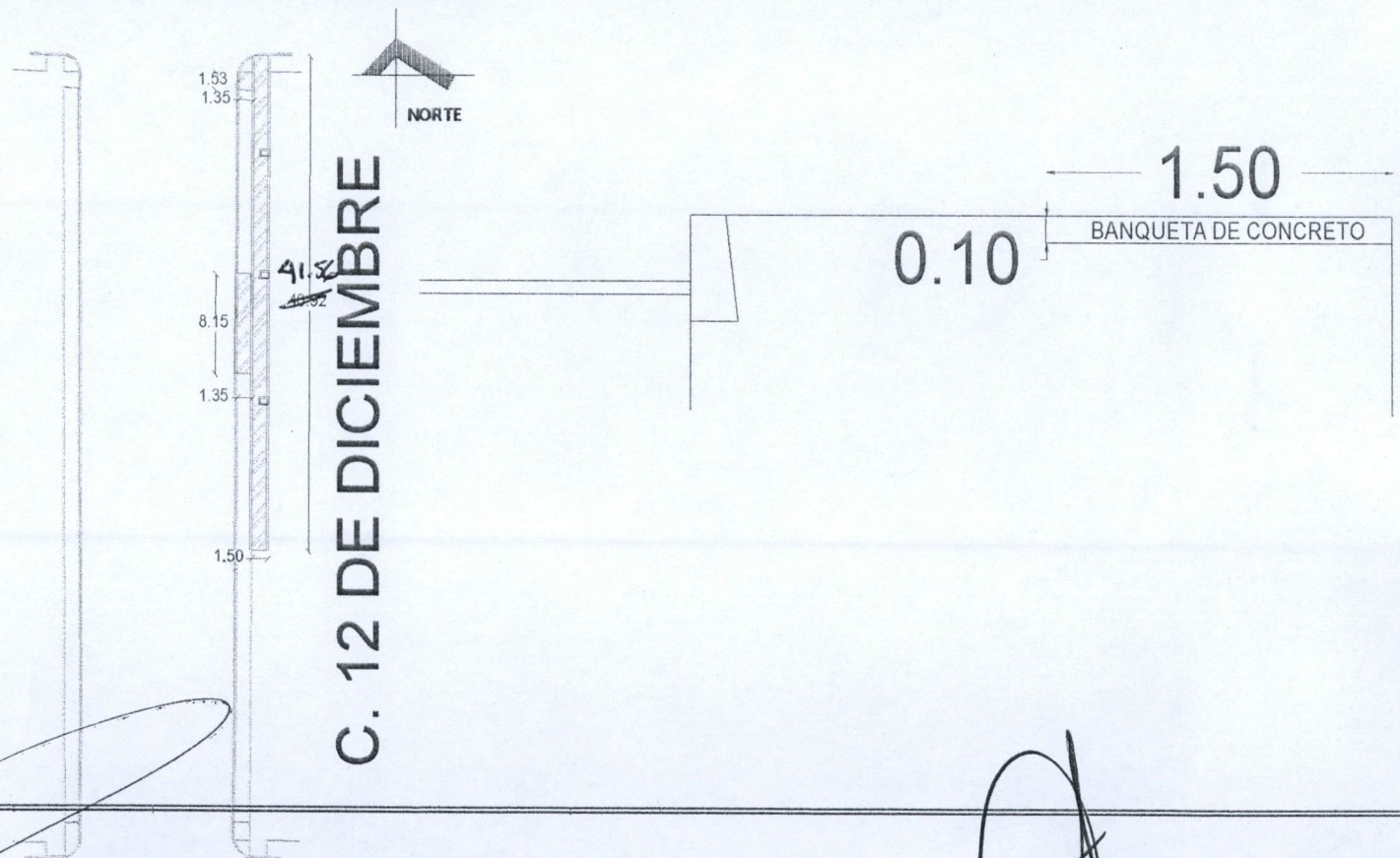

OBSERVACIONES:

SUPERINTENDENTE DE OBRA
CONSTRUCCIONES JE DE LA PEÑA EN AGUASCALIENTES
NOMBRE Y FIRMA CONTRATISTA

C. 15 DE SEPTIEMBRE

RESIDENTE DE OBRA
Dirección de Obras Públicas del Municipio de San Francisco de los Romo
T.C. FERNANDO LUNA MEDINA

PROYECTOS Y CONSTRUCCIONES JE DE LA
PEÑA EN AGUASCALIENTES, S.A. DE C.V.



NO. DE OBRA:	FIS MDF 024/22
NO. DE CONTRATO:	FIS MDF 009-020-024/2022
DESCRIPCIÓN:	REHABILITACIÓN DE PAVIMENTACION CALLE 12 DE DICIEMBRE ENTRE LA
UBICACIÓN:	COL. 28 DE ABRIL, SAN FRANCISCO DE LOS ROMO, AGS.

NUMEROS GENERADORES

E S T I M A C I O N No. 1

FOTOGRAFIA

DESCRIPCION DE CONCEPTO

CONSTRUCCION DE BANQUETA DE 10 CM DE ESPESOR A BASE DE CONCRETO PREMEZCLADO FC=150 KG/CM2, T.M.A. 3/4", GRAVA TRITURADA, REVENIMIENTO DE 10+-2 CM ACABADO RAYADO FINO CON BROCHA DE PELO, JUNTAS FRIAS CON DOBLADOR DE 2", SECCION DE LOSAS DE ACUERDO A LA EXISTENTE, INCLUYE: COLADO, CURADO CON MEMBRANA A BASE DE AGUA Y TRABAJO TERMINADO SEGUN

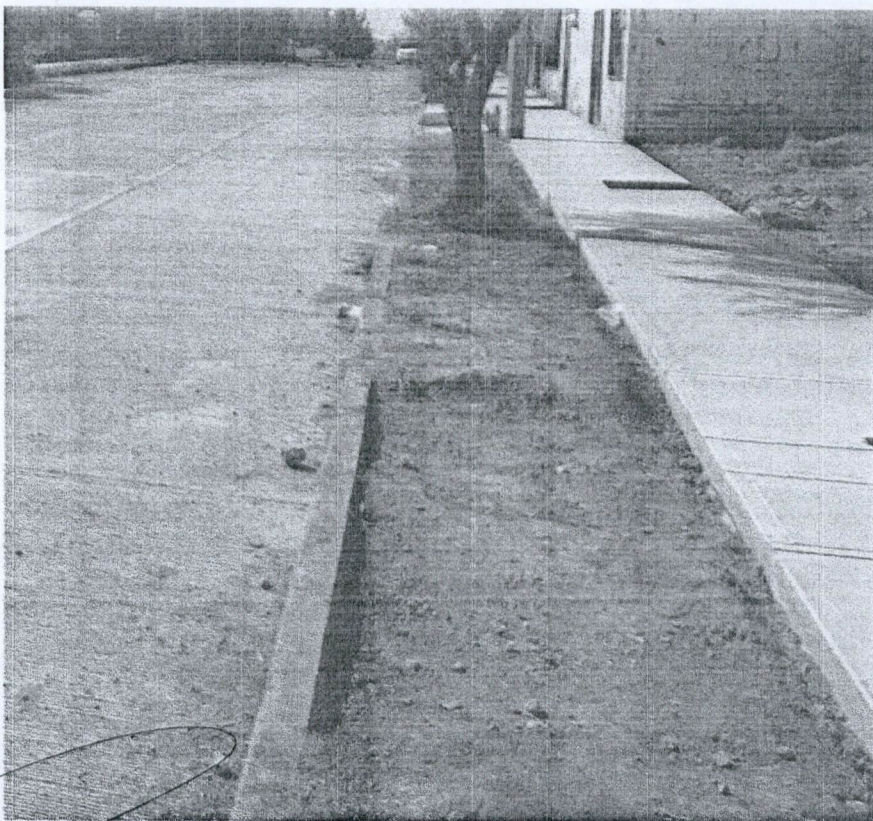

MUNICIPIO DE
SAN FRANCISCO DE LOS ROMO
OPERADO
OBRA INFRA ESTRUCTURA
SOCIAL MUNICIPAL
2022

OBSERVACIONES :

SUPERINTENDENTE DE OBRA
CONSTRUCCIONES JE DE LA PEÑA EN AGUASCALIENTE
NOMBRE Y FIRMA CONTRATISTA

RESIDENTE DE OBRA
Dirección de Obras Públicas del Municipio de San Francisco de los Romo
T.C. FERNANDO LUNA MEDINA

PROYECTOS Y CONSTRUCCIONES JE DE LA PEÑA EN AGUASCALIENTES, S.A. DE C.V.



NO. DE OBRA: FIS MDF 024/22
 NO. DE CONTRATO: FIS MDF 009-020-024/2022
 DESCRIPCIÓN: REHABILITACIÓN DE PAVIMENTACION CALLE 12 DE DICIEMBRE ENTRE LA
 UBICACIÓN: COL. 28 DE ABRIL, SAN FRANCISCO DE LOS ROMO, AGS.

NUMEROS GENERADORES

E S T I M A C I O N No. 1

CROQUIS

DESCRIPCION DE CONCEPTO

SUMINISTRO Y APLICACIÓN DE PINTURA ESMALTE COLOR BLANCO O AMARILLO DE TRAFICO EN GUARNICIONES PARA SEÑALAMIENTO EN CALLES. INCLUYE: PREPARADO DE LA SUPERFICIE, MANOS DE PINTURA SUFICIENTE HASTA CUBRIR SATISFACTORIAMENTE LA SUPERFICIE, ACARREOS DENTRO DE LA OBRA, LIMPIEZAS.

C. 16 DE SEPTIEMBRE

OPERADO
 OBRA INFRA ESTRUCTURA
 SOCIAL MUNICIPAL
 2022
 MUNICIPIO DE
 SAN FRANCISCO DE LOS ROMO

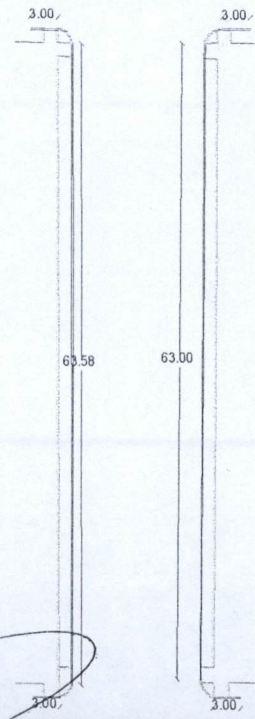

C. 12 DE DICIEMBRE

NORTE

0.15

0.20

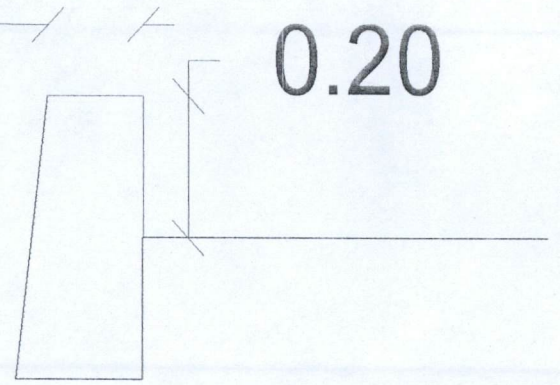

OBSERVACIONES :

C. 15 DE SEPTIEMBRE

SUPERINTENDENTE DE OBRA
 CONSTRUCCIONES JE DE LA PEÑA EN AGUASCALIENTES
 NOMBRE Y FIRMA CONTRATISTA

RESIDENTE DE OBRA
 Dirección de Obras Públicas del Municipio de San Francisco de los Romo
T.C. FERNANDO LUNA MEDINA

PROYECTOS Y CONSTRUCCIONES JE DE LA
PEÑA EN AGUASCALIENTES, S.A. DE C.V.

NUMEROS GENERADORES

NO. DE OBRA:	FISMDF 024/22
NO. DE CONTRATO:	FISMDF 009-020-024/2022
DESCRIPCIÓN:	REHABILITACIÓN DE PAVIMENTACION CALLE 12 DE DICIEMBRE ENTRE LA
UBICACIÓN:	COL. 28 DE ABRIL, SAN FRANCISCO DE LOS ROMO, AGS.



E S T I M A C I O N No. 1

FOTOGRAFIA

DESCRIPCION DE CONCEPTO

SUMINISTRO Y APLICACIÓN DE PINTURA ESMALTE COLOR BLANCO O AMARILLO DE TRAFICO, EN GUARNICIONES PARA SEÑALAMIENTO EN CALLES. INCLUYE: PREPARADO DE LA SUPERFICIE, MANOS DE PINTURA SUFICIENTE HASTA CUBRIR SATISFACTORIAMENTE LA SUPERFICIE, ACARREOS DENTRO DE LA OBRA, LIMPIEZAS.



OPERADO
OBRA INFRA ESTRUCTURA
SOCIAL MUNICIPAL

MUNICIPIO DE
SAN FRANCISCO DE LOS ROMO

2022

OBSERVACIONES :

SUPERINTENDENTE DE OBRA
CONSTRUCCIONES JE DE LA PEÑA EN AGUASCALIENTES
NOMBRE Y FIRMA CONTRATISTA

RESIDENTE DE OBRA
Dirección de Obras Públicas del Municipio de San Francisco de los Romo
T.C. FERNANDO LUNA MEDINA

NO. DE OBRA:	FISDMF 024/22
NO. DE CONTRATO:	FISDMF 007-020-024/2022
DESCRIPCIÓN:	REHABILITACIÓN DE PAVIMENTACION CALLE 12 DE DICIEMBRE ENTRE LA
UBICACIÓN:	COL. 28 DE ABRIL, SAN FRANCISCO DE LOS ROMO, AGS.

NUMEROS GENERADORES

E S T I M A C I O N No. 1

CROQUIS

DESCRIPCIÓN DE CONCEPTO

SUMINISTRO Y APLICACIÓN DE PINTURA DE ESMALTE COLOR BLANCO O AMARILLO DE TRAFICO EN PAVIMENTO CON MICROESFERA A RAZÓN DE 0.50 KGS X M2 PARA SEÑALAMIENTO EN CALLES. INCLUYE: PREPARADO DE LA SUPERFICIE, MANOS DE PINTURA SUFICIENTE HASTA CUBRIR SATISFACTORIAMENTE LA SUPERFICIE, ACARREOS DENTRO DE LA OBRA, LIMPIEZAS.

C. 16 DE SEPTIEMBRE

MUNICIPIO DE
SAN FRANCISCO DE LOS ROMO
OPERADO
OBRA INFRA ESTRUCTURA
SOCIAL MUNICIPAL
2022

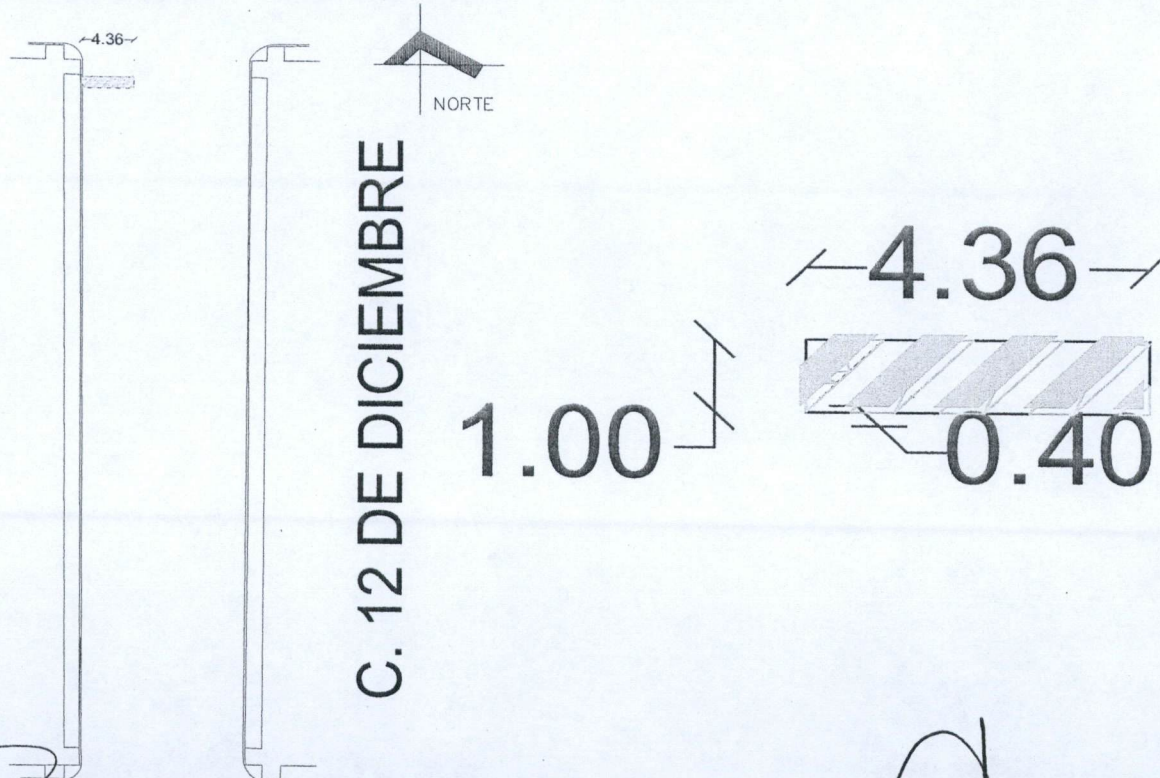

C. 15 DE SEPTIEMBRE

OBSERVACIONES :

SUPERINTENDENTE DE OBRA
CONSTRUCCIONES JE DE LA PEÑA EN AGUASCALIENTES
NOMBRE Y FIRMA CONTRATISTA

RESIDENTE DE OBRA
Dirección de Obras Públicas del Municipio de San Francisco de los Romo
T.C. FERNANDO LUNA MEDINA

NO. DE OBRA:	FISMDF 024/22
NO. DE CONTRATO:	FISMDF 007-020-024/2022
DESCRIPCIÓN:	REHABILITACIÓN DE PAVIMENTACION CALLE 12 DE DICIEMBRE ENTRE LA
UBICACIÓN:	COL. 28 DE ABRIL, SAN FRANCISCO DE LOS ROMO, AGS.

NUMEROS GENERADORES

E S T I M A C I O N No. 1

FOTOGRAFIA

DESCRIPCION DE CONCEPTO

SUMINISTRO Y APLICACIÓN DE PINTURA DE ESMALTE COLOR BLANCO O AMARILLO DE TRAFICO EN PAVIMENTO CON MICROESFERA A RAZÓN DE 0.50 KGS X M2 PARA SEÑALAMIENTO EN CALLES. INCLUYE: PREPARADO DE LA SUPERFICIE, MANOS DE PINTURA SUFICIENTE HASTA CUBRIR SATISFACTORIAMENTE LA SUPERFICIE, ACARREOS DENTRO DE LA OBRA, LIMPIEZAS.

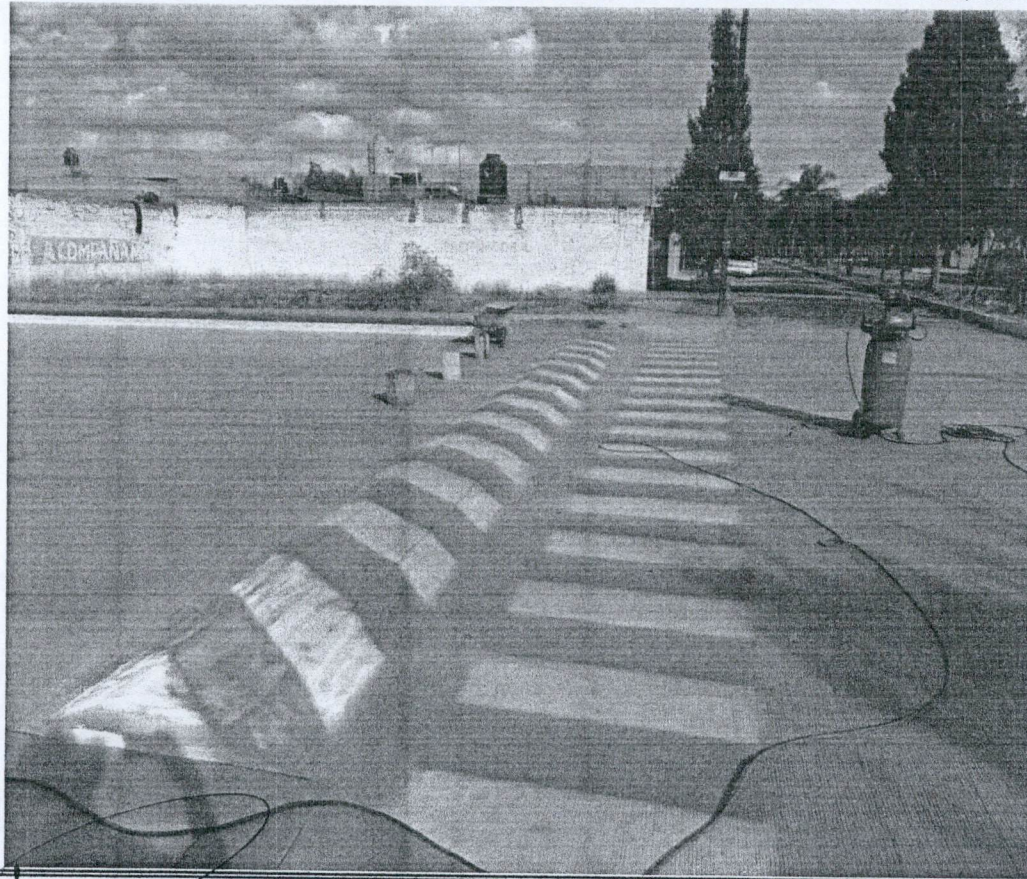

MUNICIPIO DE
SAN FRANCISCO DE LOS ROMO
OPERADO
OBRA INFRA ESTRUCTURA
SOCIAL MUNICIPAL
2022

OBSERVACIONES :

SUPERINTENDENTE DE OBRA
CONSTRUCCIONES JE DE LA PEÑA EN AGUASCALIENTES
NOMBRE Y FIRMA CONTRATISTA

RESIDENTE DE OBRA
Dirección de Obras Públicas del Municipio de San Francisco de los Romo
T.C. FERNANDO LUNA MEDINA

BITÁCORA DE OBRA

HCUA

CONTRATO FISMDF 007,020,024/2022

OBRA FISMDF 024/2022

Con fecha de hoy esta supervisión autoriza las estimaciones numero 3 y 4 Finiquido de la obra Construcciones JE de la Peña en Aguascalientes, S.A. de C.V. dichas estimaciones del contrato de esta obra, bajo las siguientes características:

Estimación 3

- Periodo del 25 al 29 de Septiembre de 2022
- Entrega de generadores 25 de Octubre de 2022
- Monto base \$ 82,246.20
- Amortización de Anticipo \$ 41,123.10
- Total de retenciones \$ 822.46
- Total a pagar \$ 46,880.34

Estimación 4 Finiquido

- Periodo del 28 al 29 de Septiembre de 2022
- Entrega de generadores 25 de Octubre de 2022
- Monto base \$ 32,994.56
- Amortización de anticipo \$ 0.00
- Total de retenciones \$ 329.94
- Total a pagar \$ 37,943.75

MUNICIPIO DE
SAN FRANCISCO DE LOS ROMO

2022

OPERADO
OBRA INFRA ESTRUCTURA
SOCIAL MUNICIPAL

USO DE BITÁCORA

Dirección de
OBRAS PÚBLICAS



Ayuntamiento de
**SAN FRANCISCO
DE LOS ROMO**

2021 ♦ 2024

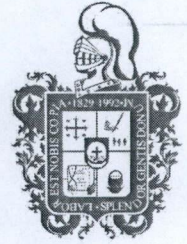

DIRECCIÓN DE OBRAS PÚBLICAS DEL MUNICIPIO DE SAN
FRANCISCO DE LOS ROMO

No. Oficio: DOP/529/22

San Francisco de los Romo, Ags., 2 de diciembre de 2022

Asunto: LIBERACIÓN DE PAGO

2146

C.P.MARTHA ALICIA GONZÁLEZ MARTÍNEZ
DIRECTORA DE FINANZAS Y ADMINISTRACION
PRESENTE

Por medio del presente le remito la documentación de la estimación No. 3, para que se realicen los trámites necesarios para su pago.

No. de Obra: FIS MDF 024/2022

Nombre de la Obra: REHABILITACIÓN DE PAVIMENTACION EN CALLE 12 DE DICIEMBRE ENTRE LA CALLE 15 DE SEPTIEMBRE Y CALLE 16 DE SEPTIEMBRE

Programa: Fondo de Aportaciones para la Infraestructura Social Municipal y de las Demarcaciones territoriales del Distrito Federal

Contratista: PROYECTOS Y CONSTRUCCIONES JE DE LA PEÑA EN AGUASCALIENTES, S.A. DE C.V. (PCJ150422SA7)

Contrato: FIS MDF007-020-024/2022 No Factura: 279

Objeto del Contrato: REHABILITACIÓN DE PAVIMENTACION EN CALLE 12 DE DICIEMBRE ENTRE LA CALLE 15 DE SEPTIEMBRE Y CALLE 16 DE SEPTIEMBRE, COLONIA 28 DE ABRIL EN CABECERA MUNICIPAL EN EL MUNICIPIO DE SAN FRANCISCO DE LOS ROMO EN EL ESTADO

Monto del Contrato: \$1,125,643.35 (UN MILLÓN CIENTO VEINTICINCO MIL SEISCIENTOS CUARENTA Y TRES PESOS 35/100 M.N.)

Monto a Pagar: \$46,880.34 (CUARENTA Y SEIS MIL OCHOCIENTOS OCHENTA PESOS 34/100 M.N.)

Sin otro particular de momento, me es grato enviarle un cordial saludo agradeciendo de antemano las atenciones al presente.

ATENTAMENTE

ING. JOSE DE JESUS CHAVEZ GARCIA
DIRECTOR DE OBRAS DEL MUNICIPIO DE SAN FRANCISCO DE LOS ROMO

MUNICIPIO DE
SAN FRANCISCO DE LOS ROMO

2022

OPERADO
OBRA INFRA ESTRUCTURA
SOCIAL MUNICIPAL

C.c.p. Archivo

Av. Benito Juárez S/N, Rancho La Trinidad,
San Francisco de los Romo, Ags. Tel: (465) 967 0124 ext. 1654