



Usr: SuSaNa
Rep: rptPoliza

Municipio de San Francisco de los Romo
ESTADO DE AGUASCALIENTES

Póliza: C05572 Del 23/12/2022



Fecha y hora de Impresión | 23/dic./2022 12:55 p. m.
Página | 1

Concepto: FISM 2022 PAGADO EST 2 OBRA FISDMF 031/2022 CONSTRUCCIÓN DE CUARTOS DORMITORIO Y CUARTO PARA BAÑO CA. GP Folio: 408

Beneficiario: **OLDA CONSTRUCCIONES SA DE CV**

No	Cuenta	Descripción de la cuenta	Cargo	Abono	Concepto del movimiento
0001	8270-2501-S006-J04-44103-1	AYUDAS A LA POBLACION	\$551,284.28		GP Folio: 408
0002	8260-2501-S006-J04-44103-1	AYUDAS A LA POBLACION		\$551,284.28	GP Folio: 408
0003	2115-44103	AYUDAS A LA POBLACION	\$551,284.28		GP Folio: 408
0004	1112-003-002	Bancomer Cta. 011793039-9 FISM		\$270,129.30	GP Folio: 408
0005	1134-003-017	OLDA CONSTRUCCIONES SA DE		\$275,642.14	FISM 2022 PAGADO EST 2 OBRA FISDMF 031/2022
0006	2117-9-005-001	0.1% COLEGIO DE		\$551.28	FISM 2022 PAGADO EST 2 OBRA FISDMF 031/2022
0007	2117-9-005-002	0.2% ORGANO SUPERIOR DE		\$1,102.57	FISM 2022 PAGADO EST 2 OBRA FISDMF 031/2022
0008	2117-9-005-003	0.2% INST. DE CAPACIT. DE LA		\$1,102.57	FISM 2022 PAGADO EST 2 OBRA FISDMF 031/2022
0009	2117-9-005-004	0.5% CONTRALORIA MUNICIPAL		\$2,756.42	FISM 2022 PAGADO EST 2 OBRA FISDMF 031/2022
Sumas iguales =>			1,102,568.56	1,102,568.56	

MUNICIPIO DE
SAN FRANCISCO DE LOS ROMO
-- 2022
OPERADO
OBRA INFRA ESTRUCTURA
SOCIAL MUNICIPAL

MUNICIPIO DE
SAN FRANCISCO DE LOS ROMO
-- 2022
OPERADO
OBRA INFRA ESTRUCTURA
SOCIAL MUNICIPAL



Fecha y hora de consulta

23/12/2022 12:53:25 PM

Contrato

00796395

Nombre del Cliente

MUNICIPIO DE SAN FRANCISCO DE LOS ROMO

BBVA Net Cash - Pagos Mismo Banco

Operación autorizada

Datos del firmante

Usuario: ADMIN1

Poder: 100%

Datos de la operación

Tipo de operación: Pago Mismo Banco

Descripción: EST 2 FISMDF 031

Importe de la operación: 270,129.30 MXP

Cuenta de retiro: 0117930399

Cuenta de depósito: 0165697506

Divisa de la cuenta: MXP

Divisa de la cuenta: MXP

Titular de la cuenta: MUNICIPIO DE SAN FRA NCISCO DE LOS ROMO

Titular de la cuenta: OLDA CONSTRUCCIONES SA DE CV

Fecha de creación: 23/12/2022

Fecha de aplicación: 23/12/2022

Hora: 12:53:15

Instrumento de seguridad: ASD 6550927880

Motivo de pago: PAGO EST 2 FISMDF 11-031

Datos de confirmación de la transferencia

Folio de firma: 0080072041

Folio único: I323202212231253150080072048

Estado operación

Porcentaje firmado: 100%

Estado: Operado

Detalle de firmas

Acción	Usuario	Porcentaje aportado	Fecha
CREO	ADMIN1	--- %	23/12/2022
FIRMO	ADMIN1	100 %	23/12/2022

MUNICIPIO DE SAN FRANCISCO DE LOS ROMO

-- 2022

OPERADO OBRA INFRA ESTRUCTURA SOCIAL MUNICIPAL



EMISOR: Olda Construcciones SA de CV

R.F.C.: OCO090331DF1

REGIMEN: GENERAL DE LEY PERSONAS MORALES

AVENIDA AGUASCALIENTES ORIENTE 2045 LOMAS DE STA. ANITA

AGUASCALIENTES AGUASCALIENTES MEXICO C.P. 20169

R.F.C. OCO090331DF1

AV. AGUASCALIENTES OTE NO. 2045 LOMAS DE STA ANITA
C.P. 20169 AGUASCALIENTES, AGS.

RP - 219

CFDI versión 3.3 Complemento de Recepción de Pagos

Tipo de comprobante: P - Pagos

Expedido en el código postal: 20169

Uso de CFDI: P01 - Por definir

Cliente: MUNICIPIO DE SAN FRANCISCO DE LOS ROMO

R.F.C.: MSF920130TQ9

Domicilio: FRANCISCO ROMO JIMENEZ 102 SAN JOSE DE BUENVISTA San Francisco
de los Romo Aguascalientes México C.P. 20300 Tel.465 9670124 EXT. 1653

#	Cantidad	Unidad	ClaveProdServ	Descripción	Descuento	Precio	Importe
1	1	ACT	84111506	Pago	0.00	0.00	0.00

Complemento de Recepción de Pagos

Fecha de Pago: 2022-12-22 T 12:00:00

Forma de Pago: 03 - Transferencia electrónica de fondos Monto Total del Pago \$:270,129.30

Moneda: MXN

Tipo de Cambio \$: 1.0000

Número de Operación: 2312222

#	UUID	Folio	Moneda	Tipo Cambio	M. de Pago	Parcialidad	Saldo Ant.	Saldo Nuevo	Pago
1	bb2da2db-fb38-45c8-8f1b-f9bcd61c8ef9	A - 1134	MXN	1.0000	PPD	3	376298.25	106168.95	270129.30

MUNICIPIO DE
SAN FRANCISCO DE LOS ROMO
-- 2022
OPERADO
OBRA INFRA ESTRUCTURA
SOCIAL MUNICIPAL

MUNICIPIO DE
SAN FRANCISCO DE LOS ROMO, AGS.
PAGADO
FINANZAS

CANTIDAD CON LETRA:
CERO PESOS 00/100 M.N.

TOTAL \$ 0.00

MONEDA: XXX

TIPO DE CAMBIO: N/A

CERTIFICADO EMISOR: 00001000000516659446

CERTIFICADO S.A.T.: 00001000000509846663

FECHA Y HORA DE TIMBRADO: 2022-12-22 12:23:50

FOLIO FISCAL: 90ce9d30-5b33-470c-a497-ac2b0780e794



Cadena Original del Complemento de Certificación Digital del SAT

||1.1|90ce9d30-5b33-470c-a497-ac2b0780e794|2022-12-22T12:23:50|LSO1306189R5|JkLXWn6C4gOouWr0kYAIRfqqFCZNmaIEE07mrKKK7nMdNy3aL/ST3LC1nQrE1Ap8A2w8b5AnwJsXLG5ko+GPoWDbd6z8rsLo4f5m/FXDvFR59IQVz6+MsqNPaUIZp7QMIOw+Oo/WPfuZVPrI/nkbIMGom8HX3Xa6lHyyMd5KNNmj5IOwMHJ7xGxamt2kpyJfmFiv8BxYsblnM5JeVnLr7YJwW2yRU508IML9VOR8Wpy1m2XmNb5uwaSpJAhd4ws+UI2KjYqE290JWcDBDtD9KwYmkq8d9L05dDaE4oh60w9LxEsoR5bpa+o8Lbd0ObzfrD+RJTzmsDO4WDRg==|00001000000509846663||

Sello Digital

IkJXLWn6C4gOouWr0kYAIRfqqFCZNmaIEE07mrKKK7nMdNy3aL/ST3LC1nQrE1Ap8A2w8b5AnwJsXLG5ko+GPoWDbd6z8rsLo4f5m/FXDvFR59IQVz6+MsqNPaUIZp7QMIOw+Oo/WPfuZVPrI/nkbIMGom8HX3Xa6lHyyMd5KNNmj5IOwMHJ7xGxamt2kpyJfmFiv8BxYsblnM5JeVnLr7YJwW2yRU508IML9VOR8Wpy1m2XmNb5uwaSpJAhd4ws+UI2KjYqE290JWcDBDtD9KwYmkq8d9L05dDaE4oh60w9LxEsoR5bpa+o8Lbd0ObzfrD+RJTzmsDO4WDRg==

Sello Digital del SAT

ZSxRs1xMfuyL+WqBm9xeVVCW5UvmaaJRGFRs/wy4bffNl6cVeQRWkPmyW6JgkxAqinj/9K+BshG+wvzu9mo0fJFK01tyuPMvFPLZAAyInEKPS/8GxjNvsseqXfn6DWrOQmb6iSK45nm4E6ak7Z6z7yyeJXB3VB98G0zTTFIFxDRGcibMWhkqpWX5PYbhbYEHYkWWzUBN32kXU+VB7GJNoO07Mt1PsKPM+Zg/mko1UQEPa7d+KB7I/Xnck2Du0vJsgBbaVfH5ru7yD5yoy4+SXdkpXvNk00546PaM62I/UK+TEIQTeX3Wfafai1TbEcDoxHOUNInKu+pTA==

```

<?xml version="1.0" encoding="UTF-8"?>
<cfdi:Comprobante
Sello="IkJXLWn6C4gOouWr0kYAIRfxqqFCZNmaIEEO7mrKKK7nMdNy3aL/ST3LC1nQrE1Ap8A2w8b5AnwJsXLG5ko+GPoWDbd6z8rsLo4f5m/FXDvFR59iC
Certificado="MIIGATCCA+mgAwIBAgIUMDAwMDEwMDAwMDA1MTY2NTk0NDYwDQYJKoZIhvcNAQELBQAwwggGEMSAwHgYDVQQDDBdBVVRPUkIi
LugarExpedicion="20169" TipoDeComprobante="P" Total="0" Moneda="XXX" SubTotal="0" NoCertificado="00001000000516659446" Fecha="2022-12-22T12:23:48"
Folio="219" Serie="RP" Version="3.3" xmlns:pago10="http://www.sat.gob.mx/Pagos" xmlns:implocal="http://www.sat.gob.mx/implocal"
xsi:schemaLocation="http://www.sat.gob.mx/cfd/3 http://www.sat.gob.mx/sitio_internet/cfd/3/cfdv33.xsd http://www.sat.gob.mx/Pagos
http://www.sat.gob.mx/sitio_internet/cfd/Pagos/Pagos10.xsd" xmlns:xsi="http://www.w3.org/2001/XMLSchema-instance"
xmlns:cfdi="http://www.sat.gob.mx/cfd/3">
  <cfdi:Emisor RegimenFiscal="601" Nombre="Olda Construcciones SA de CV" Rfc="OCO090331DF1"/>
  <cfdi:Receptor Nombre="MUNICIPIO DE SAN FRANCISCO DE LOS ROMO" Rfc="MSF920130TQ9" UsoCFDI="P01"/>
  - <cfdi:Conceptos>
    <cfdi:Concepto Importe="0" ValorUnitario="0" Descripcion="Pago" ClaveUnidad="ACT" Cantidad="1" ClaveProdServ="84111506"/>
  </cfdi:Conceptos>
  - <cfdi:Complemento>
    - <pago10:Pagos Version="1.0">
      - <pago10:Pago Monto="270129.30" MonedaP="MXN" FormaDePagoP="03" FechaPago="2022-12-22T12:00:00">
        <pago10:DoctoRelacionado Folio="1134" Serie="A" ImpSaldolnsoluto="106168.95" ImpPagado="270129.30" ImpSaldoAnt="376298.25"
          NumParcialidad="3" MetodoDePagoDR="PPD" MonedaDR="MXN" IdDocumento="bb2da2db-fb38-45c8-8f1b-f9bed61c8ef9"/>
      </pago10:Pago>
    </pago10:Pagos>
  </cfdi:Complemento>
  <tfd:TimbreFiscalDigital Version="1.1" xsi:schemaLocation="http://www.sat.gob.mx/TimbreFiscalDigital
  http://www.sat.gob.mx/sitio_internet/cfd/TimbreFiscalDigital/TimbreFiscalDigitalv11.xsd" xmlns:xsi="http://www.w3.org/2001/XMLSchema-
  instance" xmlns:tfd="http://www.sat.gob.mx/TimbreFiscalDigital"
  SelloSAT="ZSxRs1xM/fuyL+WqBm9xeVVCW5UvmaaJRGFRs/wy4bflNI6cVeQRWkPpmyW6JgkxAqinj/9K+BshG+vwzu9mo0fUFK01tyuPMvFPI
  NoCertificadoSAT="00001000000509846663"
  SelloCFD="IkJXLWn6C4gOouWr0kYAIRfxqqFCZNmaIEEO7mrKKK7nMdNy3aL/ST3LC1nQrE1Ap8A2w8b5AnwJsXLG5ko+GPoWDbd6z8rsLo
  RfcProvCertif="LSO1306189R5" FechaTimbrado="2022-12-22T12:23:50" UUID="90ce9d30-5b33-470c-a497-ac2b0780e794"/>
</cfdi:Comprobante>

```



MUNICIPIO DE
SAN FRANCISCO DE LOS ROMO
-- 2022
OPERADO
OBRA INFRA ESTRUCTURA
SOCIAL MUNICIPAL

DIRECCION DE OBRAS PÚBLICAS

CÉDULA DE SEGUIMIENTO A ESTIMACIONES DE OBRA

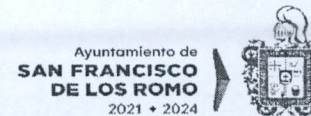

DATOS GENERALES

CONTRATISTA: OLDA CONSTRUCCIONES, S.A. DE C.V.	N° DE CONTRATO: FISMDF 031/2022
SUPERVISOR: T.C. FERNANDO LUNA MEDINA	N° DE OBRA: FISMDF 031/2022
OBRA: CONSTRUCCION DE CUARTOS DORMITORIO Y CUARTO PARA BAÑO EN CABECERA MUNICIP	N° DE FACTURA:
FECHA DE CORTE: DEL: 20.nov.2022 AL: 03.dic.2022	N° DE ESTIMACION: 2 (DOS)
	IMPORTE LIQUIDO: \$ 270,129.30

FORMATO DE NUMEROS GENERADORES

INGRESO	REVISION	NOTA	CAPTURA EN SISTEMA	ENTREGA DE PRE-FACTURA
<i>[Handwritten Signature]</i>	<i>[Handwritten Signature]</i>	<i>Sr. contratista regrese esta cédula con la estimación original de lo contrario no se le dara tramite</i>	<i>[Handwritten Signature]</i>	<i>[Handwritten Signature]</i>
19-dic-22	20-dic-20		20-dic-20	20-dic-20
CONTRATISTA	SUPERVISOR		SUPERVISOR	SUPERVISOR

FORMATO DE ESTIMACION

INGRESO	REGISTRO	SUPERVISOR		JEFE DE DEPARTAMENTO	
<i>[Handwritten Signature]</i>	<i>[Handwritten Signature]</i>	<i>[Handwritten Signature]</i>	<i>[Handwritten Signature]</i>	<i>[Handwritten Signature]</i>	
20-dic-22	20 17 22 21 12 22	20-dic-22	20-dic-22	21 12 22	21 12 22
CONTRATISTA	CONTROL DE ESTIMACIONES	RECIBIDO	AUTORIZADO	RECIBIDO	AUTORIZADO

DEVOLUCION	CONTENIDO	DIRECTOR GENERAL	
FECHA DE DEVOLUCIÓN:	CÁRATULA	X	<i>[Handwritten Signature]</i>
FECHA DE REINGRESO:	RESUMEN	X	
MOTIVO DE LA DEVOLUCIÓN:	CONCEPTOS	X	
	ESTADO DE CUENTA	X	
	CONCENTRADO DE CONCEPTOS (FIN)	X	
	GENERADORES Y RESUMEN	X	
	CROQUIS	X	
	FOTOGRAFIAS	X	
	ANALISIS PRECIO UNITARIO	X	
	REPORTE(S) DE LABORATORIO	X	
	FIANZA(S) (FIN)	X	21 12 22 21 12 22
	NOTA DE BITACORA DE OBRA	X	RECIBIDO AUTORIZADO
			FINANZAS
			RECIBIDO AUTORIZADO

TRAMITE DE PAGO

FECHA DE INICIO DE TRAMITE EN DOP-SFR	FIRMA DEL DIRECTOR	OFICIO DE LIBERACION	FECHA DE ENTREGA
19 12 22	<i>[Handwritten Signature]</i>	21 12 2022	
DÍA: MES: AÑO:	DÍA: MES: AÑO:	DÍA: MES: AÑO:	DIRECCIÓN DE EGRESOS.

MUNICIPIO DE
SAN FRANCISCO DE LOS ROMO

OBRA INFRA ESTRUCTURA
SOCIAL MUNICIPAL

PRE-FACTURA Normal



PRE-FACTURA DEL CONTRATISTA:

OLDA CONSTRUCCIONES, S.A. DE C.V. (411)

A NOMBRE DE: MUNICIPIO DE SAN FRANCISCO DE LOS ROMO
 RFC: MSF920130TQ9
 DIRECCION: FCO ROMO JIMENEZ 102, SAN JOSE DE BUENAVISTA, SAN FRANCISCO DE LOS ROMOS,
 CIUDAD: MUNICIPIO DE SAN FRANCISCO DE L ESTADO: AGUASCALIENTES

DESCRIPCION

PAGO DE LA ESTIMACION No. 2 Del 20 Nov 2022 al 03 Dic 2022
 DE LA OBRA: CONSTRUCCIÓN DE CUARTOS DORMITORIO Y CUARTO PARA BAÑO EN CABECERA MUNICIPAL

UBICADA EN: (28 DE ABRIL; FRATERNIDAD; LOS LIRIOS; REVOLUCIÓN; SAN JOSÉ DEL BARRANCO, Y SANTA BARBARA) SAN FRANC

CON AMPARO DEL CONTRATO No.: FIS MDF 031/2022

DE FECHA:: 01/11/2022

BAJO LA SIGUIENTE ESTRUCTURA:

Inversion Fondo de Aportaciones para la Infraestructura Social Municipal y de las Demarcaciones territoriales del Distrito Federal 2022

Programa SH VIVIENDA DIGNA

SubPrograma 02 AMPLIACION DE VIVIENDA

Obra. FIS MDF 031/2022 CONSTRUCCIÓN DE CUARTOS DORMITORIO Y CUARTO PARA BAÑO EN CABECERA MUNICIPAL

Localizacion (28 DE ABRIL; FRATERNIDAD; LOS LIRIOS; REVOLUCIÓN; SAN JOSÉ DEL BARRANCO, Y SANTA BARBARA) SAN FRANC

MONTO BASE	\$551,284.29
AJUSTE DE COSTOS (+)	\$0.00
AMORTIZACION DE ANTICIPO (-)	\$275,642.15
SUBTOTAL	\$275,642.14
IVA (+)	\$0.00
SUBTOTAL CON IVA	\$275,642.14

CAPACITACION DE LOS TRABAJADORES DEL CONTRATISTA	\$1,102.57	(0.20%)	
COLEGIOS DE PROFESIONISTAS SEGUN CORRESPONDA	\$551.28	(0.10%)	
SECRETARIA DE LA FUNCION PUBLICA	\$0.00	(0.00%)	
FISCALIZACION DEL H. CONGRESO DEL ESTADO	\$1,102.57	(0.20%)	

TOTAL DE RETENCIONES (-)	\$5,512.84
SANCION POR RETRASO (-)	\$0.00
SUBTOTAL MENOS RETENCIONES	\$270,129.30
RETENCION POR RETRASO(-)	\$0.00
REINTEGRO POR RETENCION	\$0.00
OTRAS SANCIONES(-)	\$0.00
TOTAL A PAGAR	\$270,129.30

Avance Físico Real %	INSPECCION DE VIGILANCIA PARA LA CONTRALORIA	\$2,756.42	(0.50%)	
Avance Físico Programado %	SERVICIOS RELATIVOS ALAS CONSTRUCCIONES	\$0.00		
Fecha Terminación Prog.		\$5,512.84		

DOSCIENTOS SETENTA MIL CIENTO VEINTINUEVE PESOS 30/100 M.N.

**MUNICIPIO DE
SAN FRANCISCO DE LOS ROMO**

-- 2022

**OPERADO
OBRA INFRA ESTRUCTURA
SOCIAL MUNICIPAL**

ESTADO DE CUENTA

Obra.	FISMDF 031/2022 CONSTRUCCIÓN DE CUARTOS DORMITORIO Y CUARTO PARA BAÑO EN CABECERA MUNICIPAL	Total Contrato	1,116,054.40
Localizacion	(28 DE ABRIL; FRATERNIDAD; LOS LIRIOS; REVOLUCIÓN; SAN JOSÉ DEL BARRANCO, Y SANTA BARBARA) SAN FRANC	Total Ampliaciones	0.00
Fuente Financ.	Fondo de Aportaciones para la Infraestructura So	Total Contratado	1,116,054.40
Programa	SH VIVIENDA DIGNA	Anticipo ()%	558,027.20
SubPrograma	02 AMPLIACION DE VIVIENDA	Estimado Anterior	732,076.60
Contratista	OLDA CONSTRUCCIONES, S.A. DE C.V. (411) CONSTRUCCIÓN DE CUARTOS DORMITORIO Y CUARTO PARA BAÑO EN CABECERA MUNICIPAL	Esta Estimacion	275,642.14
Contrato	FISMDF 031/2022	Total Estimado	1,007,718.74
Estimacion No.	2 Del 20 Nov 2022 al 03 Dic 2022	Total por Estimar	108,335.66

No. Estimac.	Periodo	Importe Estimacion	Amortizacion de Anticipo(-)	Anticipo por Amortizar	IVA (+)	Cargo a la Obra	DEDUCCIONES (-)					Retencion (-)	Reintegro (+)	Sanciones (-)	Importe a Pagar	
							CMIC(0)	Capo.Prof.(0)	SFP(0.5)	Cong. Edo.(0.2)	Municipal					ISRuOtro(0)
Anticipo				558,027.20	0.00	558,027.20									558,027.20	
1	Del 02 Nov 2022 al 19 Nov	348,098.80	174,049.40	383,977.80	0.00	174,049.40	696.20	348.10	0.00	696.20	1,740.49	0.00	0.00	0.00	0.00	170,568.41
2	Del 20 Nov 2022 al 03 Dic	551,284.29	275,642.15	108,335.65	0.00	275,642.14	1,102.57	551.28	0.00	1,102.57	2,756.42	0.00	0.00	0.00	0.00	270,129.30
TOTALES		899,383.09	449,691.55		0.00	1,007,718.74	1,798.77	899.38	0.00	1,798.77	4,496.91	0.00	0.00	0.00	0.00	998,724.91

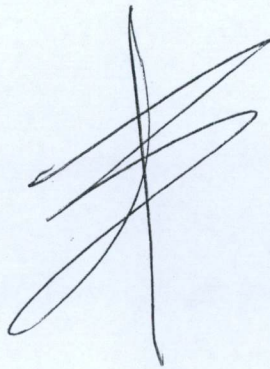
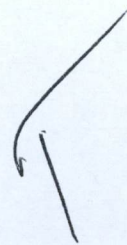
**MUNICIPIO DE
SAN FRANCISCO DE LOS ROMO**

-- 2022

**OPERADO
OBRA INFRA ESTRUCTURA
SOCIAL MUNICIPAL**

RESUMEN DE ESTIMACION

Obra.	FISDMF 031/2022 CONSTRUCCIÓN DE CUARTOS DORMITORIO Y CUARTO PARA BAÑO EN CABECERA MUNICIPAL	Total Contrato	\$1,116,054.40
Localizacion	(28 DE ABRIL; FRATERNIDAD; LOS LIRIOS; REVOLUCIÓN; SAN JOSÉ DEL BARRANCO, Y SANTA BARBARA) SAN FRANC	Total Ampliaciones	\$0.00
Fuente Financ.	Fondo de Aportaciones para la Infraestructura Social Municipal y de las Demarcaciones territoriales del Distrito Federal.	Total Contratado	\$1,116,054.40
Programa	SH VIVIENDA DIGNA	Anticipo (50)%	\$558,027.20
SubPrograma	02 AMPLIACION DE VIVIENDA	Estimado Anterior	\$732,076.60
Supervisor	FERNANDO LUNA MEDINA (LUMF740415)	Esta Estimacion	\$275,642.14
Contratista	OLDA CONSTRUCCIONES, S.A. DE C.V. (411)	Total Estimado	\$1,007,718.74
Contrato	FISDMF 031/2022 CONSTRUCCIÓN DE CUARTOS DORMITORIO Y CUARTO PARA BAÑO EN CABECERA MUNICIPAL	Saldo por Estimar	\$108,335.66
Estimacion No.	2		
Recibí de	MUNICIPIO DE SAN FRANCISCO DE LOS ROMO	la Cantidad de:	\$275,642.14 DOSCIENTOS SETENTA Y CINCO MIL SEISCIENTOS CUARENTA Y DOS PESOS 14/100 M.N.

<u>GRUPO</u>	<u>PARTIDA</u>	
* CONSTRUCCIÓN DE CUARTOS DORMITORIO Y CUARTO PARA BAÑO EN CABECERA MUNICIPAL (28 DE ABRIL; FRAT		\$551,284.29
- 28 DE ABRIL		\$42,528.69
- FRATERNIDAD		\$99,808.37
- LOS LIRIOS		\$55,360.57
- REVOLUCIÓN		\$54,373.91
- SAN JOSE DEL BARRANCO		\$227,048.98
- SANTA BARBARA		\$72,163.77
Fecha Terminación Prog.		SUMA \$551,284.29
		AJUSTE DE COSTOS (+) \$0.00
		AMORTIZACION DE ANTICIPO (-) \$275,642.15
		SUBTOTAL \$275,642.14
		IVA (+) \$0.00
		SUBTOTAL CON IVA \$275,642.14

**MUNICIPIO DE
SAN FRANCISCO DE LOS ROMO**
 -- 2022
**OPERADO
OBRA INFRA ESTRUCTURA
SOCIAL MUNICIPAL**

 OLDA CONSTRUCCIONES, S.A. DE C.V. (OCO090331DF1)
 Contralista

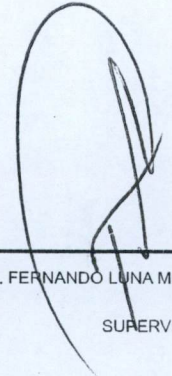
 T.C. FERNANDO LUNA MEDINA (LUMF740415)
 SUPERVISOR

CONCEPTOS DE ESTIMACION



Normal

Obra.	FISMDF 031/2022 CONSTRUCCIÓN DE CUARTOS DORMITORIO Y CUARTO PARA BAÑO EN CABECERA MUNICIPAL				Total Contrato	\$1,116,054.40
Localizacion	(28 DE ABRIL; FRATERNIDAD; LOS LIRIOS; REVOLUCIÓN; SAN JOSÉ DEL BARRANCO, Y SANTA BARBARA) SAN FRANC				Total Ampliaciones	\$0.00
Fuente Financ.	Fondo de Aportaciones para la Infraestructura Social Municipal y de las Demarcaciones territoriales del Distrito Federal.				Total Contratado	\$1,116,054.40
Programa	SH VIVIENDA DIGNA				Anticipo (50)%	\$558,027.20
SubPrograma	02 AMPLIACION DE VIVIENDA				Estimado Anterior	\$732,076.60
Supervisor	FERNANDO LUNA MEDINA (LUMF740415)				Esta Estimacion	\$275,642.14
Contratista	OLDA CONSTRUCCIONES, S.A. DE C.V. (411)				Total Estimado	\$1,007,718.74
Contrato	FISMDF 031/2022 CONSTRUCCIÓN DE CUARTOS DORMITORIO Y CUARTO PARA BAÑO EN CABECERA MUNICIPAL				Saldo por Estimar	\$108,335.66
Estimacion No.	2 Del 20 Nov 2022 al 03 Dic 2022					
Recibí de	MUNICIPIO DE SAN FRANCISCO DE LOS ROMO	la Cantidad de:	\$275,642.14 DOSCIENTOS SETENTA Y CINCO MIL SEISCIENTOS CUARENTA Y DOS PESOS 14/100 M.N.			

No.	Concepto	Unid. Merd	Volumen					Precio Contratado	Importe
			Contratado	Acumulado	Anterior	Actual	Excedente		

GRUPO: CONSTRUCCIÓN DE CUARTOS DORMITORIO Y CUARTO PARA BAÑO EN CABECERA MUNICIPAL (28 DE ABRIL; FRATERNIDAD; LOS LIRIOS; REVOLUCIÓN; SAN JOSÉ DEL BARRANCO,

PARTIDA: 28 DE ABRIL

1	CUARTO PARA BAÑO	BAÑ	1.00	1.00	0.58	0.42	\$101,258.79	\$42,528.69
Total Partida								\$42,528.69

PARTIDA: FRATERNIDAD

2	CUARTO PARA BAÑO	BAÑ	1.00	1.00	0.58	0.42	\$101,388.87	\$42,583.33
3	CUARTO DORMITORIO	DORMI	1.00	1.00	0.58	0.42	\$136,250.09	\$57,225.04
Total Partida								\$99,808.37

PARTIDA: LOS LIRIOS

4	CUARTO DORMITORIO	DORMI	1.00	1.00	0.58	0.42	\$131,810.89	\$55,360.57
Total Partida								\$55,360.57

PARTIDA: REVOLUCIÓN

5	CUARTO DORMITORIO	DORMI	1.00	1.00	0.58	0.42	\$129,461.70	\$54,373.91
Total Partida								\$54,373.91

PARTIDA: SAN JOSE DEL BARRANCO

MUNICIPIO DE
SAN FRANCISCO DE LOS ROMO
-- 2022
OPERADO
OBRA INFRA ESTRUCTURA
SOCIAL MUNICIPAL

OLDA CONSTRUCCIONES, S.A. DE C.V. (OC0090331DF1)
CONTRATISTA

T.C. FERNANDO LUNA MEDINA (LUMF740415)
SUPERVISOR

No.	Concepto	Unid. Med.	Volumen					Precio Contratado	Importe
			Contratado	Acumulado	Anterior	Actual	Excedente		
6	CUARTO DORMITORIO	DORMI	1.00	0.58	0.00	0.58	\$131,810.89	\$76,450.32	
7	CUARTO DORMITORIO	DORMI	1.00	0.58	0.00	0.58	\$132,044.36	\$76,585.73	
8	CUARTO DORMITORIO	DORMI	1.00	0.58	0.00	0.58	\$127,608.50	\$74,012.93	
							Total Partida	\$227,048.98	
PARTIDA: SANTA BARBARA									
9	CUARTO DORMITORIO	DORMI	1.00	0.58	0.00	0.58	\$124,420.30	\$72,163.77	
							Total Partida	\$72,163.77	
							Total Grupo	\$551,284.29	
							Total Presupuestado	\$551,284.29	
							Ajuste de Costos	\$0.00	
							Total	\$551,284.29	

MUNICIPIO DE
SAN FRANCISCO DE LOS RIOS
-- 2022
OPERADO
OBRA INFRA ESTRUCTURA
SOCIAL MUNICIPAL

OLDA CONSTRUCCIONES, S.A. DE C.V. (OCO090331DF1)

CONTRATISTA

T.C. FERNANDO LUNA MEDINA (LUMF740415)

SUPERVISOR



FECHA 12 de diciembre de 2022

NOMBRE DE LA OBRA : CONSTRUCCION DE CUARTOS DORMITORIO Y CUARTOS PARA BAÑO EN CABECERA MUNICIPAL
 No. DE CONTRATO Y OBRA : FISMDF 031/2022
 IMPORTE DE CONTRATO : \$1,116,054.40 (UN MILLON CIENTO DIECISEIS MIL CINCUENTA Y CUATRO PESOS 40/100 M.N.)
 FECHA DE INICIO REAL : 1 de noviembre de 2022
 FECHA DE INICIO VIGENTE (REPROGRAMACION SEGÚN ANTICIPO) : 12 de noviembre de 2022
 PLAZO DEL CONTRATO : 45 (CARENTA Y CINCO) DIAS CALENDARIO
 FECHA DE TERMINO VIGENTE : 15 de diciembre de 2022 FECHA DE TERMINO REAL :

No. DE ESTIMACION : 2 (DOS)
 PERIODO DEL : 2 nov.22 AL 3 dic.22
 AVANCE FISICO 80.59%
 AVANCE FINANCIERO 90%

No.	DESCRIPCION	UNIDAD	VOLUMEN			PU.	IMPORTE
			CONTRATADO	EXCEDENTE	EJECUTADO		
COL. 28 DE ABRIL							
1.-	EMILIO CASTAÑEDA PAREDES	PZA	1.00	42.00%	3.81%	\$ 101,258.79	\$ 42,528.69
FRATERNIDAD							
2.-	ROSA MARIA SANCHEZ	PZA	1.00	42.00%	3.82%	\$ 101,388.87	\$ 42,583.33
3.-	JESUS RODRIGUEZ LARA	PZA	1.00	42.00%	5.13%	\$ 136,250.09	\$ 57,225.04
LOS LIRIOS							
4.-	LUZ MARIA GUTIERREZ LUEVANO	PZA		42.00%	4.96%	\$ 131,810.89	\$ 55,360.57
REVOLUCION							
5.-	MARIA DEL ROSARIO RAMOS JIMENEZ	PZA	1.00	42.00%	4.87%	\$ 129,461.70	\$ 54,373.91
SAN JOSE DEL BARRANCO							
6.-	MIRIAM NAYELI HERNANDEZ SANTA ANA	PZA	1.00	58.00%	6.85%	\$ 131,810.89	\$ 76,450.32
7.-	VICTOR ROLDAN SUSTAITA	PZA	1.00	58.00%	6.86%	\$ 132,044.36	\$ 76,585.73
8.-	MARISOL SILVA MUÑOZ	PZA	1.00	58.00%	6.63%	\$ 127,608.50	\$ 74,012.93
SANTA BARBARA							
9.-	ROSA ANGELICA DE ORTA MARTINEZ	PZA	1.00	58.00%	6.47%	\$ 124,420.30	\$ 72,163.77
					49.40%		
SUB-TOTAL						\$	551,284.30
ANTICIPO 50%						\$	275,642.15
TOTAL						\$	275,642.15

OLDA CONSTRUCCIONES S.A. DE C.V.
NOMBRE Y FIRMA CONTRATISTA

ING. FERNANDO LUNA MEDINA
Residente de Obra
los Romo

ARG. ALFREDO FLORES MARMOLEJO
Jefe Departamento de Supervisión

MUNICIPIO DE
SAN FRANCISCO DE LOS ROMO

2022

OPERADO
OBRA INFRA ESTRUCTURA
SOCIAL MUNICIPAL



NUMEROS GENERADORES

ANEXO

NO. DE OBRA: _____
NO. DE CONTRATO: FISMDF 031/2022
DESCRIPCIÓN: CONSTRUCCION DE CUARTOS DORMITORIO Y CUARTOS PARA BAÑO EN CABECERA MUNICIP.
UBICACIÓN: SAN FRANCISCO DE LOS ROMO, AGUASCALIENTES.

ESTIMACION NO. 2

No.

CROQUIS

1 DESCRIPCIÓN CONCEPTO.
CONSTRUCCION DE APOYO (BAÑO)

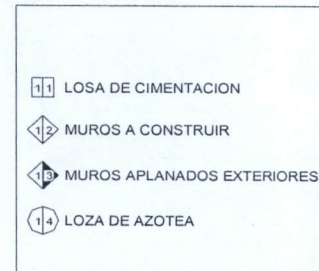
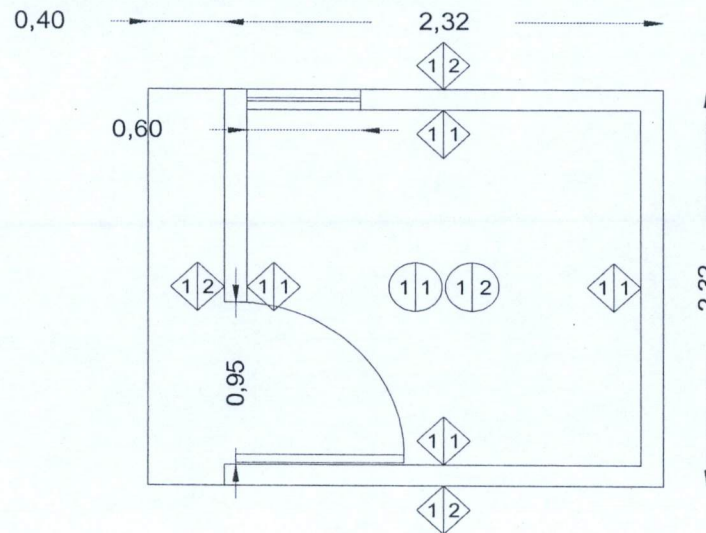

MUNICIPIO DE
SAN FRANCISCO DE LOS ROMO

2022

OPERADO
OBRA INFRA ESTRUCTURAL
SOCIAL MUNICIPAL

OBSERVACIONES

SUPERINTENDENTE DE OBRA
OLDA CONSTRUCCIONES S.A. DE C.V.
NOMBRE SUPERINTENDENTE

RESIDENTE DE OBRA
Dirección de Obras Públicas del Municipio de San Francisco de los Romo
ING. FERNANDO LUNA



NUMEROS GENERADORES

ANEXO

NO. DE OBRA:	_____
NO. DE CONTRATO:	FISMDF 031/2022
DESCRIPCIÓN:	CONSTRUCCION DE CUARTOS DORMITORIO Y CUARTOS PARA BAÑO EN CABECERA MUNICIP.
UBICACIÓN:	SAN FRANCISCO DE LOS ROMO, AGUASCALIENTES.

ESTIMACION NO. 2

No.

CROQUIS

2 DESCRIPCION CONCEPTO.
CONSTRUCCION DE APOYO (BAÑO)

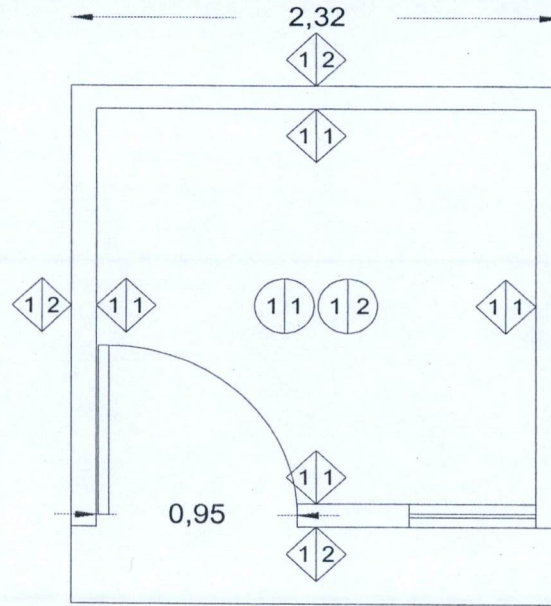

- 11 LOSA DE CIMENTACION
- 12 MUROS A CONSTRUIR
- 13 MUROS APLANADOS EXTERIORES
- 14 LOZA DE AZOTEA

MUNICIPIO DE
SAN FRANCISCO DE LOS ROMO

2022

OPERADO
OBRA INFRA ESTRUCTURA
SOCIAL MUNICIPAL

OBSERVACIONES :

SUPERINTENDENTE DE OBRA
OLDA CONSTRUCCIONES S.A. DE C.V.
NOMBRE SUPERINTENDENTE

RESIDENTE DE OBRA
Dirección de Obras Públicas del Municipio de San Francisco de los Romo
ING. FERNANDO LUNA



NUMEROS GENERADORES

ANEXO

NO. DE OBRA: _____
NO. DE CONTRATO: FISMDF 031/2022
DESCRIPCIÓN: CONSTRUCCION DE CUARTOS DORMITORIO Y CUARTOS PARA BAÑO EN CABECERA MUNICIP.
UBICACIÓN: SAN FRANCISCO DE LOS ROMO, AGUASCALIENTES.

ESTIMACION NO. 2

No.

CROQUIS

3 DESCRIPCIÓN CONCEPTO.
CONSTRUCCION DE APOYO (CUARTO)

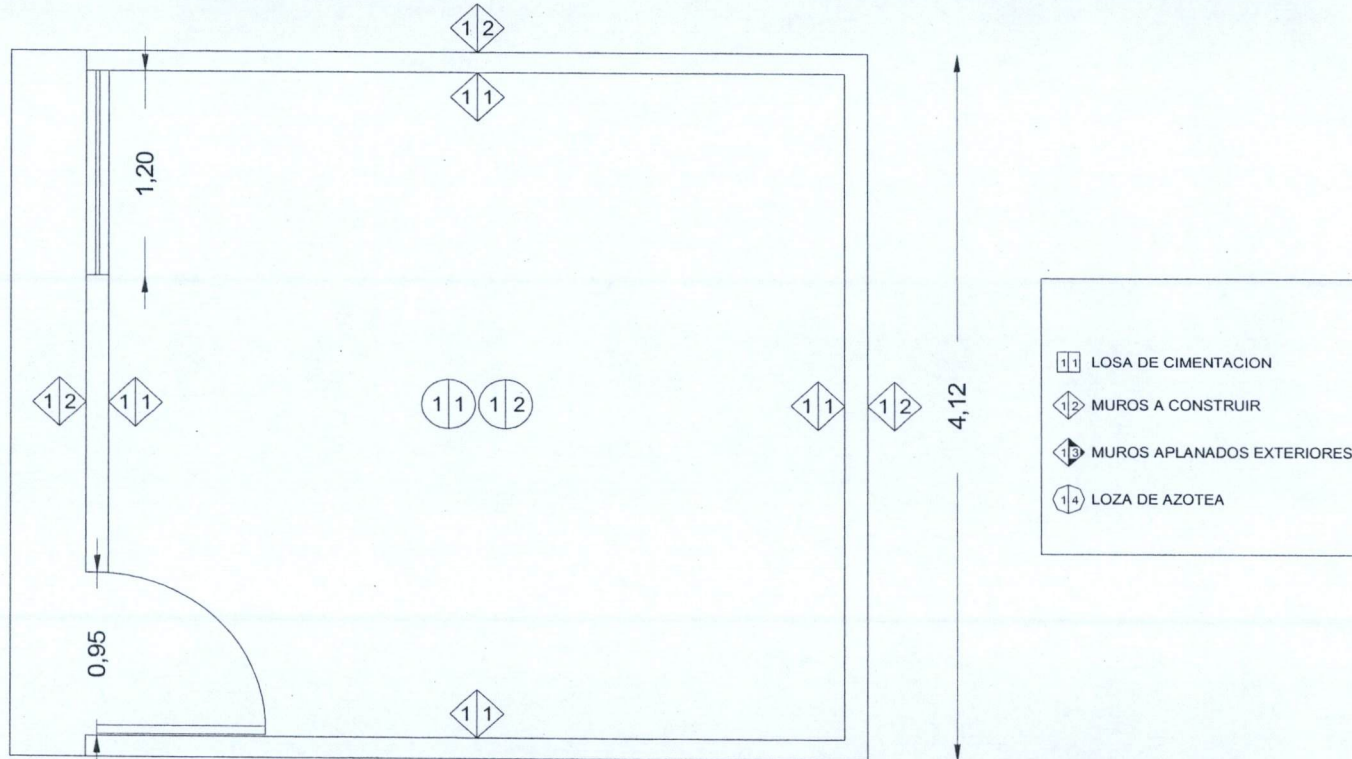

MUNICIPIO DE
SAN FRANCISCO DE LOS ROMO

2022

OPERADO
OBRA INFRA ESTRUCTURA
SOCIAL MUNICIPAL

OBSERVACIONES:

SUPERINTENDENTE DE OBRA
OLDA CONSTRUCCIONES S.A. DE C.V.
NOMBRE SUPERINTENDENTE

RESIDENTE DE OBRA
Dirección de Obras Públicas del Municipio de San Francisco de los Romo
ING. FERNANDO LUNA



NUMEROS GENERADORES

ANEXO

NO. DE OBRA: _____
NO. DE CONTRATO: FISMDF 031/2022
DESCRIPCIÓN: CONSTRUCCION DE CUARTOS DORMITORIO Y CUARTOS PARA BAÑO EN CABECERA MUNICIP.
UBICACIÓN: SAN FRANCISCO DE LOS ROMO, AGUASCALIENTES.

ESTIMACION NO. 2

No.

CROQUIS

4 DESCRIPCION CONCEPTO.
CONSTRUCCION DE APOYO (CUARTO)

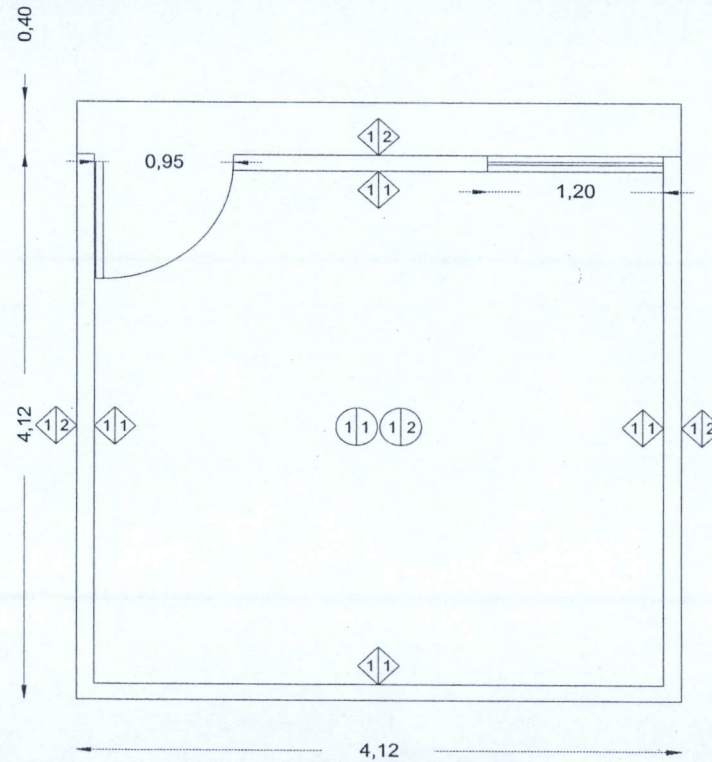

- 11 LOSA DE CIMENTACION
- 12 MUROS A CONSTRUIR
- 13 MUROS APLANADOS EXTERIORES
- 14 LOZA DE AZOTEA

MUNICIPIO DE
SAN FRANCISCO DE LOS ROMO

-- 2022

OBSERVACIONES :

SUPERINTENDENTE DE OBRA
OLDA CONSTRUCCIONES S.A. DE C.V.
NOMBRE SUPERINTENDENTE

OPERADO
OBRA INFRA ESTRUCTURAL
SOCIAL MUNICIPAL

RESIDENTE DE OBRA
Dirección de Obras Públicas del Municipio de San Francisco de los Romo
ING. FERNANDO LUNA



NUMEROS GENERADORES

ANEXO

NO. DE OBRA: _____
NO. DE CONTRATO: FISMDF 031/2022
DESCRIPCIÓN: CONSTRUCCION DE CUARTOS DORMITORIO Y CUARTOS PARA BAÑO EN CABECERA MUNICIP.
UBICACIÓN: SAN FRANCISCO DE LOS ROMO, AGUASCALIENTES.

ESTIMACION NO. 2

CROQUIS

5 DESCRIPCION CONCEPTO.
CONSTRUCCION DE APOYO (CUARTO)

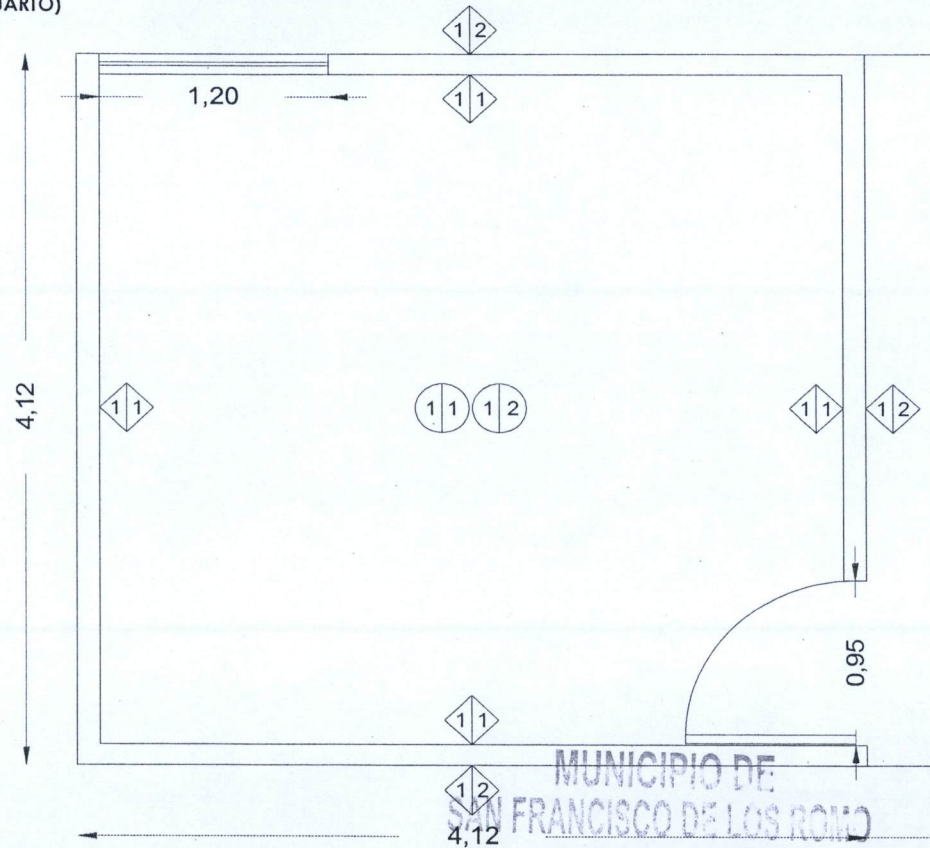

- 11 LOSA DE CIMENTACION
- 12 MUROS A CONSTRUIR
- 13 MUROS APLANADOS EXTERIORES
- 14 LOZA DE AZOTEA

OBSERVACIONES :

SUPERINTENDENTE DE OBRA
OLDA CONSTRUCCIONES S.A. DE C.V.
NOMBRE SUPERINTENDENTE

OPERADO
OBRA INFRA ESTRUCTURA
SOCIAL MUNICIPAL

RESIDENTE DE OBRA
Dirección de Obras Públicas del Municipio de San Francisco de los Romo
ING. FERNANDO LUNA



NUMEROS GENERADORES

ANEXO

NO. DE OBRA: _____
NO. DE CONTRATO: FISMDF 031/2022
DESCRIPCIÓN: CONSTRUCCION DE CUARTOS DORMITORIO Y CUARTOS PARA BAÑO EN CABECERA MUNICIP.
UBICACIÓN: SAN FRANCISCO DE LOS ROMO, AGUASCALIENTES.

ESTIMACION NO. 2

No.

CROQUIS

6 DESCRIPCION CONCEPTO.
CONSTRUCCION DE APOYO (BAÑO)

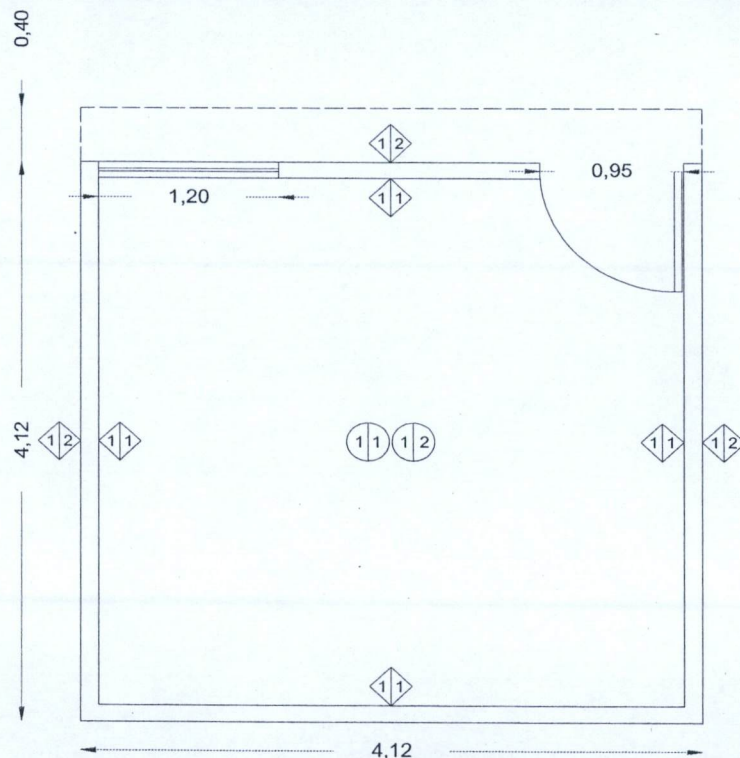

- 11 LOSA DE CIMENTACION
- 12 MUROS A CONSTRUIR
- 13 MUROS APLANADOS EXTERIORES
- 14 LOZA DE AZOTEA

MUNICIPIO DE
SAN FRANCISCO DE LOS ROMO

2022

OPERADO
OBRA INFRA ESTRUCTURA
SOCIAL MUNICIPAL

OBSERVACIONES:

SUPERINTENDENTE DE OBRA
OLDA CONSTRUCCIONES S.A. DE C.V.
NOMBRE SUPERINTENDENTE

RESIDENTE DE OBRA
Dirección de Obras Públicas del Municipio de San Francisco de los Romo
ING. FERNANDO LUNA



NUMEROS GENERADORES

ANEXO

NO. DE OBRA:	_____
NO. DE CONTRATO:	FISMDF 031/2022
DESCRIPCIÓN:	CONSTRUCCION DE CUARTOS DORMITORIO Y CUARTOS PARA BAÑO EN CABECERA MUNICIP.
UBICACIÓN:	SAN FRANCISCO DE LOS ROMO, AGUASCALIENTES.

ESTIMACION NO. 2

CROQUIS

No.

7 DESCRIPCIÓN CONCEPTO.
CONSTRUCCION DE APOYO (CUARTO)

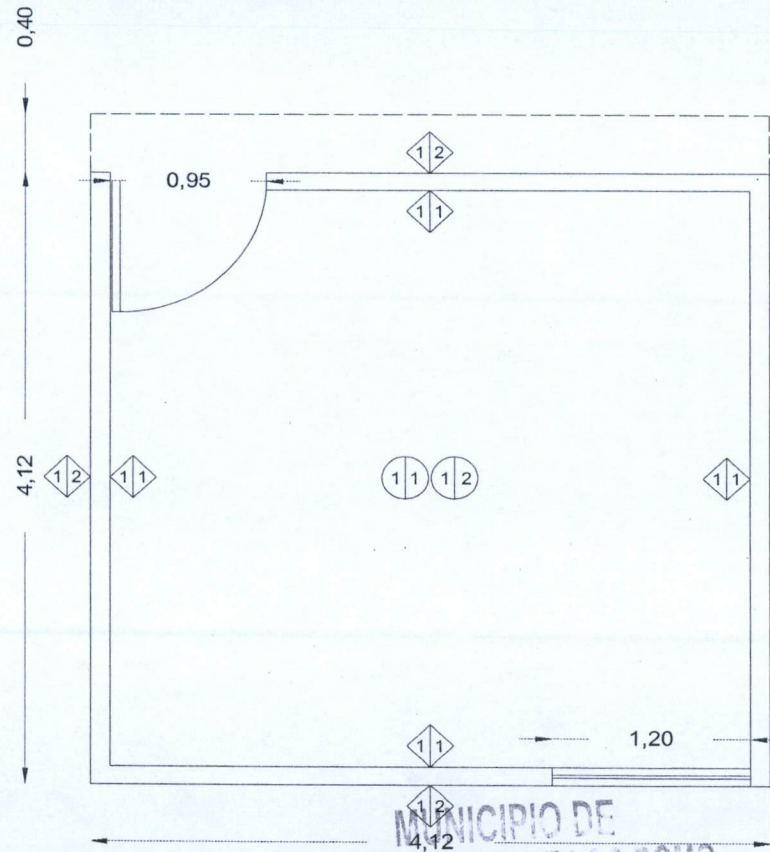

- 11 LOSA DE CIMENTACION
- 12 MUROS A CONSTRUIR
- 13 MUROS APLANADOS EXTERIORES
- 14 LOZA DE AZOTEA

OBSERVACIONES :

SUPERINTENDENTE DE OBRA
OLDA CONSTRUCCIONES S.A. DE C.V.
NOMBRE SUPERINTENDENTE

MUNICIPIO DE
SAN FRANCISCO DE LOS ROMO

2022
OPERADO
OBRA INFRA ESTRUCTURA
SOCIAL MUNICIPAL

RESIDENTE DE OBRA
Dirección de Obras Públicas del Municipio de San Francisco de los Romo
ING. FERNANDO LUNA



NUMEROS GENERADORES

ANEXO

NO. DE OBRA: _____
NO. DE CONTRATO: FIS MDF 031/2022
DESCRIPCIÓN: CONSTRUCCION DE CUARTOS DORMITORIO Y CUARTOS PARA BAÑO EN CABECERA MUNICIP.
UBICACIÓN: SAN FRANCISCO DE LOS ROMO, AGUASCALIENTES.

ESTIMACION NO. 2

No.

CROQUIS

8 DESCRIPCION CONCEPTO.
CONSTRUCCION DE APOYO (CUARTO)

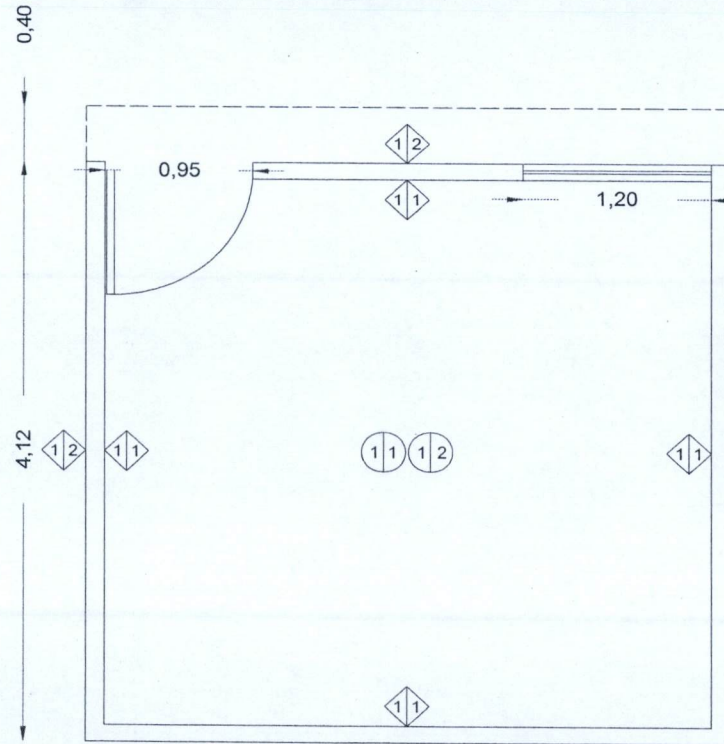

- 1-1 LOSA DE CIMENTACION
- 1-2 MUROS A CONSTRUIR
- 1-3 MUROS APLANADOS EXTERIORES
- 1-4 LOZA DE AZOTEA

MUNICIPIO DE
SAN FRANCISCO DE LOS ROMO

OPERADO

OBRA INFRA ESTRUCTURA
SOCIAL MUNICIPAL

OBSERVACIONES :

SUPERINTENDENTE DE OBRA
OLDA CONSTRUCCIONES S.A. DE C.V.
NOMBRE SUPERINTENDENTE

RESIDENTE DE OBRA

Dirección de Obras Públicas del Municipio de San Francisco de los Romo
ING. FERNANDO LUNA



CONTRATO FISMDF 031/2022

OBRA FISMDF 031/2022

Con fecha de hoy esta supervisión autoriza la estimación número 2 (Dos) de la obra número FISMDF 031/2022 de la empresa denominada Oida Construcciones, S.A. de C.V. dicha estimación del contrato de esta obra, bajo las siguientes características:

- Periodo del 20 de Noviembre al 3 de diciembre 2022
- Entrega de generadores 19 de Diciembre 2022
- Monto base \$ 551,284.29
- Amortización de Anticipo \$ 275,642.15
- Total de retenciones \$ 5,512.84
- Total a pagar \$ 270,129.30

MUNICIPIO DE
SAN FRANCISCO DE LOS ROMO

2022

OPERADO
OBRA INFRA ESTRUCTURA
SOCIAL MUNICIPAL

Dirección de
OBRAS PÚBLICAS

Ayuntamiento de
**SAN FRANCISCO
DE LOS ROMO**
2021 ♦ 2024



DIRECCIÓN DE OBRAS PÚBLICAS DEL MUNICIPIO DE SAN
FRANCISCO DE LOS ROMO
No. Oficio: DOP/605/22
San Francisco de los Romo, Ags., 21 de diciembre de 2022
Asunto: LIBERACIÓN DE PAGO

2346

C.P. MARTHA ALICIA GONZÁLEZ MARTÍNEZ
DIRECTORA DE FINANZAS Y ADMINISTRACIÓN
PRESENTE

Por medio del presente le remito la documentación de la estimación No. 2, para que se realicen los trámites necesarios para su pago.

No. de Obra: FIS MDF 031/2022

Nombre de la Obra: CONSTRUCCIÓN DE CUARTOS DORMITORIO Y CUARTO PARA BAÑO EN CABECERA MUNICIPAL

Programa: Fondo de Aportaciones para la Infraestructura Social Municipal y de las Demarcaciones territoriales del Distrito Federal

Contratista: OLDA CONSTRUCCIONES, S.A. DE C.V. (OCO090331DF1)

Contrato: FIS MDF 031/2022 No Factura: A-1134

Objeto del Contrato: CONSTRUCCIÓN DE CUARTOS DORMITORIO Y CUARTO PARA BAÑO EN CABECERA MUNICIPAL, (28 DE ABRIL; FRATERNIDAD; LOS LIRIOS; REVOLUCIÓN; SAN JOSÉ DEL BARRANCO, Y SANTA BARBARA)

Monto del Contrato: \$1,116,054.40 (UN MILLÓN CIENTO DIECISÉIS MIL CINCUENTA Y CUATRO PESOS 40/100 M.N.)

Monto a Pagar: \$270,129.30 (DOSCIENTOS SETENTA MIL CIENTO VEINTINUEVE PESOS 30/100 M.N.)

Sin otro particular de momento, me es grato enviarle un cordial saludo agradeciendo de antemano las atenciones al presente.

ATENTAMENTE

ING. JOSÉ DE JESÚS CHAVEZ GARCÍA
DIRECTOR DE OBRAS DEL MUNICIPIO DE SAN FRANCISCO DE LOS ROMO

C.c.p. Archivo

Av. Benito Juárez S/N, Rancho La Trinidad,
San Francisco de los Romo, Ags. Tel: (465) 967 0124 ext. 1654

www.sanfranciscodelosromo.gob.mx

MUNICIPIO DE
SAN FRANCISCO DE LOS ROMO

-- 2022

OPERADO
POR LA INFRA ESTRUCTURA
SOCIAL MUNICIPAL