



Usr: SuSaNa  
Rep: rptPoliza

**Municipio de San Francisco de los Romo**  
**ESTADO DE AGUASCALIENTES**

Póliza: C05575 Del 23/12/2022



Fecha y hora de Impresión | 23/dic./2022 01:52 p. m.  
Página | 1

Concepto: FISM 2022 PAGADO EST 2 OBRA FIS MDF 032/2022 CONSTRUCCIÓN DE CUARTOS DORMITORIO, CUARTO PARA COCINA Y. GP Folio: 411

Beneficiario: **BUFETE DE CONSTRUCCIONES Y SERVICIOS DEL CENTRO SA DE CV**

No	Cuenta	Descripción de la cuenta	Cargo	Abono	Concepto del movimiento
0001	8270-2501-S006-J04-44103-1	AYUDAS A LA POBLACION	\$792,751.26		GP Folio: 411
0002	8260-2501-S006-J04-44103-1	AYUDAS A LA POBLACION		\$792,751.26	GP Folio: 411
0003	2115-44103	AYUDAS A LA POBLACION	\$792,751.26		GP Folio: 411
0004	1112-003-002	Bancomer Cta. 011793039-9 FISM		\$388,448.12	GP Folio: 411
0005	1134-003-015	BUFETE DE CONSTRUCCIONES Y		\$396,375.63	FISM 2022 PAGADO EST 2 OBRA FIS MDF 032/2022
0006	2117-9-005-001	0.1% COLEGIO DE		\$792.75	FISM 2022 PAGADO EST 2 OBRA FIS MDF 032/2022
0007	2117-9-005-002	0.2% ORGANO SUPERIOR DE		\$1,585.50	FISM 2022 PAGADO EST 2 OBRA FIS MDF 032/2022
0008	2117-9-005-003	0.2% INST. DE CAPACIT. DE LA		\$1,585.50	FISM 2022 PAGADO EST 2 OBRA FIS MDF 032/2022
0009	2117-9-005-004	0.5% CONTRALORIA MUNICIPAL		\$3,963.76	FISM 2022 PAGADO EST 2 OBRA FIS MDF 032/2022
<b>Sumas iguales =&gt;</b>			<u>1,585,502.52</u>	<u>1,585,502.52</u>	

MUNICIPIO DE  
SAN FRANCISCO DE LOS ROMO  
- - - - - 2022  
**OPERADO**  
OBRA INFRA ESTRUCTURA  
SOCIAL MUNICIPAL



Fecha y hora de consulta

23/12/2022 1:50:58 PM

Contrato

00796395

Nombre del Cliente

MUNICIPIO DE SAN FRANCISCO  
DE LOS ROMO

BBVA Net Cash - Pagos Mismo Banco

## Operación autorizada

## Datos del firmante

Usuario: ADMIN1

Poder: 100%

## Datos de la operación

Tipo de operación: Pago Mismo Banco

Descripción: EST 2 FIS MDF 032

Importe de la operación: 388,448.12 MXP

Cuenta de retiro: 0117930399

Cuenta de depósito: 0101314270

Divisa de la cuenta: MXP

Divisa de la cuenta: MXP

Titular de la cuenta: MUNICIPIO DE SAN FRA  
NCISCO DE LOS ROMOTitular de la cuenta: BUFETE DE CONSTRUCCI  
ONES Y SERVICIOS DEL  
CENTRO SA DE CV

Fecha de creación: 23/12/2022

Fecha de aplicación: 23/12/2022

Hora: 13:50:51

Instrumento de seguridad: ASD 6550927880

Motivo de pago: PAGO EST 2 FIS MDF 11-032

## Datos de confirmación de la transferencia

Folio de firma: 0067660059

Folio único: I323202212231350510067660066

## Estado operación

Porcentaje firmado: 100%

Estado: Operado

## Detalle de firmas

Acción	Usuario	Porcentaje aportado	Fecha
CREO	ADMIN1	100%	23/12/2022
FIRMO	ADMIN1	100%	23/12/2022

BBVA México, S.A., Institución de Banca Múltiple, Grupo Financiero BBVA México

www.bbvanetcash.mx

MUNICIPIO DE  
SAN FRANCISCO DE LOS ROMO  
2022  
OPERADO  
OBRA INFRA ESTRUCTURA  
SOCIAL MUNICIPAL

**BUCSA**



**Bufete de Construcciones y Servicios del Centro  
S. A. de C. V.**

R.F.C. BCS-030127-K97

Guadalupe Delgado de Lira No. 501, Col. Progreso Sur C.P. 20660  
Tel. 01 (465) 965-92-29, Pabellón de Arteaga, Ags.  
e-mail: bucsa@hotmail.com bucsa2005@yahoo.com

EMISOR: BUFETE DE CONSTRUCCIONES Y SERVICIOS DEL CENTRO  
R.F.C.: BCS030127K97  
REGIMEN: GENERAL DE LEY PERSONAS MORALES  
GUADALUPE DELGADO DE LIRA 501 COL. PROGRESO SUR PABELLÓN DE  
ARTEAGA AGUASCALIENTES MEXICO C.P. 20660

**RP - 122**

CFDI versión 4.0 Complemento de Recepción de Pagos 2.0  
Tipo de comprobante: P - Pagos  
Expedido en el código postal: 20660  
Uso de CFDI: CP01 - Por definir

**Cliente: MUNICIPIO DE SAN FRANCISCO DE LOS ROMO**  
**R.F.C.: MSF920130TQ9**  
Regimen Fiscal Cliente: - Personas Morales con Fines no Lucrativos  
**Domicilio: FRANCISCO ROMO JIMENEZ 102 FRACC. SAN JOSE DE BUENAVISTA San Francisco de los Romo Aguascalientes México C.P. 20300**  
Tel.

#	Cantidad	Obj.Imp.	Unidad	ClaveProdServ	Descripción	Descuento	Precio	Importe
1	1	02	ACT	84111506	Pago	0.00	0.00	0.00

**Complemento de Recepción de Pagos**

Fecha de Pago: 2022-12-23 T 12:00:00  
Moneda:MXN  
RFC Emisor Cta. Ordenante:  
RFC Emisor Cta. Ben.:  
Cert. Pago:  
Cadena Pago:

Forma de Pago:03 - Transferencia electrónica de fondos  
Tipo de Cambio \$:1.0000  
Nom. Banco Ordenante:  
Cta. Beneficiario:  
Sello Pago:

**Monto Total del Pago \$:388,448.12**  
Número de Operación:3  
Num. Cta. Ordenante:  
Tipo Cad. Pago:01

#	UUID	Obj.Imp.	Folio	Moneda	Tipo Cambio	M. de Pago	Parcialidad	Saldo Ant.	Saldo Nuevo	Pago
1	7de35787-4a91-4d1b-af70-23058ef6352d	01	A - 780	MXN	1.0000	PPD	3	535888.76	147440.64	388448.12

MUNICIPIO DE  
SAN FRANCISCO DE LOS ROMO, AGS.  
**PAGADO**  
**FINANZAS**

MUNICIPIO DE  
SAN FRANCISCO DE LOS ROMO  
-- 2022  
**OPERADO**  
OBRA INFRA ESTRUCTURA  
SOCIAL MUNICIPAL

TOTAL CFDI:0.00

CANTIDAD CON LETRA:  
CERO PESOS 00/100 M.N.

MONEDA: XXX

TIPO DE CAMBIO: N/A

CERTIFICADO EMISOR: 00001000000506581380

CERTIFICADO S.A.T.: 00001000000509846663

FECHA Y HORA DE TIMBRADO: 2022-12-28 19:54:06

FOLIO FISCAL: 51030f0b-0150-4736-9880-083d1391aad0

**TOTAL PAGO \$ 388,448.12**

MUNICIPIO DE  
SAN FRANCISCO DE LOS ROMO  
-- 2022  
**OPERADO**  
OBRA INFRA ESTRUCTURA  
SOCIAL MUNICIPAL



Cadena Original del Complemento de Certificación Digital del  
[j1.1j51030f0b-0150-4736-9880-083d1391aad0]2022-12-28T19:54:06[LSO1306189R5...]  
hXhc9jGBkU35JN5UL37qNQLq162c4Fs+ROXIFVjBd8dbT8Vixq2l8RmTdsn3eRZcxqUP3q9J1eYKHPGN+cv+POJTQjuyxB9T552JpZ3Lu2GpFv978hPRvXfTmZIBRTkhCYcYke4M2  
SCLpwEufzY91gUqFhUZSKqwbECnqJvUIPDwlahRBq7Ne9cJVQJcnxosl3nEphUaTnTOP25behGCWGbJtUuqL.TBN33zRTTspXlmZeU/IVvBmU/M8T7NGCvFeCUH6f2Q==|000010000

Sello Digital

Lg9lc0GEplQeJO91VZuEVvqEUNSt/UnRLpOXp1E4TF/uDmMnEkQGLJGihyaZdbBJOd+2GAxx  
qrUP3q9J1eYKHPGN+cv+POJTQjuyxB9T552JpZ3Lu2GpFv978hPRvXfTmZIBRTkhCYcYke4M2SCLpwEufzY91gUqFhUZSKqwbECnqJvUIPDwlahRBq7Ne9cJVQJcnxosl3nEphUaTnTOP25behGCWGbJtUuqL.TBN33zRTTspXlmZeU/IVvBmU/M8T7NGCvFeCUH6f2Q==

Sello Digital del SAT

gAXTY8VmQkNxFQ5XZVPPc5od3MsOVDsO19f9AhKdF1Iz6E5jO9QFKCTXMngQr0dPhWmrbDR4vppwOjTjyHSO91N1e8qMXHiMO/jffc+YeqAkW8Sc95uOpLz2WogVOhYY4+rIol  
HjwhMdmWOZP373ld2GEKmorAkr9BaS8IRWEj9Uzzy5ht4KgsJzjyVJJeAb3ad232yFSWITsCjt047oU6yR5+xdutSb8tCFji+CDFLzcW8Hvi2VYeBIPi5CC4ymGujm1lkaRCln5u8n1YE

<?xml version="1.0" encoding="utf-8"?><cfdi:Comprobante  
xsi:schemaLocation="http://www.sat.gob.mx/cfd/4  
http://www.sat.gob.mx/sitio\_internet/cfd/4/cfdv40.xsd http://www.sat.gob.mx/Pagos20  
http://www.sat.gob.mx/sitio\_internet/cfd/Pagos/Pagos20.xsd"  
xmlns:pago20="http://www.sat.gob.mx/Pagos20" Version="4.0" Serie="RP" Folio="122"  
Fecha="2022-12-28T19:54:03" NoCertificado="00001000000506581380" SubTotal="0"  
Moneda="XXX" Total="0" TipoDeComprobante="P" Exportacion="01"  
LugarExpedicion="20660" xmlns:cfdi="http://www.sat.gob.mx/cfd/4"  
xmlns:xsi="http://www.w3.org/2001/XMLSchema-instance"  
Certificado="MIIGTzCCBDegAwIBAgIUMDAwMDEwMDAwMDA1MDY1ODEzODAwDQYJKoZIhvcNAQELBQAwgg  
GEMSAwHgYDVQQDDBdBVVRPUk1EQUQgQ0VSVE1GSUNBRE9SQTEuMCwGA1UECgw1U0VSVk1DSU8gREUGQURNS  
U5JU1RSQUNJT04gVFJQ1VUQVJQTEaMBGGA1UECwwRU0FULU1FUyBBdXR0b3JpdHkxKjAoBgkqhkiG9w0B  
CQEWG2NvbhRhY3RvLnRlY25pY29Ac2F0LmdvYi5teDEmMCQGA1UECQwdQVYyIEhJREFMR08gNzcsIENPTC4  
gR1VFU1JFUK8xDjAMBGNVBBEMBTA2MzAwMQswCQYDVQQGEwJNWEZMBCGA1UECAwQ01VREFEIERFIE1FWE  
1DTzETMBEGA1UEBwwKQ01VBUUURU1PQzEVMBMGA1UELRMMU0FUOTcwNzAxTk4zMVwwWgYJKoZIhvcNAQkCE  
01yZXNwb25zYWJsZTogQURNSU5JU1RSQUNJT04gQ0VOVFJBTCBERSBTRVJWSUNJT1MgVFJQ1VUQVJQ1Mg  
QUwGQ090VFFJQ1VZRU5URTAeFw0yMTAyMjYyMDMxMzNaFw0yNTAyMjYyMDMxMzNaMIIBHDFBMD8GA1UEAxM  
4Q1VGRVRFIERFIENPT1NUU1VDQ01PTkVTIFkgU0VSVk1DSU9TIERFTCBDRU5UUK8gU0EgREUGQ1YxQTA/Bg  
NVBCKTOEJVRkVURSBERSBDT05TVFJVQ0NJT05FUyBZIFNFU1ZJQ01PUyBERUwGQ0VOVFJPIFNBIERFIENWM  
UEwPwYDVQQKEzhCVUZFVEUGREUGQ090U1RSVUNDU90RVMGWSBTRVJWSUNJT1MgREVMIENFT1RSTyBTQSBE  
RSBDVjE1MCMGA1UELRmCkQNTMDMwMTI3Szk3IC8gR09RTTY0MDUyODJKNTEeMBwGA1UEBRMVIC8gR09RTTY  
0MDUyOEhBU01aUjA0MQowCAYDVQQLEwEwMIIBIjANBgkqhkiG9w0BAQEFAAOCAQ8AMIIBCgKCAQEAmILaE0  
+xkITKeRiGTIAJ/np+Nq1nLQ+6IWhzXRYJFgjrGkrKX3zTtTOKndry9LxCPUspEbzWGBb2ySct4qGe8DBKJ  
EH2c+KV5UvR1oDIAnzxSb3rMbIix8ZR00iYmWmHxMe6UZHzgWkSPMdoXAj8cs+xDoLIDVGDdFF04FBFnxu  
5742M8d5cDVPWCQ/Rr2VbB3tcjMabF6TT11XcWAYsEcvHxLiemmNkY5iZHyPi6ujcGctLh1gWRWHZPBKzWz  
JDMZfaVIOo8JM1Nw6kILTxJuAkBk4bg41P/fcmPJXFRyjpYUUYnZ/97R+jzhbTNQ5G2//Huez24ES/x+upg  
PeiQIDAQABox0wGzAMBGNVHRMBAF8EAJAAMASGA1UdDwQEAWIGwDANBgkqhkiG9w0BAQsFAAOCAgEAFCMPP  
1fP9LQ/QddRz01Zt155dZQcWPYI1DOUm4TRh0gx/KWOYihedoLNxADGnXOzqIymRrXMSkJsL310VgsEoqv  
9mhUI4NDo24LI6piFWSyvtnOT9utRg8/ZPq71wyDURpc2PH9GsDPXGWIPvZUmVyqthpOUhZTWOkCzEwVw+u  
fDMF5111mi/GVIWkSov+dTrwVe2+57z+IGTETez9JGTfVvoC/rB5po1Wm4SbHuEYdrpvPE6hVISAOhMMECW  
EUbbLA0PbmOD7YmKzGmLZhJKco4ry8FNK8IGUrVHVG8iSZ+2BXju19dEEeBQsCDuJgwgjvPJaRt20ZX0M7  
K1YTNjVJdXwL6CDW6aC/pX1ixDOZsxdjFxrU4oAg7cosYBhcdOmiqLDynVgYJZZq+ZFK5PVO9LQpFFjdwHM  
xnviap7u1NLv7vRPJa6Se8xho5qAwtOFUyGsR3x0hrfWPUHxHJMjGJo+YHDNr1iZa8KrGTVIjpp10AR1nv6  
PFzKwumBo9V1405o2LB8KeIdP3rrbsaPLDQ4shOmEai0wr29voh+uPM8Dj3B/t960X6qRw7IXQmXW019BA+  
iSFbm+1A+YglwKynfZrARCR/c5Qr4b9ApNFt68+mQ5+k6TNJSClyf1kJ58QsZeaTY6nxwOHe0IsAv0mTHb0  
teo/gzNcImrSP4="

Sello="Lg91c0GEpIQeJ091VZuEVvqEUNSt/UnRLpOXp1E4TF/uDmMnEkQGLJGIhyaZdbBJOd+2GAxxhxc  
9jGBkU35JNJ5UL37qNQLqr162cI4Fs+ROXIFVjBd8dbT8VtXxg2I8RmTdsn3eRZcxqrUP3q971eYKhPgn+C  
V+POjTQjuyxB9T552JpZ3Lu2Gpfv978hPRvxfhTmZ1BRTkhCYcYke4M2SctLpwEufzY91gUqFhUZSKqwbEC  
nqJvUIPDwIahRBq7Ne9cJVQJcnxos13nEphUaNTOP25behGCWGbjtUuqLTBN33zR8pXfzE0/IVVbmu/M  
8T7NGCvFeCUH6ft2Q=="><cfdi:Emisor Rfc="BCS030127K97" Nombre="BUFETE DE  
CONSTRUCCIONES Y SERVICIOS DEL CENTRO" RegimenFiscal="601" /><cfdi:Receptor 2022  
Rfc="MSF920130TQ9" Nombre="MUNICIPIO DE SAN FRANCISCO DE LOS ROMO"  
DomicilioFiscalReceptor="20300" RegimenFiscalReceptor="603" UsoCFDI="CP01"  
/><cfdi:Conceptos><cfdi:Concepto ClaveProdServ="84111506" Cantidad="1"  
ClaveUnidad="ACT" Descripcion="Pago" ValorUnitario="0" Importe="0" ObjetoImp="01"  
/></cfdi:Conceptos><cfdi:Complemento><pago20:Pagos Version="2.0"><pago20:Totales  
MontoTotalPagos="388448.12" /><pago20:Pago FechaPago="2022-12-23T12:00:00"  
FormaDePagoP="03" MonedaP="MXN" TipoCambioP="1"  
Monto="388448.12"><pago20:DoctoRelacionado

OPERADO  
OBRA INFRA ESTRUCTURA  
SOCIAL MUNICIPAL

IdDocumento="7de35787-4a91-4d1b-af70-23058ef6352d" Serie="A" Folio="780"  
MonedaDR="MXN" EquivalenciaDR="1" NumParcialidad="3" ImpSaldoAnt="535888.76"  
ImpPagado="388448.12" ImpSaldoInsoluto="147440.64" ObjetoImpDR="01"  
</pago20:Pago></pago20:Pagos><tfd:TimbreFiscalDigital  
xsi:schemaLocation="http://www.sat.gob.mx/TimbreFiscalDigital  
http://www.sat.gob.mx/sitio\_internet/cfd/TimbreFiscalDigital/TimbreFiscalDigitalv11  
.xsd" Version="1.1" UUID="51030f0b-0150-4736-9880-083d1391aad0"  
FechaTimbrado="2022-12-28T19:54:06" RfcProvCertif="LS01306189R5"  
SelloCFD="Lg91c0GEpIQeJ091VZuEVvqEUNSt/UnRLpOXp1E4TF/uDmMnEkQGLJGIhyaZdbBJ0d+2GAxxh  
xhc9jGBkU35JNJ5UL37qNQLqr162cI4Fs+ROXIFVjBd8dbT8VtXxg2I8RmTdsn3eRZcxqrUP3q9J1eYKhPG  
N+cV+POjTQjuyxB9T552JpZ3Lu2Gpfv978hPRvXfhTmZ1BRTkhCYcYke4M2SctLpwEufzY91gUqFhUZSKqw  
bECnqJvUIPDwIahRBq7Ne9cJVQJcnxos13nEphUaNTOP25behGCWGbJtUUqLTBN33zRTTspXImZeU/IVvBm  
U/M8T7NGCvFeCUH6ft2Q==" NoCertificadoSAT="00001000000509846663"  
SelloSAT="gAXTTY8VmQkNxFQ5XZVPPc5od3MsOVDs019f9AhKdF11Iz6E5j09QFKCTXMngQr0d0PhWrneb  
DR4vpwOuTJyHS091N1e8qMXHiMO/jffcl+YeqAkW8Sc95uOpLz0WoqV0hYY4+r1IoIHjwhMdmWOZPf373Id  
2GEKmorAkrd9BaS8lRWEj9Uzzdy5ht4KGsJzjyvYJeAb3ad232yFSWiTsCjt047oU6yR5i+xdutSb8tCFji  
+CDFLzcW8HvI2VYeBIPi5CC4ymGujm1IkaRCln5u6n1YEFKJLRz1TZbVML1NuIe0jw3zPqyNmf/u95B6Kb  
KxONP3mYXaSIT3PB0yUQ==" xmlns:tfd="http://www.sat.gob.mx/TimbreFiscalDigital"  
xmlns:xsi="http://www.w3.org/2001/XMLSchema-instance"  
></cfdi:Complemento></cfdi:Comprobante>

MUNICIPIO DE  
SAN FRANCISCO DE LOS ROMO  
-- 2022  
OPERADO  
OBRA INFRA ESTRUCTURA  
SOCIAL MUNICIPAL

# DIRECCION DE OBRAS PÚBLICAS

## CÉDULA DE SEGUIMIENTO A ESTIMACIONES DE OBRA



DATOS GENERALES															
CONTRATISTA: BUFETE DE CONSTRUCCIONES Y SERVICIOS DEL CENTRO, S.A. DE C.V.						N° DE CONTRATO: FIS MDF 032/2022									
SUPERVISOR: T.C. FERNANDO LUNA MEDINA						N° DE OBRA: FIS MDF 032/2022									
OBRA: CONSTRUCCION DE CUARTOS DORMITORIO, CUARTO PARA COCINA Y CUARTO PARA BAÑO						N° DE FACTURA:									
FECHA DE CORTE: DEL: 20.nov.2022 AL: 03.dic.2022						N° DE ESTIMACION: 2 (DOS)									
						IMPORTE LIQUIDO: \$ 388,448.12									
FORMATO DE NUMEROS GENERADORES															
INGRESO		REVISION		NOTA				CAPTURA EN SISTEMA		ENTREGA DE PRE-FACTURA					
				Sr. contratista regrese esta cédula con la estimación original de lo contrario no se le dara tramite											
19-dic-22		20-dic-20						20-dic-20		20-dic-20					
CONTRATISTA		SUPERVISOR						SUPERVISOR		SUPERVISOR					
FORMATO DE ESTIMACION															
INGRESO		REGISTRO		SUPERVISOR				JEFE DE DEPARTAMENTO							
20-dic-22		20/12/22		21/12/22		20-dic-22		20-dic-22		ARQ. ALFREDO FLORES MARMOLEJO					
CONTRATISTA		CONTROL DE ESTIMACIONES		RECIBIDO		AUTORIZADO		RECIBIDO		AUTORIZADO					
20		12		22		20		12		22					
DÍA:		MES:		AÑO:		DÍA:		MES:		AÑO:					
DEVOLUCION				CONTENIDO				DIRECTOR GENERAL							
FECHA DE DEVOLUCIÓN:				CÁRATULA				ING. JOSÉ DE JESÚS CHÁVEZ GARCÍA							
FECHA DE REINGRESO:				RESUMEN											
MOTIVO DE LA DEVOLUCIÓN:				CONCEPTOS				20 12 22							
				ESTADO DE CUENTA				20 12 22							
				CONCENTRADO DE CONCEPTOS (FIN)				RECIBIDO							
				GENERADORES Y RESUMEN				AUTORIZADO							
				CROQUIS											
				FOTOGRAFIAS											
				ANALISIS PRECIO UNITARIO											
				REPORTE(S) DE LABORATORIO											
				FIANZA(S) (FIN)											
				NOTA DE BITACORA DE OBRA											
								RECIBIDO							
								AUTORIZADO							
MUNICIPIO DE SAN FRANCISCO DE LOS ROMO															
FECHA DE INICIO DE TRAMITE EN DOP-SFR				FIRMA DEL DIRECTOR				OFICIO DE LIBERACION				FECHA DE ENTREGA			
19 12 22															
DÍA: MES: AÑO:				DÍA: MES: AÑO:				DÍA: MES: AÑO:				DIRECCIÓN DE EGRESOS.			

OPERADO  
OBRA INFRA ESTRUCTURA  
SOCIAL MUNICIPAL

**PRE-FACTURA  
Normal**



**PRE-FACTURA DEL CONTRATISTA: BUFETE DE CONSTRUCCIONES Y SERVICIOS DEL CENTRO, S.A. DE C.V. (749)**

A NOMBRE DE: MUNICIPIO DE SAN FRANCISCO DE LOS ROMO  
 RFC: MSF920130TQ9  
 DIRECCION: FCO ROMO JIMENEZ 102, SAN JOSE DE BUENAVISTA, SAN FRANCISCO DE LOS ROMOS,  
 CIUDAD: MUNICIPIO DE SAN FRANCISCO DE L ESTADO: AGUASCALIENTES

DESCRIPCION

PAGO DE LA ESTIMACION No. 2 Del 20 Nov 2022 al 03 Dic 2022			
DE LA OBRA:	CONSTRUCCIÓN DE CUARTOS DORMITORIO, CUARTO PARA COCINA Y CUARTO PARA BAÑO EN ZONA SUR	MONTO BASE	\$792,751.26
		AJUSTE DE COSTOS (+)	\$0.00
		AMORTIZACION DE ANTICIPO (-)	\$396,375.63
		<b>SUBTOTAL</b>	<b>\$396,375.63</b>
		IVA (+)	\$0.00
		<b>SUBTOTAL CON IVA</b>	<b>\$396,375.63</b>
UBICADA EN:	(CHICALOTE; GUAYANA; MACARIO J. GÓMEZ Y PUERTECITO DE LA VIRGEN) SAN FRANCISCO DE LOS ROMO		
CON AMPARO DEL CONTRATO No.:	<b>FISMDF 032/2022</b>		
DE FECHA::	01/11/2022		
BAJO LA SIGUIENTE ESTRUCTURA:			
Inversion	Fondo de Aportaciones para la Infraestructura Social Municipal y de las Demarcaciones territoriales del Distrito Federal 2022		
Programa	SH VIVIENDA DIGNA		
SubPrograma	02 AMPLIACION DE VIVIENDA		
Obra.	FISMDF 032/2022 CONSTRUCCIÓN DE CUARTOS DORMITORIO, CUARTO PARA COCINA Y CUARTO PARA BAÑO EN ZONA SU		
Localizacion	(CHICALOTE; GUAYANA; MACARIO J. GÓMEZ Y PUERTECITO DE LA VIRGEN) SAN FRANCISCO DE LOS ROMO		
	CAPACITACION DE LOS TRABAJADORES DEL CONTRATISTA	\$1,585.50 (0.20%)	
	COLEGIOS DE PROFESIONISTAS SEGUN CORRESPONDA	\$792.75 (0.10%)	
	SECRETARIA DE LA FUNCION PUBLICA	\$0.00 (0.00%)	
	FISCALIZACION DEL H. CONGRESO DEL ESTADO	\$1,585.50 (0.20%)	
	INSPECCION DE VIGILANCIA PARA LA CONTRALORIA	\$3,963.76 (0.50%)	
	SERVICIOS RELATIVOS ALAS CONSTRUCCIONES	\$0.00	
		<b>\$7,927.51</b>	
Avance Fisico Real %			
Avance Fisico Programado %			
Fecha Terminación Prog.	16/12/2022		
		TOTAL DE RETENCIONES (-)	\$7,927.51
		SANCION POR RETRASO (-)	\$0.00
		<b>SUBTOTAL MENOS RETENCIONES</b>	<b>\$388,448.12</b>
		RETENCION POR RETRASO(-)	\$0.00
		REINTEGRO POR RETENCION	\$0.00
		OTRAS SANCIONES(-)	\$0.00
		<b>TOTAL A PAGAR</b>	<b>\$388,448.12</b>
		TRESCIENTOS OCHENTA Y OCHO MIL CUATROCIENTOS CUARENTA Y OCHO PESOS 12/100 M.N.	

MUNICIPIO DE  
SAN FRANCISCO DE LOS ROMO

2022

**OPERADO  
OBRA INFRA ESTRUCTURA  
SOCIAL MUNICIPAL**

## ESTADO DE CUENTA

Obra.	FISDMF 032/2022 CONSTRUCCION DE CUARTOS DORMITORIO, CUARTO PARA COCINA Y CUARTO PARA BAÑO EN ZONA SUR	Total Contrato	1,614,578.50
Localizacion	(CHICALOTE; GUAYANA; MACARIO J. GÓMEZ Y PUERTECITO DE LA VIRGEN) SAN FRANCISCO DE LOS ROMO	Total Ampliaciones	0.00
Fuente Financ.	Fondo de Aportaciones para la Infraestructura So	Total Contratado	1,614,578.50
Programa	SH VIVIENDA DIGNA	Anticipo (    )%	807,289.25
SubPrograma	02 AMPLIACION DE VIVIENDA	Estimado Anterior	1,067,753.24
Contratista	BUFETE DE CONSTRUCCIONES Y SERVICIOS DEL CENTRO, S.A. DE C.V. (749)	Esta Estimacion	<b>396,375.63</b>
Contrato	FISDMF 032/2022 ZONA SUR	Total Estimado	1,464,128.87
Estimacion No.	2                      Del 20 Nov 2022 al 03 Dic 2022	Total por Estimar	150,449.63

No. Estimac.	Período	Importe Estimacion	Amortizacion de Anticipo(-)	Anticipo por Amortizar	IVA (+)	Cargo a la Obra	DEDUCCIONES (-)					Retencion (-)	Reintegro (+)	Sanciones (-)	Importe a Pagar	
							CMIC(0)	Calo.Prof.(0)	SFP(0.5)	Comp. Edo.(0.2)	Municipal					ISRuOtro(0)
Anticipo				807,289.25	0.00	807,289.25									807,289.25	
1	Del 13 Dic 2022 al 13 Dic 2022	520,927.98	260,463.99	546,825.26	0.00	260,463.99	1,041.86	520.93	0.00	1,041.86	2,604.64	0.00	0.00	0.00	0.00	255,254.70
2	Del 20 Nov 2022 al 03 Dic	792,751.26	396,375.63	150,449.63	0.00	396,375.63	1,585.50	792.75	0.00	1,585.50	3,963.76	0.00	0.00	0.00	0.00	388,448.12
<b>TOTALES</b>		<b>1,313,679.24</b>	<b>656,839.62</b>		<b>0.00</b>	<b>1,464,128.87</b>	<b>2,627.36</b>	<b>1,313.68</b>	<b>0.00</b>	<b>2,627.36</b>	<b>6,568.40</b>	<b>0.00</b>	<b>0.00</b>	<b>0.00</b>	<b>0.00</b>	<b>1,450,992.07</b>



MUNICIPIO DE  
 SAN FRANCISCO DE LOS ROMO  
 --- 2022  
**OPERADO**  
 OBRA INFRA ESTRUCTURA  
 SOCIAL MUNICIPAL



## RESUMEN DE ESTIMACION

Obra.	FISMDF 032/2022 CONSTRUCCIÓN DE CUARTOS DORMITORIO, CUARTO PARA COCINA Y CUARTO PARA BAÑO EN ZONA SUR	Total Contrato	\$1,614,578.50
Localizacion	(CHICALOTE; GUAYANA; MACARIO J. GÓMEZ Y PUERTECITO DE LA VIRGEN) SAN FRANCISCO DE LOS ROMO	Total Ampliaciones	\$0.00
Fuente Financ.	Fondo de Aportaciones para la Infraestructura Social Municipal y de las Demarcaciones territoriales del Distrito Federal.	Total Contratado	\$1,614,578.50
Programa	SH VIVIENDA DIGNA	Anticipio ( 50 )%	\$807,289.25
SubPrograma	02 AMPLIACION DE VIVIENDA	Estimado Anterior	\$1,067,753.24
Supervisor	FERNANDO LUNA MEDINA (LUMF740415)	Esta Estimacion	<b>\$396,375.63</b>
Contratista	BUFETE DE CONSTRUCCIONES Y SERVICIOS DEL CENTRO, S.A. DE C.V. (749)	Total Estimado	\$1,464,128.87
Contrato	FISMDF 032/2022 CONSTRUCCIÓN DE CUARTOS DORMITORIO, CUARTO PARA COCINA Y CUARTO PARA BAÑO EN ZONA SUR	Saldo por Estimar	\$150,449.63
Estimacion No.	2		
Recibí de	MUNICIPIO DE SAN FRANCISCO DE LOS ROMO	la Cantidad de:	\$396,375.63 TRESCIENTOS NOVENTA Y SEIS MIL TRESCIENTOS SETENTA Y CINCO PESOS 63/100 M.N.

GRUPO                      PARTIDA

* CONSTRUCCIÓN DE CUARTOS DORMITORIO, CUARTO PARA COCINA Y CUARTO PARA BAÑO EN ZONA SUR (CHICA	\$792,751.26
- MACARIO J. GÓMEZ	\$265,569.17
- PUERTECITO DE LA VIRGEN	\$280,263.19
- CHICALOTE	\$135,264.37
- GUAYANA	\$111,654.53

Fecha Terminación Prog.

	<b>SUMA</b>	<b>\$792,751.26</b>
	AJUSTE DE COSTOS (+)	\$0.00
	AMORTIZACION DE ANTICIPO (-)	\$396,375.63
	<b>SUBTOTAL</b>	<b>\$396,375.63</b>
	IVA (+)	\$0.00
	<b>SUBTOTAL CON IVA</b>	<b>\$396,375.63</b>



MUNICIPIO DE  
SAN FRANCISCO DE LOS ROMO  
2022

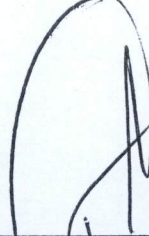

BUFETE DE CONSTRUCCIONES Y SERVICIOS DEL CENTRO, S.A. DE C.V.  
(BCS030127K97)  
Contratista

T.C. FERNANDO LUNA MEDINA (LUMF740415)

SUPERVISOR

**OPERADO**  
OBRA INFRA ESTRUCTURA  
SOCIAL MUNICIPAL

# CONCEPTOS DE ESTIMACION

Normal



Obra.	FISMDF 032/2022 CONSTRUCCIÓN DE CUARTOS DORMITORIO, CUARTO PARA COCINA Y CUARTO PARA BAÑO EN ZONA SUR			Total Contrato	\$1,614,578.50
Localizacion	(CHICALOTE; GUAYANA; MACARIO J. GÓMEZ Y PUERTECITO DE LA VIRGEN) SAN FRANCISCO DE LOS ROMO			Total Ampliaciones	\$0.00
Fuente Financ.	Fondo de Aportaciones para la Infraestructura Social Municipal y de las Demarcaciones territoriales del Distrito Federal.			Total Contratado	\$1,614,578.50
Programa	SH VIVIENDA DIGNA			Anticipo ( 50 )%	\$807,289.25
SubPrograma	02 AMPLIACION DE VIVIENDA			Estimado Anterior	\$1,067,753.24
Supervisor	FERNANDO LUNA MEDINA (LUMF740415)			Esta Estimacion	<b>\$396,375.63</b>
Contratista	BUFETE DE CONSTRUCCIONES Y SERVICIOS DEL CENTRO, S.A. DE C.V. (749)			Total Estimado	\$1,464,128.87
Contrato	FISMDF 032/2022	CONSTRUCCIÓN DE CUARTOS DORMITORIO, CUARTO PARA COCINA Y CUARTO PARA BAÑO EN ZONA SUR		Saldo por Estimar	\$150,449.63
Estimacion No.	2	Del 20 Nov 2022 al 03 Dic 2022			
Recibí de	MUNICIPIO DE SAN FRANCISCO DE LOS ROMO	la Cantidad de:	\$396,375.63 TRESCIENTOS NOVENTA Y SEIS MIL TRESCIENTOS SETENTA Y CINCO PESOS 63/100 M.N.		

No.	Concepto	Unid. Med	Volumen					Precio Contratado	Importe
			Contratado	Acumulado	Anterior	Actual	Excedente		
<b>GRUPO: CONSTRUCCIÓN DE CUARTOS DORMITORIO, CUARTO PARA COCINA Y CUARTO PARA BAÑO EN ZONA SUR (CHICALOTE; GUAYANA; MACARIO J. GÓMEZ Y PUERTECITO DE LA VIRGEN)</b>									
<b>PARTIDA: CHICALOTE</b>									
1	CUARTO PARA BAÑO	BAÑ	1.00	0.58	0.00	0.58	\$101,220.29	\$58,707.77	
2	CUARTO DORMITORIO	DORMI	1.00	0.58	0.00	0.58	\$131,994.14	\$76,556.60	
								<b>Total Partida</b>	<b>\$135,264.37</b>
<b>PARTIDA: GUAYANA</b>									
3	CUARTO DORMITORIO	DORMI	1.00	1.00	0.58	0.42	\$129,645.85	\$54,451.26	
4	CUARTO DORMITORIO	DORMI	1.00	1.00	0.58	0.42	\$136,198.27	\$57,203.27	
								<b>Total Partida</b>	<b>\$111,654.53</b>
<b>PARTIDA: MACARIO J. GÓMEZ</b>									
5	CUARTO DORMITORIO	DORMI	1.00	1.00	0.58	0.42	\$136,198.27	\$57,203.27	
6	CUARTO PARA COCINA	coc	1.00	1.00	0.58	0.42	\$119,811.21	\$50,320.71	
7	CUARTO PARA COCINA	coc	1.00	1.00	0.58	0.42	\$112,586.51	\$47,286.33	

BUFETE DE CONSTRUCCIONES Y SERVICIOS DEL CENTRO, S.A. DE C.V. - 2022 T.C. FERNANDO LUNA MEDINA (LUMF740415)

(BCS030127K97)  
CONTRATISTA

SUPERVISOR

**OPERADO**  
OBRA INFRA ESTRUCTURA  
SOCIAL MUNICIPAL

No.	Concepto	Unid. Med	Volumen				Precio Contratado	Importe
			Contratado	Acumulado	Anterior	Actual		
8	CUARTO DORMITORIO	DORMI	1.00	1.00	0.58	0.42	\$127,513.30	\$53,555.59
9	CUARTO DORMITORIO	DORMI	1.00	1.00	0.58	0.42	\$136,198.27	\$57,203.27
<b>Total Partida</b>								<b>\$265,569.17</b>
<b>PARTIDA: PUERTECITO DE LA VIRGEN</b>								
10	CUARTO PARA COCINA	coc	1.00	0.58	0.00	0.58	\$119,811.21	\$69,490.50
11	CUARTO DORMITORIO	DORMI	1.00	0.58	0.00	0.58	\$136,198.27	\$78,995.00
12	CUARTO PARA BAÑO	BAÑ	1.00	0.58	0.00	0.58	\$91,004.63	\$52,782.69
13	CUARTO DORMITORIO	DORMI	1.00	0.58	0.00	0.58	\$136,198.28	\$78,995.00
<b>Total Partida</b>								<b>\$280,263.19</b>
<b>Total Grupo</b>								<b>\$792,751.26</b>
<b>Total Presupuestado</b>								<b>\$792,751.26</b>
<b>Ajuste de Costos</b>								<b>\$0.00</b>
<b>Total</b>								<b>\$792,751.26</b>

BUFETE DE CONSTRUCCIONES Y SERVICIOS DEL CENTRO, S.A. DE C.V.

(BCS030127497)

Contratista

MUNICIPIO DE  
SAN FRANCISCO DE LOS ROMO

2022

**OPERADO**  
OBRA INFRA ESTRUCTURA  
SOCIAL MUNICIPAL

T.C. FERNANDO LUNA MEDINA (LUMF740415)

SUPERVISOR



**DIRECCIÓN DE OBRAS PÚBLICAS DEL MUNICIPIO DE SAN FRANCISCO DE LOS ROMO**  
**RESUMEN DE ESTIMACIÓN 02 NORMAL**

FECHA \_\_\_\_\_

NOMBRE DE LA OBRA : CONSTRUCCIÓN DE CUARTOS DORMITORIO, CUARTO PARA COCINA Y CUARTO PARA BAÑO EN ZONA SUR  
 No. DE CONTRATO Y OBRA : FISMDF 032/2022  
 IMPORTE DE CONTRATO : \$1,614,578.50  
 FECHA DE INICIO REAL : \_\_\_\_\_  
 FECHA DE INICIO VIGENTE ( REPROGRAMACION SEGÚN ANTICIPO ) : \_\_\_\_\_  
 PLAZO DEL CONTRATO : \_\_\_\_\_  
 FECHA DE TERMINO VIGENTE : \_\_\_\_\_ ECHA DE TERMINO REAL \_\_\_\_\_  
 No. DE ESTIMACION : DOS NORMAL

No.	BENEFICIARIO	ACCION	PRECIO UNITARIO	PORCENTAJE EJECUTADO	SUBTOTAL	ACUMULADO
<b>CHICALOTE</b>						
1	JUAN JOSE MARTINEZ MARTINEZ	BAÑO	101,220.29	58.00%	58,707.77	\$ 58,707.77
2	MA NATIVIDAD SANTOYO AGUILAR	DORMITORIO	131,994.14	58.00%	76,556.60	\$135,264.37
<b>LA GUAYANA</b>						
3	MA GUADALUPE MARQUEZ RODRIGUEZ	DORMITORIO	129,645.85	42.00%	54,451.26	\$189,715.63
4	MARIANA BARRERA MORENO	DORMITORIO	136,198.27	42.00%	57,203.27	\$246,918.90
<b>MACARIO J GOMEZ</b>						
5	ERNESTO LOPEZ GONZALEZ	DORMITORIO	136,198.27	42.00%	57,203.27	\$304,122.17
6	MA DE LA LUZ NUÑEZ CERVANTES	COCINA	119,811.21	42.00%	50,320.71	\$354,442.88
7	SANDRA ERIKA AGUAYO ORDORICA	COCINA	112,586.51	42.00%	47,286.33	\$401,729.22
8	MARGARITO ORDORICA SERNA	DORMITORIO	127,513.30	42.00%	53,555.59	\$455,284.80
9	ALEJANDRO CONTRERAS MALO	DORMITORIO	136,198.27	42.00%	57,203.27	\$512,488.08
<b>PUERTECITO DE LA VIRGEN</b>						
10	MARIANA IBARRA OCHOA	COCINA	119,811.21	58.00%	69,490.50	\$581,978.58
11	JOSE SIXTO DAVILA RODRIGUEZ	DORMITORIO	136,198.27	58.00%	78,995.00	\$660,973.57
12	JOSE LUIS ROBLES SANCHEZ	BAÑO	91,004.63	58.00%	52,782.69	\$713,756.26
13	LORENA RAYGOZA RUIZ	DORMITORIO	136,198.28	58.00%	78,995.00	\$792,751.26

TOTAL \$792,751.26

OBSERVACIONES: \_\_\_\_\_

T.C.U. MARTIN GOMEZ QUEZADA  
 BUFETE DE CONSTRUCCIONES Y SERVICIOS DEL CENTRO SA DE CV  
 FIRMA

T.C. FERNANDO DE LUNA

Dirección de Obras Públicas del Municipio de San Francisco de los Romo

ING. ALFREDO FLORES MARMOLEJO  
 Jefe Departamento de Supervisión  
 FIRMA

MUNICIPIO DE  
 SAN FRANCISCO DE LOS ROMO

3 - 2022

**OPERADO**  
 OBRA INFRA ESTRUCTURA  
 SOCIAL MUNICIPAL





**BUFETE DE CONSTRUCCION Y  
SERVICIOS DEL CENTRO S.A. DE C.V.**

NO. DE CONTRATO: FISMDF 032/2022  
 DIRECCION: CONSTRUCCION DE CUARTOS DORMITORIOS , C COCINA Y C BAÑO ZONA  
 DESCRIPCIÓN: CONSTRUCCION DE MEJORAMIENTO DE VIVIENDA

**NUMEROS GENERADORES**

**ANEXO**

**FOTOGRAFIAS**

1	<b>PROCESO LOSA DE CIMENTACION</b>	<b>BAÑO</b>
---	------------------------------------	-------------



**OPERADO**  
 OBRA INFRA ESTRUCTURA  
 SOCIAL MUNICIPAL  
 3 - 2022  
 SAN FRANCISCO DE LOS ROMO

DATOS:

CHICALOTE

JUAN JOSE MARTINEZ MARTINEZ

ADOLFO LOPEZ MATEOS #131

**SUPERINTENDENTE (CONTRATISTA)**  
 BUFETE DE CONSTRUCCIONES Y SERVICIOS DEL CENTRO S.A. DE C.V.  
 I.C. JESUS EDUARDO GOMEZ PICONES.

**RESIDENTE**  
 Dirección de Obras Públicas del Municipio de San Francisco de los Romo  
 T.C. FERNANDO LUNA



**BUFETE DE CONSTRUCCIONES Y SERVICIOS DEL CENTRO S.A. DE C.V.**

**NUMEROS GENERADORES**

**ANEXO**

NO. DE CONTRATO: FISMDF 032/2022  
DIRECCION: CONSTRUCCION DE CUARTOS DORMITORIOS , C COCINA Y C BAÑO ZONA  
DESCRIPCION: CONSTRUCCION DE MEJORAMIENTO DE VIVIENDA

**FOTOGRAFIAS**

**PROCESO LOSA DE CIMENTACION**

**BAÑO**



MUNICIPALIDAD DE  
SAN FRANCISCO DE LOS ROMO  
OPERADO  
INFRA ESTRUCTURA  
SOCIAL MUNICIPAL  
2 - 2022

DATOS:

CHICALOTE

JUAN JOSE MARTINEZ MARTINEZ

ADOLFO LOPEZ MATEOS #131

**SUPERINTENDENTE (CONTRATISTA)**  
BUFETE DE CONSTRUCCIONES Y SERVICIOS DEL CENTRO S.A. DE C.V.  
I.C. JESUS EDUARDO GOMEZ PICONES.

**RESIDENTE**  
Dirección de Obras Publicas del Municipio de San Francisco de los Romo  
I.C. FERNANDO LUNA



NO. DE CONTRATO: FISMDF 032/2022  
DIRECCION: CONSTRUCCION DE CUARTOS DORMITORIOS , C COCINA Y C BAÑO ZONA  
DESCRIPCION: CONSTRUCCION DE MEJORAMIENTO DE VIVIENDA

**NUMEROS GENERADORES**

**ANEXO**

**FOTOGRAFIAS**

**ANTES Y LOSA DE CIMENTACION**

**BAÑO**

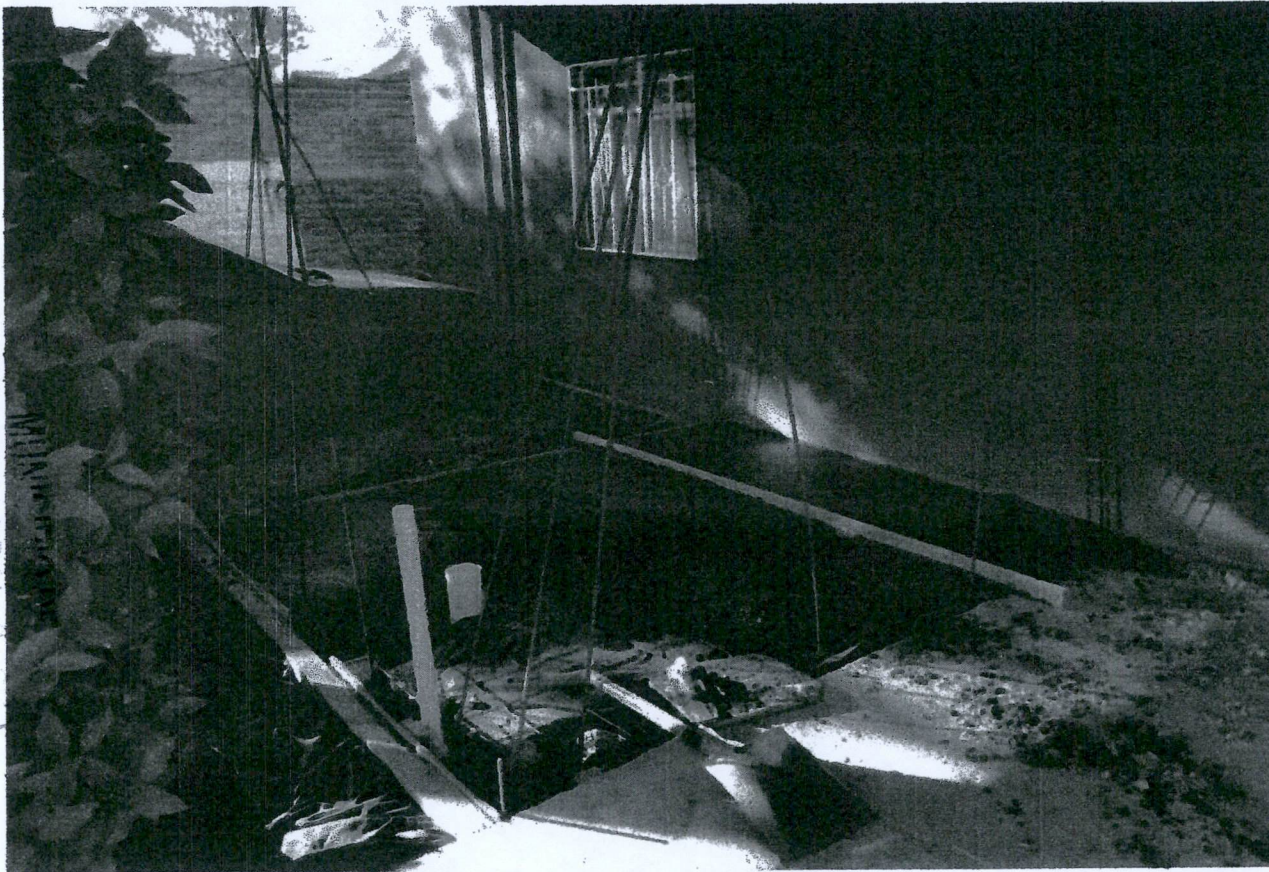

SAN FRANCISCO DE LOS ROMO  
3 - 2022  
OPERADO  
OBRA INFRA ESTRUCTURA  
SOCIAL MUNICIPAL

DATOS:

CHICALOTE

JUAN JOSE MARTINEZ MARTINEZ

ADOLFO LOPEZ MATEOS #131

SUPERINTENDENTE (CONTRATISTA)  
BUFETE DE CONSTRUCCIONES Y SERVICIOS DEL CENTRO S.A. DE C.V.  
I.C. JESUS EDUARDO GOMEZ PICONES.

RESIDENTE  
Dirección de Obras Públicas del Municipio de San Francisco de los Romo  
T.C. FERNANDO LUNA



**BUFETE DE CONSTRUCCION Y  
SERVICIOS DEL CENTRO S.A. DE C.V.**

**NUMEROS GENERADORES**

**ANEXO**

NO. DE CONTRATO: FISMDF 032/2022  
 DIRECCION: CONSTRUCCION DE CUARTOS DORMITORIOS , C COCINA Y C BAÑO ZONA  
 DESCRIPCION: CONSTRUCCION DE MEJORAMIENTO DE VIVIENDA

**FOTOGRAFIAS**

**ANTES Y LOSA DE CIMENTACION**

**BAÑO**



DATOS:

CHICALOTE

JUAN JOSE MARTINEZ MARTINEZ

ADOLFO LOPEZ MATEOS #131

**SUPERINTENDENTE (CONTRATISTA)**  
 BUFETE DE CONSTRUCCIONES Y SERVICIOS DEL CENTRO S.A. DE C.V.  
 T.C. JESUS EDUARDO GOMEZ PICONES.

**RESIDENTE**  
 Dirección de Obras Públicas del Municipio de San Francisco de los Romo  
 T.C. FERNANDO LUNA



NUMEROS GENERADORES

ANEXO

NO. DE CONTRATO: FISMDF 032/2022  
DIRECCION: CONSTRUCCION DE CUARTOS DORMITORIOS , C COCINA Y C BAÑO ZONA  
DESCRIPCION: CONSTRUCCION DE MEJORAMIENTO DE VIVIENDA

FOTOGRAFIAS

PROCESO

BAÑO

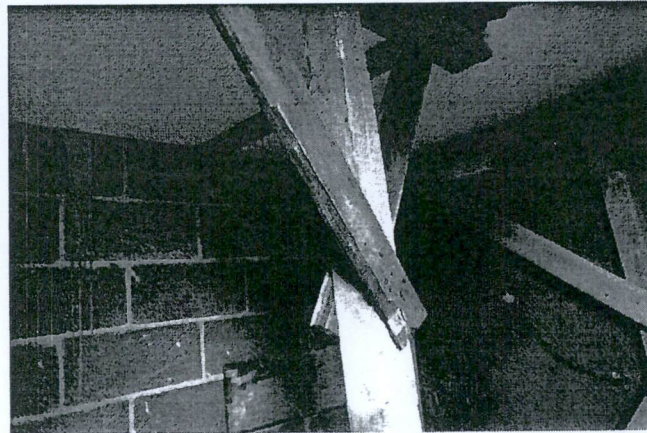
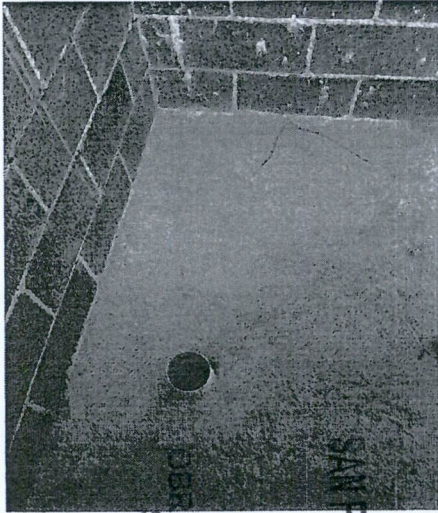

MUNICIPIO DE  
SAN FRANCISCO DE LOS ROMO  
3 - 2022  
OPERADO  
DIRECCION DE OBRAS PUBLICAS  
Y DE INFRA ESTRUCTURA  
SOCIAL MUNICIPAL

DATOS:

CHICALOTE

JUAN JOSE MARTINEZ MARTINEZ

ADOLFO LOPEZ MATEOS #131

SUPERINTENDENTE (CONTRATISTA)  
BUFETE DE CONSTRUCCIONES Y SERVICIOS DEL CENTRO S.A. DE C.V.  
I.C. JESUS EDUARDO GOMEZ PICONES.

RESIDENTE  
Dirección de Obras Publicas del Municipio de San Francisco de los Romo  
I.C. FERNANDO LUNA



NUMEROS GENERADORES

ANEXO

NO. DE CONTRATO: FISMDF 032/2022  
DIRECCION: CONSTRUCCION DE CUARTOS DORMITORIOS , C COCINA Y C BAÑO ZONA SUR  
DESCRIPCION: CONSTRUCCION DE MEJORAMIENTO DE VIVIENDA

FOTOGRAFIAS  
CROQUIS

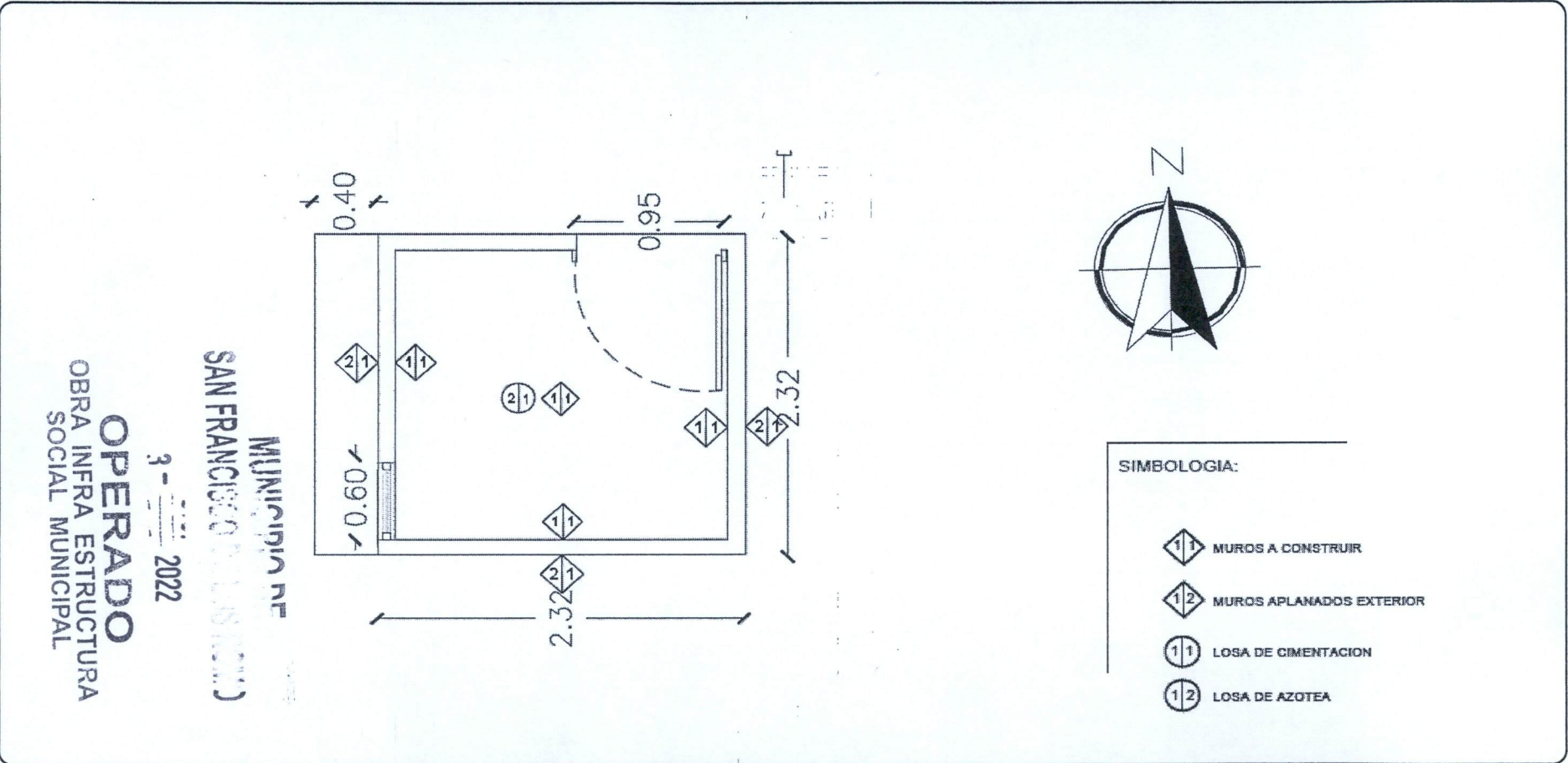

SIMBOLOGIA:

- MUROS A CONSTRUIR
- MUROS APLANADOS EXTERIOR
- LOSA DE CIMENTACION
- LOSA DE AZOTEA

DATOS:

CHICALOTE

JUAN JOSE MARTÍNEZ MARTÍNEZ

ADOLFO LOPEZ MATEOS #131

~~SUPERINTENDENTE (CONTRATISTA)~~  
BUFETE DE CONSTRUCCIONES Y SERVICIOS DEL CENTRO S.A. DE C.V.  
I.C. JESUS EDUARDO GOMEZ PICONES.

~~RESIDENTE~~  
Dirección de Obras Publicas del Municipio de San Francisco de los Romo  
T.C. FERNANDO LUNA



**BUFETE DE CONSTRUCCIONES Y  
SERVICIOS DEL CENTRO S.A. DE C.V.**

**NUMEROS GENERADORES**

**ANEXO**

NO. DE CONTRATO: FISMDF 032/2022  
 DIRECCION: CONSTRUCCION DE CUARTOS DORMITORIOS , C COCINA Y C BAÑO ZONA  
 DESCRIPCIÓN: CONSTRUCCION DE MEJORAMIENTO DE VIVIENDA

**NUMEROS GENERADORES.**

	BENEFICIARIO	DOMICILIO	COMUNIDAD	ACCION	PORCENTAJE	TOTAL
2	MA NATIVIDAD SANTOYO ÁGUILAR	ZACATECAS #37	CHICALOTE	DORMITORIO	58.0%	58.0%
					TOTAL	0.58

MUNICIPALIDAD DE  
 SAN FRANCISCO DE LOS ROMO  
 3 - 11 - 2022  
 OPERADO  
 OBRA INFRA ESTRUCTURA  
 SOCIAL MUNICIPAL

SUPERINTENDENTE (CONTRATISTA)  
 BUFETE DE CONSTRUCCIONES Y SERVICIOS DEL CENTRO S.A. DE C.V.  
 I.C. JESUS EDUARDO GOMEZ PICONES.

RESIDENTE  
 Dirección de Obras Públicas del Municipio de San Francisco de los Romo  
 T.C. FERNANDO LUNA



**BUFETE DE CONSTRUCCIONES Y  
SERVICIOS DEL CENTRO S.A. DE C.V.**

**NO. DE CONTRATO:** FIS MDF 032/2022  
**DIRECCION:** CONSTRUCCION DE CUARTOS DORMITORIOS , C COCINA Y C BAÑO ZONA  
**DESCRIPCION:** CONSTRUCCION DE MEJORAMIENTO DE VIVIENDA

**NUMEROS GENERADORES**

**ANEXO**

**FOTOGRAFIAS**

**PROCESO**

**DORMITORIO**

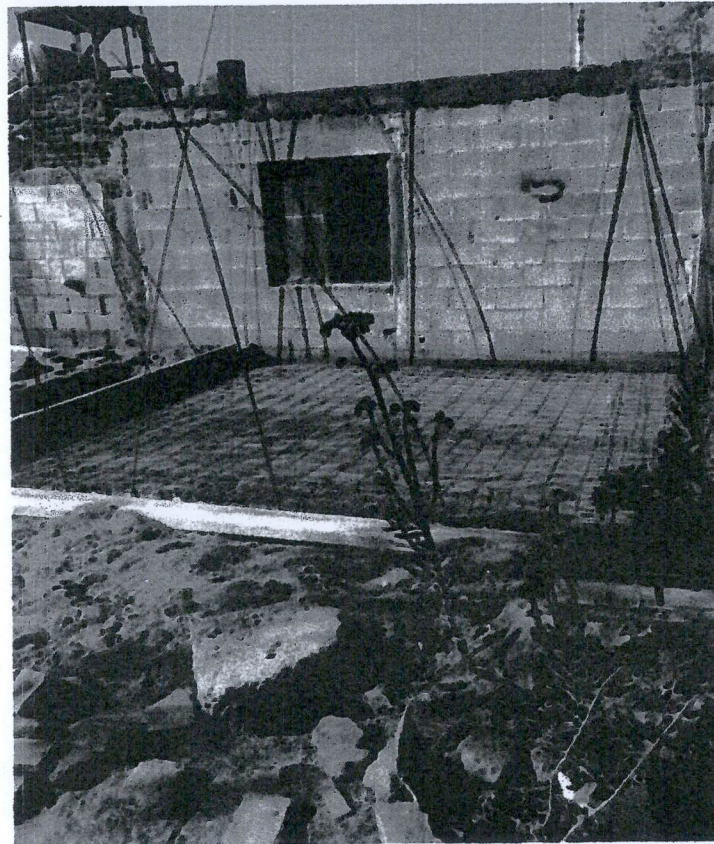

MUNICIPIO DE  
 SAN FRANCISCO DE LOS ROMO  
 3 - 2022  
**OPERADO**  
 OBRA INFRA ESTRUCTURA  
 SOCIAL MUNICIPAL

**DATOS:**

CHICALOTE

MA NATIVIDAD SANTOYO AGUILAR

ZACATECAS #37

**SUPERINTENDENTE (CONTRATISTA)**  
 BUFETE DE CONSTRUCCIONES Y SERVICIOS DEL CENTRO S.A. DE C.V.  
 I.C. JESUS EDUARDO GOMEZ PICONES

**RESIDENTE**  
 Dirección de Obras Públicas del Municipio de San Francisco de los Romo  
 T.C. FERNANDO LUNA



**NO. DE CONTRATO:** FISMDF 032/2022  
**DIRECCION:** CONSTRUCCION DE CUARTOS DORMITORIOS , C COCINA Y C BAÑO ZONA  
**DESCRIPCION:** CONSTRUCCION DE MEJORAMIENTO DE VIVIENDA

**NUMEROS GENERADORES**

**ANEXO**

**FOTOGRAFIAS**

2

**ANTES Y LOSA DE CIMENTACION**

**DORMITORIO**

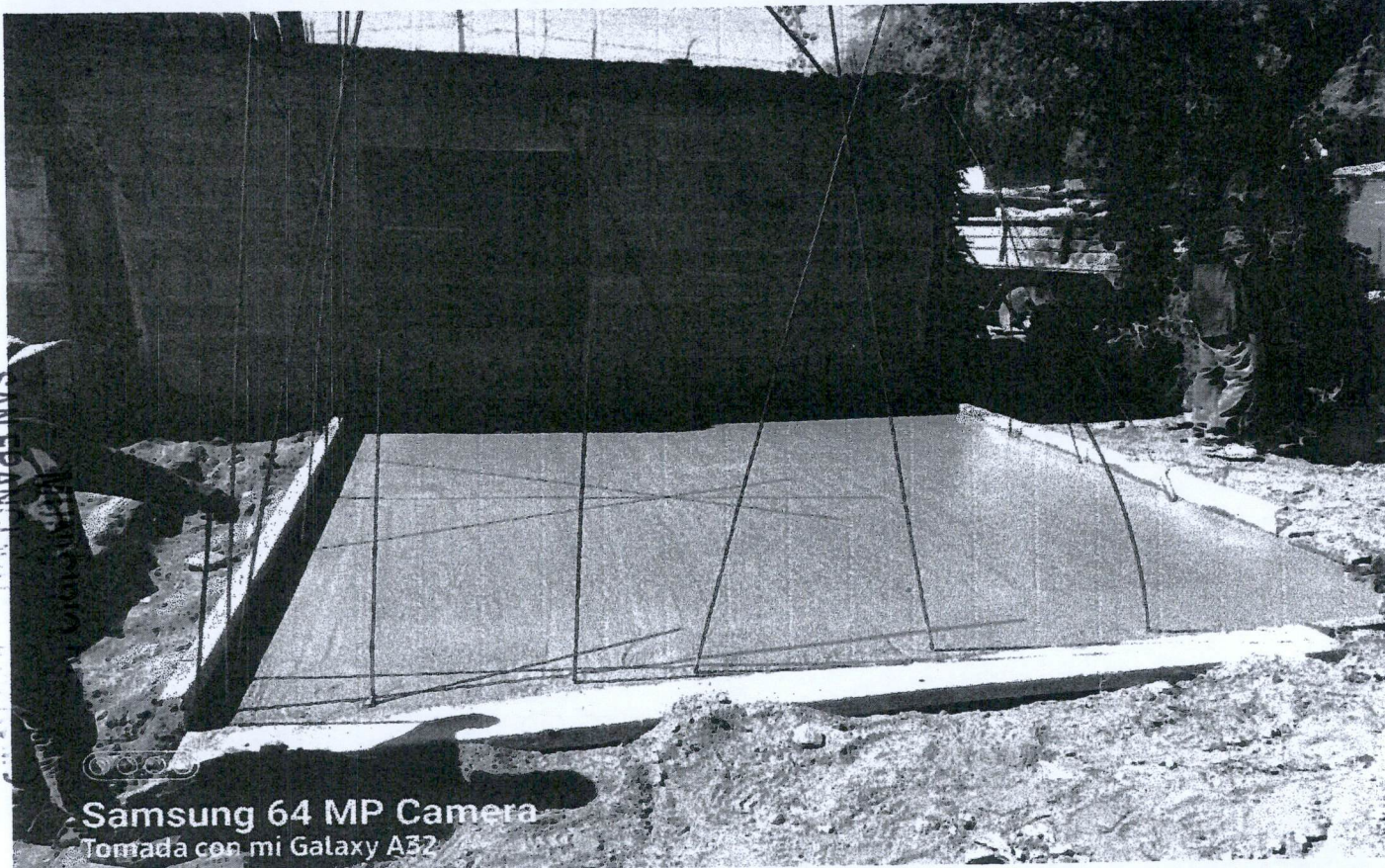

Samsung 64 MP Camera  
Tomada con mi Galaxy A32

OPERADO  
OBRA INFRA ESTRUCTURA  
SOCIAL MUNICIPAL  
3 - 2022  
SAN FRANCISCO

**DATOS:**

CHICALOTE

MA NATIVIDAD SANTOYO AGUILAR

ZACATECAS #37

**SUPERINTENDENTE (CONTRATISTA)**  
BUFETE DE CONSTRUCCIONES Y SERVICIOS DEL CENTRO S.A. DE C.V.  
**I.C. JESUS EDUARDO GOMEZ PICONES.**

**RESIDENTE**  
Dirección de Obras Públicas del Municipio de San Francisco de los Romo  
**T.C. FERNANDO LUNA**



NUMEROS GENERADORES

ANEXO

NO. DE CONTRATO:	FISMDF 032/2022
DIRECCION:	CONSTRUCCION DE CUARTOS DORMITORIOS , C COCINA Y C BAÑO ZONA
DESCRIPCION:	CONSTRUCCION DE MEJORAMIENTO DE VIVIENDA

FOTOGRAFIAS

PROCESO

DORMITORIO

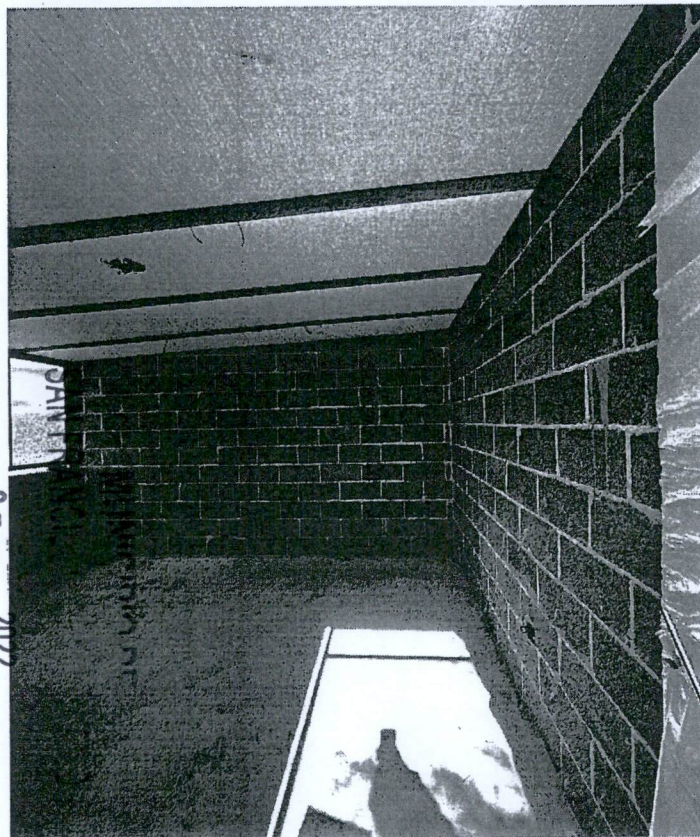
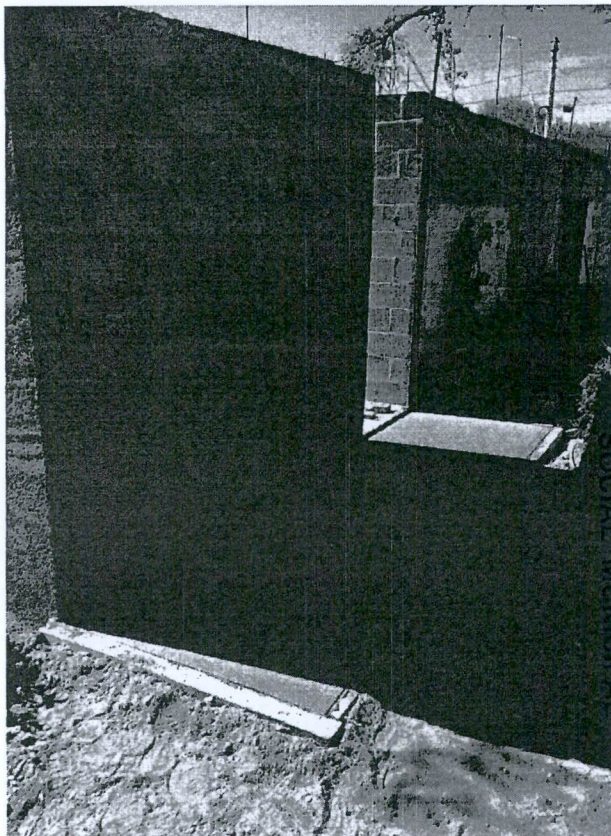

OBRA INFRA ESTRUCTURA  
SOCIAL MUNICIPAL  
OPERADO

3 - 2022

DATOS:

CHICALOTE

MA NATIVIDAD SANTOYO AGUILAR

ZACATECAS #37

SUPERINTENDENTE (CONTRATISTA)  
BUFETE DE CONSTRUCCIONES Y SERVICIOS DEL CENTRO S.A. DE C.V.  
I.C. JESUS EDUARDO GOMEZ PICONES.

RESIDENTE  
Dirección de Obras Publicas del Municipio de San Francisco de los Romo  
T.C. FERNANDO LUNA



**NUMEROS GENERADORES**

**ANEXO**

NO. DE CONTRATO:	FIS MDF 032/2022
DIRECCION:	CONSTRUCCION DE CUARTOS DORMITORIOS , C COCINA Y C BAÑO ZONA
DESCRIPCION:	CONSTRUCCION DE MEJORAMIENTO DE VIVIENDA

**FOTOGRAFIAS**

**CROQUIS**

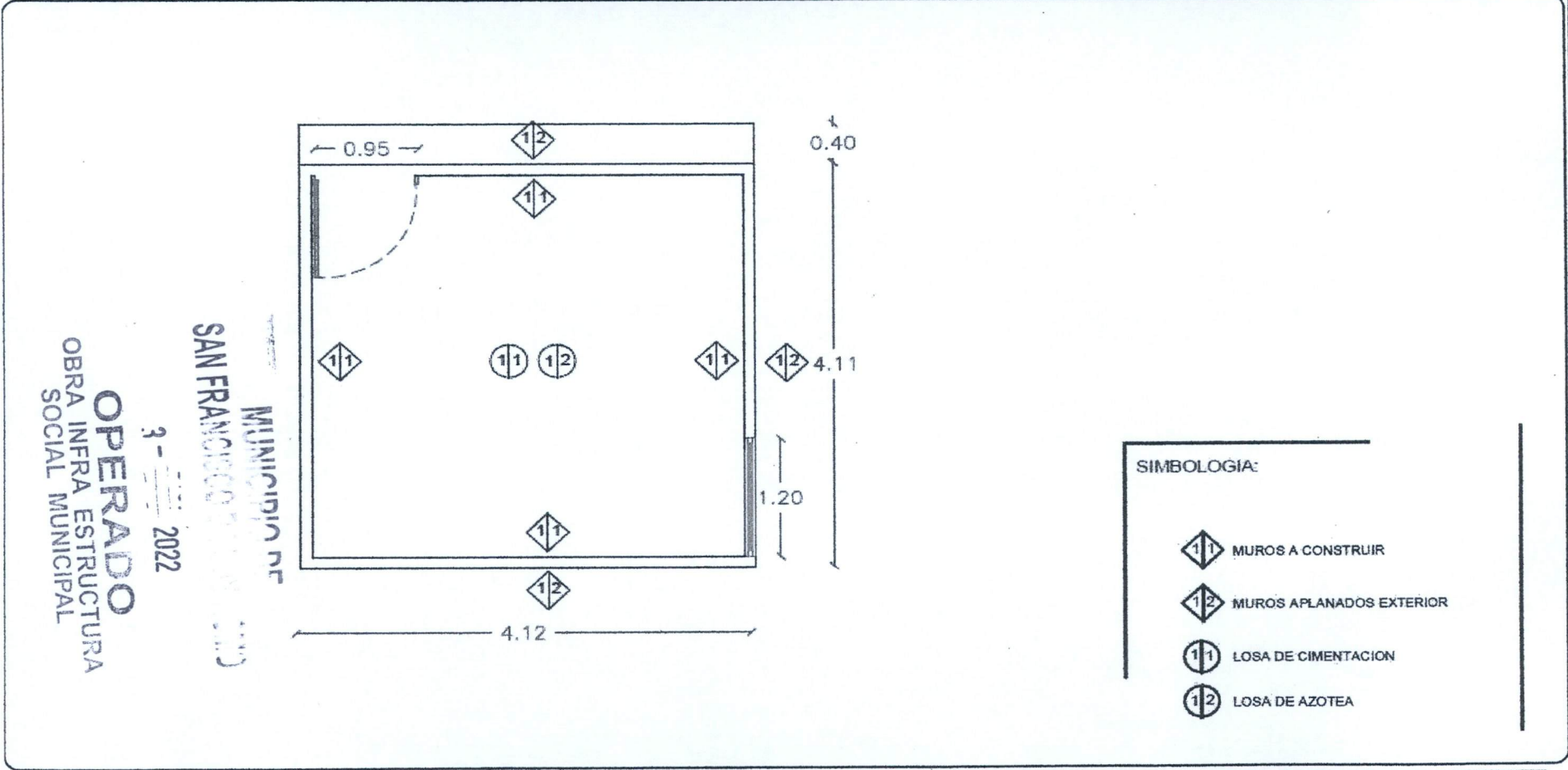

**SIMBOLOGIA:**

- MUROS A CONSTRUIR
- MUROS APLANADOS EXTERIOR
- LOSA DE CIMENTACION
- LOSA DE AZOTEA

**OPERADO**  
 OBRA INFRA ESTRUCTURA  
 SOCIAL MUNICIPAL  
 3 - 2022  
 SAN FRANCISCO DE LOS ROMO  
 MUNICIPIO DE

DATOS:

CHICALOTE

MA NATIVIDAD SANTOYO AGUILAR

ZACATECAS #37

**SUPERINTENDENTE (CONTRATISTA)**  
 BUFETE DE CONSTRUCCIONES Y SERVICIOS DEL CENTRO S.A. DE C.V.  
 I.C. JESUS EDUARDO GOMEZ PICONES.

**RESIDENTE**  
 Dirección de Obras Publicas del Municipio de San Francisco de los Romo  
 I.C. FERNANDO LUNA





**BUFETE DE CONSTRUCCION Y  
SERVICIOS DEL CENTRO S.A. DE C.V.**

**NUMEROS GENERADORES**

**ANEXO**

NO. DE CONTRATO: FISMDF 032/2022

DIRECCION: CONSTRUCCION DE CUARTOS DORMITORIOS, C. COCINA Y C. BAÑO ZONA SUR

DESCRIPCION: CONSTRUCCION DE MEJORAMIENTO DE VIVIENDA

**FOTOGRAFIAS**

**LOSA DE AZOTEA**

**DORMITORIO**

3



MUNICIPIO DE  
SAN FRANCISCO DEL OESTE (C.O.)

3 - 2022

**OPERADO**  
OBRA INFRA ESTRUCTURA  
SOCIAL MUNICIPAL

DATOS:

GUAYANA

**MA GUADALUPE MARQUEZ RODRIGUEZ**

**PROV NIÑOS HEROES #111**

**SUPERINTENDENTE (CONTRATISTA)**  
BUFETE DE CONSTRUCCIONES Y SERVICIOS DEL CENTRO S.A. DE C.V.  
I.C. JESUS EDUARDO GOMEZ PICONES.

**RESIDENTE**  
Dirección de Obras Públicas del Municipio de San Francisco de los Romo  
I.C. FERNANDO LUNA



NUMEROS GENERADORES

ANEXO

NO. DE CONTRATO:	FISMDF 032/2022
DIRECCION:	CONSTRUCCION DE CUARTOS DORMITORIOS , C COCINA Y C BAÑO ZONA SUR
DESCRIPCION:	CONSTRUCCION DE MEJORAMIENTO DE VIVIENDA

FOTOGRAFIAS

LOSA DE AZOTEA

DORMITORIO

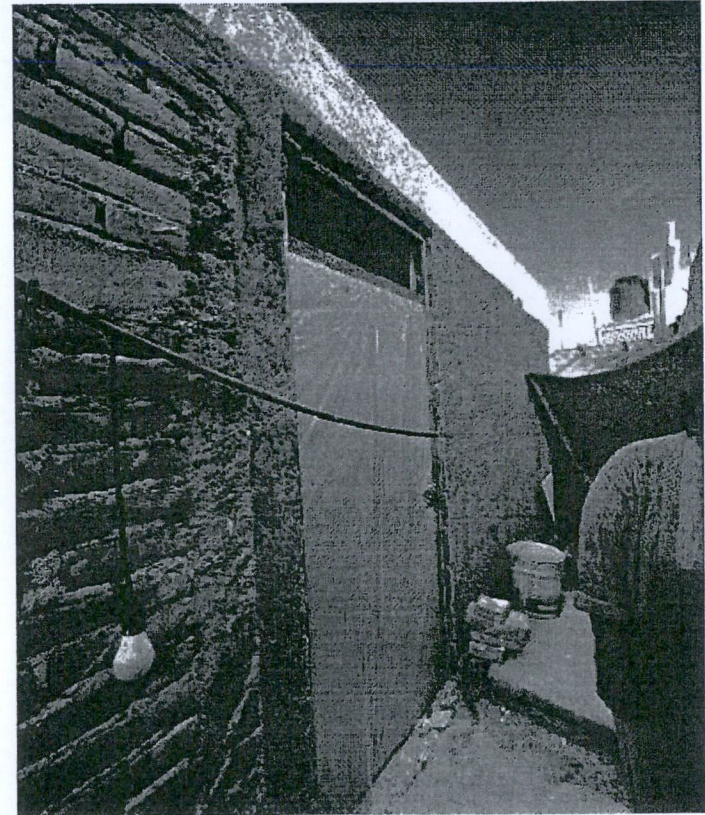

OPERADO  
 INFRA ESTRUCTURA  
 MUNICIPAL  
 2022  
 MUNICIPIO DE  
 SAN FRANCISCO DE LOS ROMO

DATOS:

GUAYANA

MA GUADALUPE MARQUEZ RODRIGUEZ

PROV NIÑOS HEROES #111

**SUPERINTENDENTE (CONTRATISTA)**  
 BUFETE DE CONSTRUCCIONES Y SERVICIOS DEL CENTRO S.A. DE C.V.  
 I.C. JESUS EDUARDO GOMEZ PICONES.

**RESIDENTE**  
 Dirección de Obras Públicas del Municipio de San Francisco de los Romo  
 T.C. FERNANDO LUNA



NUMEROS GENERADORES

ANEXO

NO. DE CONTRATO:	FIS MDF 032/2022
DIRECCION:	CONSTRUCCION DE CUARTOS DORMITORIOS , C COCINA Y C BAÑO ZONA SUR
DESCRIPCION:	CONSTRUCCION DE MEJORAMIENTO DE VIVIENDA

FOTOGRAFIAS

ACABADOS

DORMITORIO

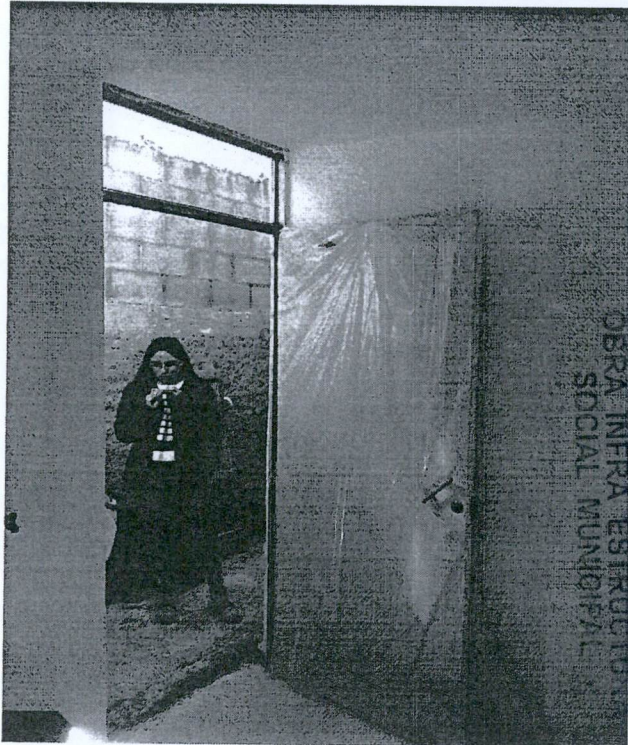

OBRA INFRA ESTRUCTURA  
SOCIAL MUNICIPAL

OPERADO

3 - 2022

SAN FRANCISCO

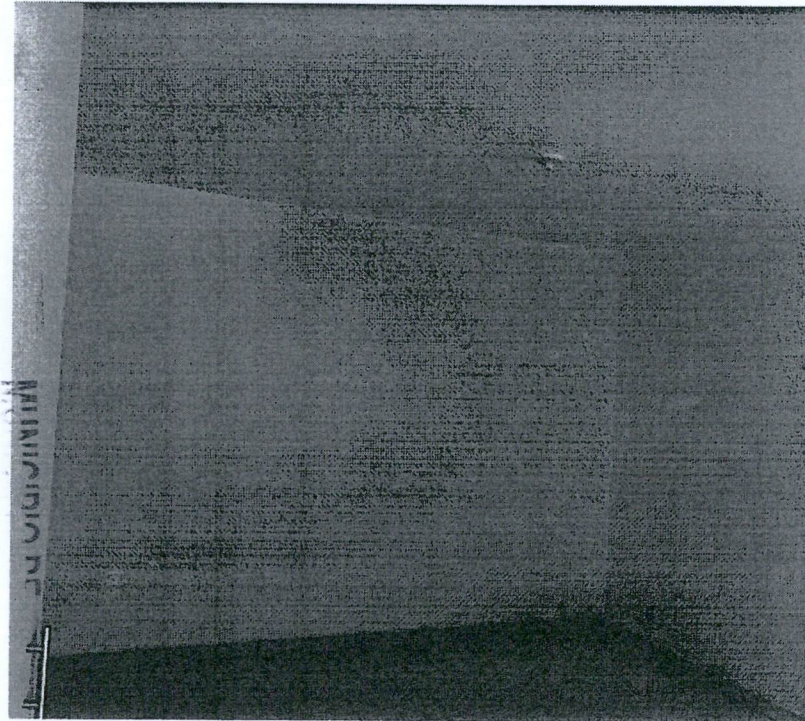

MUNICIPIO DE

DATOS:

GUAYANA

MA GUADALUPE MARQUEZ, RODRIGUEZ

PROV NIÑOS HEROES #111

SUPERINTENDENTE (CONTRATISTA)  
BUFETE DE CONSTRUCCIONES Y SERVICIOS DEL CENTRO S.A. DE C.V.  
I.C. JESUS EDUARDO GOMEZ PICONES.

RESIDENTE  
Dirección de Obras Publicas del Municipio de San Francisco de los Romo  
I.C. FERNANDO LUNA



**BUFETE DE CONSTRUCCION Y  
SERVICIOS DEL CENTRO S.A. DE C.V.**

**NUMEROS GENERADORES**

**ANEXO**

**NO. DE CONTRATO:** FISMDF 032/2022  
**DIRECCION:** CONSTRUCCION DE CUARTOS DORMITORIOS , C COCINA Y C BAÑO ZONA SUR  
**DESCRIPCION:** CONSTRUCCION DE MEJORAMIENTO DE VIVIENDA

**FOTOGRAFIAS**

**ACABADOS**

**DORMITORIO**

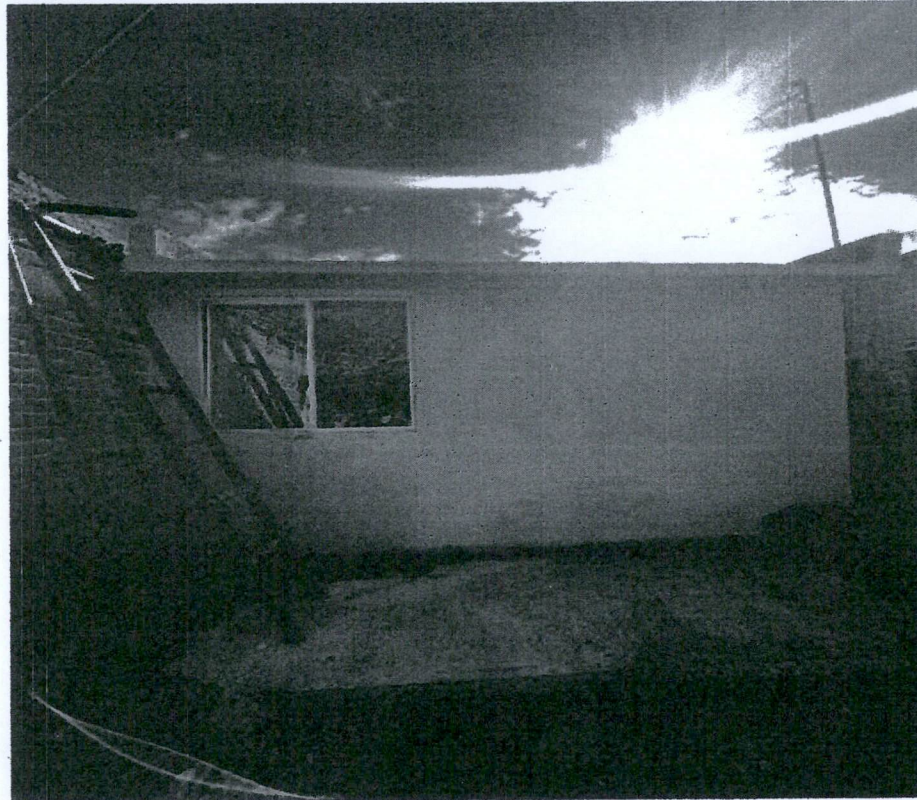

MUNICIPIO DE  
 SAN FRANCISCO DE LOS ROMO  
 3 - 2022  
**OPERADO**  
 OBRA INFRA ESTRUCTURA  
 SOCIAL MUNICIPAL

**DATOS:**

GUAYANA

**MA GUADALUPE MARQUEZ RODRIGUEZ**

**PROV NIÑOS HEROES #111**

**SUPERINTENDENTE (CONTRATISTA)**  
 BUFETE DE CONSTRUCCIONES Y SERVICIOS DEL CENTRO S.A. DE C.V.  
**I.C. JESUS EDUARDO GOMEZ PICONES.**

**RESIDENTE**  
 Dirección de Obras Publicas del Municipio de San Francisco de los Romo  
**T.C. FERNANDO LUNA**



BUFETE DE CONSTRUCCIONES Y  
SERVICIOS DEL CENTRO S.A. DE C.V.

NO. DE CONTRATO: FISMDF 032/2022  
DIRECCION: CONSTRUCCION DE CUARTOS DORMITORIOS , C COCINA Y C BAÑO ZONA SUR  
DESCRIPCION: CONSTRUCCION DE MEJORAMIENTO DE VIVIENDA

**NUMEROS GENERADORES**

**ANEXO**

**FOTOGRAFIAS**

**ENTREGA**

**DORMITORIO**

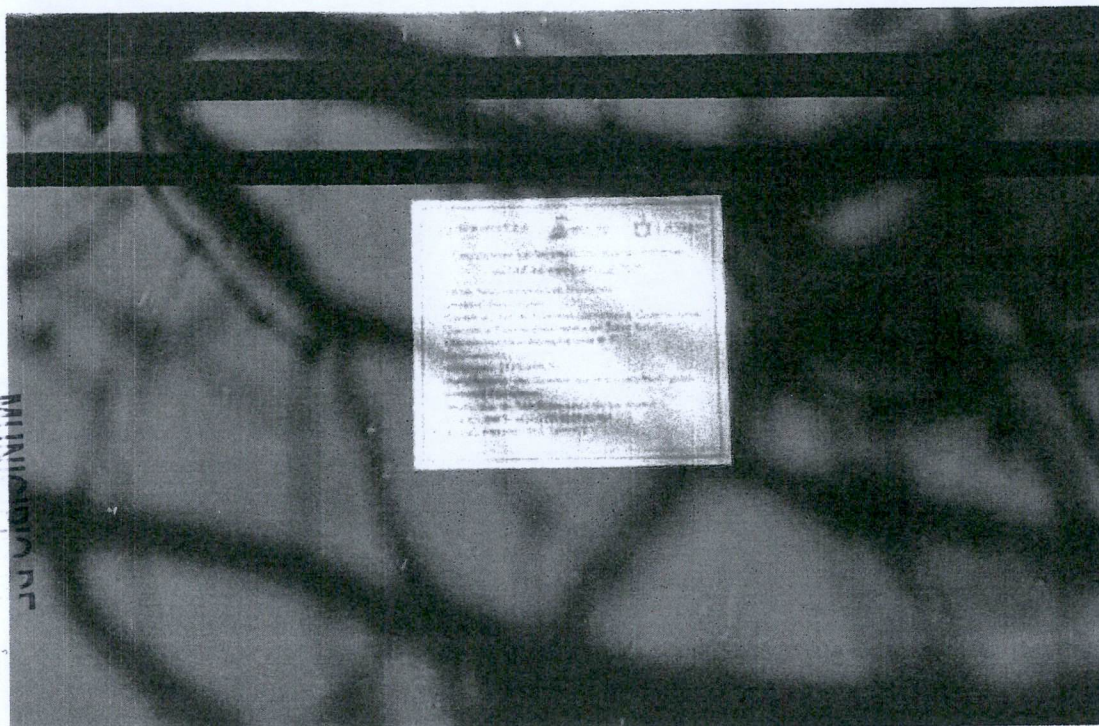

OPERADO  
OBRA INFRA ESTRUCTURA  
SOCIAL MUNICIPAL

3 - 2022

SAN FRANCISCO

MUNICIPIO DE

DATOS:

GUAYANA

MA GUADALUPE MARQUEZ RODRIGUEZ

PROV NIÑOS HEROES #111

**SUPERINTENDENTE (CONTRATISTA)**  
BUFETE DE CONSTRUCCIONES Y SERVICIOS DEL CENTRO S.A. DE C.V.  
I.C. JESUS EDUARDO GOMEZ PICONES.

**RESIDENTE**  
Dirección de Obras Publicas del Municipio de San Francisco de los Romo  
T.C. FERNANDO LUNA



**BUFETE DE CONSTRUCCION Y  
SERVICIOS DEL CENTRO S.A. DE C.V.**

**NUMEROS GENERADORES**

**ANEXO**

**NO. DE CONTRATO:** FISMDF 032/2022  
**DIRECCION:** CONSTRUCCION DE CUARTOS DORMITORIOS , C COCINA Y C BAÑO ZONA SUR  
**DESCRIPCION:** CONSTRUCCION DE MEJORAMIENTO DE VIVIENDA

**FOTOGRAFIAS**

**CROQUIS**

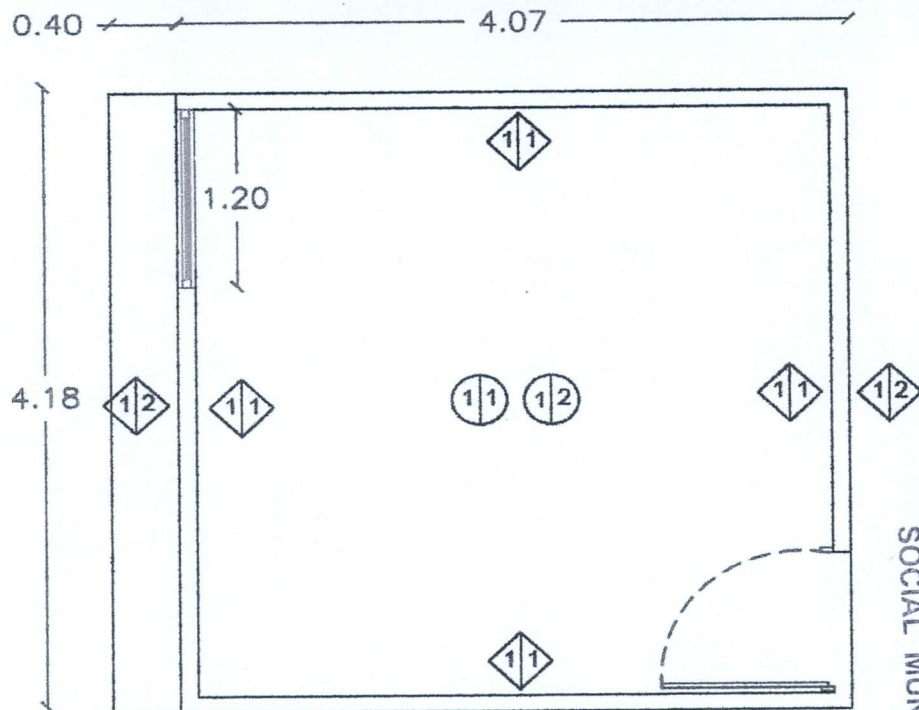





**OPERADO**  
 OBRA INFRA ESTRUCTURA  
 SOCIAL MUNICIPAL

3 - 2022

SAN FRANCISCO DE LOS ROMO

**SIMBOLOGIA:**

-  MUROS A CONSTRUIR
-  MUROS APLANADOS EXTERIOR
-  LOSA DE CIMENTACION
-  LOSA DE AZOTEA

**DATOS:**

GUAYANA

MA GUADALUPE MARQUEZ RODRIGUEZ

PROV NIÑOS HEROES #111

**SUPERINTENDENTE (CONTRATISTA)**  
 BUFETE DE CONSTRUCCIONES Y SERVICIOS DEL CENTRO S.A. DE C.V.  
 I.C. JESUS EDUARDO GOMEZ PICONES.

**RESIDENTE**  
 Dirección de Obras Publicas del Municipio de San Francisco de los Romo  
 I.C. FERNANDO LUNA





BUFETE DE CONSTRUCCIONES Y SERVICIOS DEL CENTRO S.A. DE C.V.

NO. DE CONTRATO:	FISMDF 032/2022
DIRECCION:	CONSTRUCCION DE CUARTOS DORMITORIOS , C COCINA Y C BAÑO ZONA
DESCRIPCION:	CONSTRUCCION DE MEJORAMIENTO DE VIVIENDA

**NUMEROS GENERADORES**

**ANEXO**

**FOTOGRAFIAS**

4	LOSA DE AZOTEA	DORMITORIO
---	----------------	------------



OPERADO  
 OBRA INFRA ESTRUCTURA  
 SOCIAL MUNICIPAL  
 1 - 2022  
 SAN FRANCISCO DE LOS ROMOS

DATOS:	MARIANA BARRERA MORENO	AV FERROCARRIL #11
--------	------------------------	--------------------

SUPERINTENDENTE (CONTRATISTA)  
 BUFETE DE CONSTRUCCIONES Y SERVICIOS DEL CENTRO S.A. DE C.V.  
 I.C. JESUS EDUARDO GOMEZ PICONES.

RESIDENTE  
 Dirección de Obras Publicas del Municipio de San Francisco de los Romos  
 I.C. FERNANDO LUNA



**BUFETE DE CONSTRUCCIONES Y  
SERVICIOS DEL CENTRO S.A. DE C.V.**

**NUMEROS GENERADORES**

**ANEXO**

NO. DE CONTRATO: FIS MDF 032/2022  
 DIRECCION: CONSTRUCCION DE CUARTOS DORMITORIOS , C COCINA Y C BAÑO ZONA  
 DESCRIPCION: CONSTRUCCION DE MEJORAMIENTO DE VIVIENDA

**FOTOGRAFIAS**

**LOSA DE AZOTEA**

**DORMITORIO**

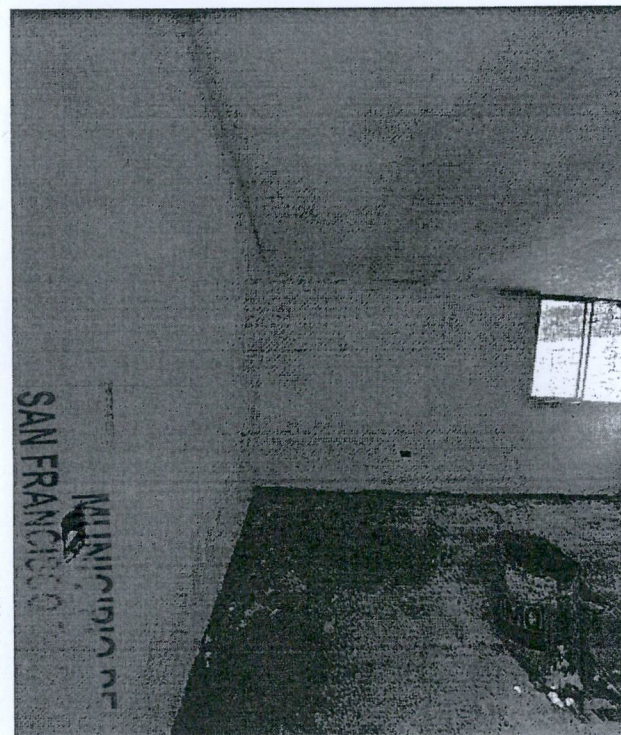
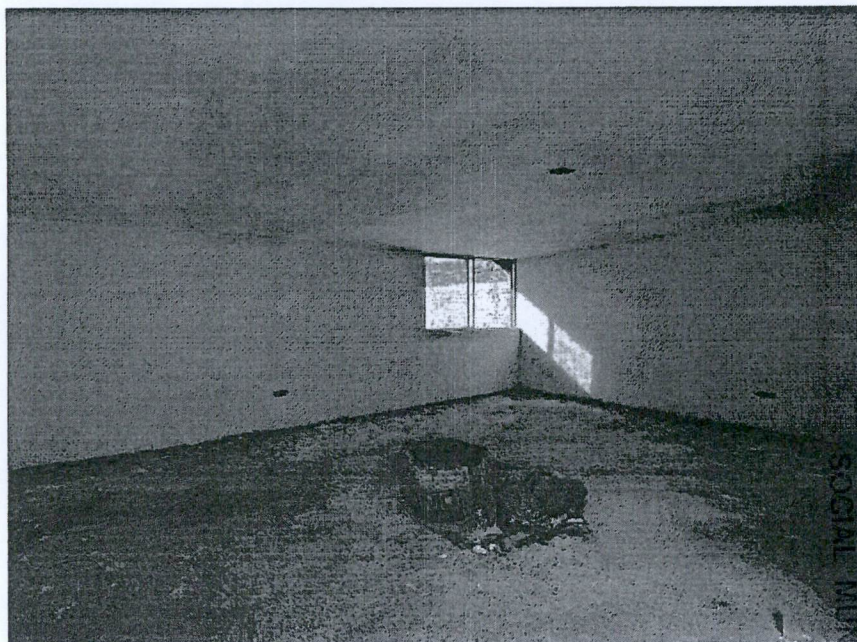

OPERA  
**OPERADO**  
 OBRA INERA ESTRUCTURA  
 SOCIAL MUNICIPAL  
 3 - 2022

MUNICIPIO DE  
 SAN FRANCISCO

DATOS:

GUAYANA

MARIANA BARRERA MORENO

AV FERROCARRIL #11

**SUPERINTENDENTE (CONTRATISTA)**  
 BUFETE DE CONSTRUCCIONES Y SERVICIOS DEL CENTRO S.A. DE C.V.  
 I.C. JESUS EDUARDO GOMEZ PICONES.

**RESIDENTE**  
 Dirección de Obras Públicas del Municipio de San Francisco de los Rómulo  
 I.C. FERNANDO LUNA



BUFETE DE CONSTRUCCIONES Y  
SERVICIOS DEL CENTRO S.A. DE C.V.

NUMEROS GENERADORES

ANEXO

NO. DE CONTRATO: FISMDF 032/2022  
DIRECCION: CONSTRUCCION DE CUARTOS DORMITORIOS , C COCINA Y C BAÑO ZONA  
DESCRIPCION: CONSTRUCCION DE MEJORAMIENTO DE VIVIENDA

FOTOGRAFIAS

ACABADOS

DORMITORIO

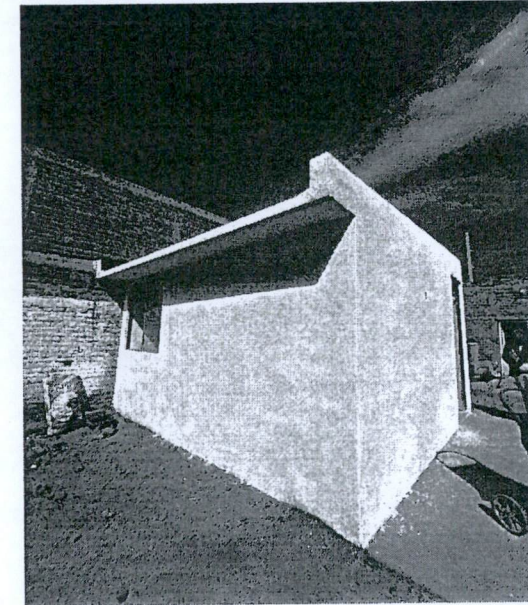
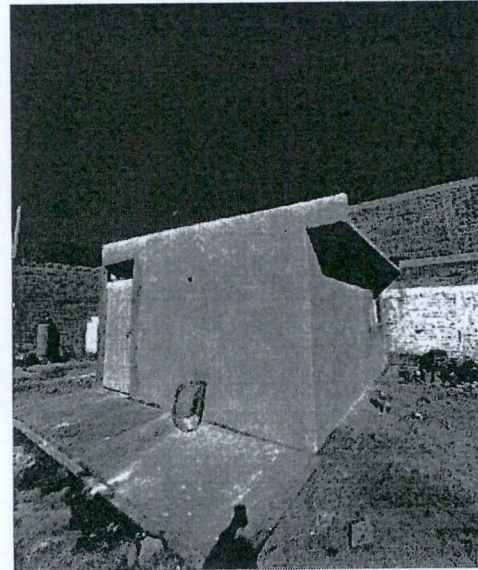
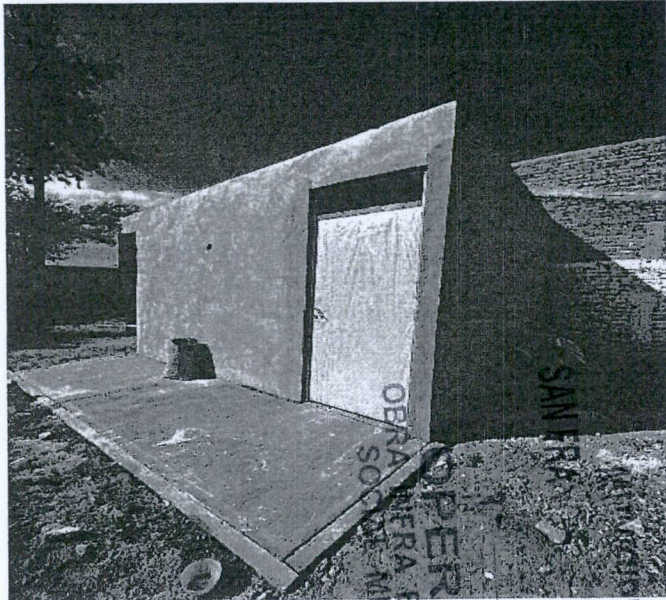

OPERA  
SOCI  
MUNICIPAL  
OPERADO  
ESTRUCTURA  
2022  
SAN FRANCISCO DE LOS ROMO

DATOS:

GUAYANA

MARIANA BARRERA MORENO

AV FERROCARRIL #11

SUPERINTENDENTE (CONTRATISTA)  
BUFETE DE CONSTRUCCIONES Y SERVICIOS DEL CENTRO S.A. DE C.V.  
I.C. JESUS EDUARDO GOMEZ PICONES.

RESIDENTE  
Dirección de Obras Publicas del Municipio de San Francisco de los Romo  
T.C. FERNANDO LUNA



**BUFETE DE CONSTRUCCIÓN Y  
SERVICIOS DEL CENTRO S.A. DE C.V.**

**NUMEROS GENERADORES**

**ANEXO**

NO. DE CONTRATO: FISMDF 032/2022

DIRECCION: CONSTRUCCION DE CUARTOS DORMITORIOS, C COCINA Y C BAÑO ZONA

DESCRIPCION: CONSTRUCCION DE MEJORAMIENTO DE VIVIENDA

**FOTOGRAFIAS**

**ACABADOS**

**DORMITORIO**



**MUNICIPIO DE  
SAN FRANCISCO DE LOS ROMO**

3 - 2022

**OPERADO  
OBRA INFRA ESTRUCTURA  
SOCIAL MUNICIPAL**

DATOS:

QUAYANA

**SUPERINTENDENTE (CONTRATISTA)**  
BUFETE DE CONSTRUCCIONES Y SERVICIOS DEL CENTRO S.A. DE C.V.  
**I.C. JESUS EDUARDO GOMEZ PICONES.**

**MARIANA BARRERA MORENO**

**AV FERROCARRIL #11**

**RESIDENTE**  
Dirección de Obras Publicas del Municipio de San Francisco de los Romo  
**I.C. FERNANDO LUINA**



**BUFETE DE CONSTRUCCIONES Y  
SERVICIOS DEL CENTRO S.A. DE C.V.**

**NUMEROS GENERADORES**

**ANEXO**

NO. DE CONTRATO: FIS MDF 032/2022  
 DIRECCION: CONSTRUCCION DE CUARTOS DORMITORIOS , C COCINA Y C BAÑO ZONA  
 DESCRIPCIÓN: CONSTRUCCION DE MEJORAMIENTO DE VIVIENDA

**FOTOGRAFIAS**

**ENTREGA**

**DORMITORIO**



**MUNICIPIO DE  
SAN FRANCISCO DE LOS ROMO**  
**3 - 2022**  
**OPERADO**  
**OBRA INFRA ESTRUCTURA  
SOCIAL MUNICIPAL**

DATOS:

GUAYANA

MARIANA BARRERA MORENO

AV FERROCARRIL # 11

**SUPERINTENDENTE (CONTRATISTA)**  
 BUFETE DE CONSTRUCCIONES Y SERVICIOS DEL CENTRO S.A. DE C.V.  
 I.C. JESUS EDUARDO GOMEZ PICONES.

**RESIDENTE**  
 Dirección de Obras Publicas del Municipio de San Francisco de los Romo  
 T.C. FERNANDO LUNA



**BUFETE DE CONSTRUCCIONES Y  
SERVICIOS DEL CENTRO S.A. DE C.V.**

**NUMEROS GENERADORES**

**ANEXO**

**NO. DE CONTRATO:** FISMDF 032/2022  
**DIRECCION:** CONSTRUCCION DE CUARTOS DORMITORIOS , C COCINA Y C BAÑO ZONA  
**DESCRIPCIÓN:** CONSTRUCCION DE MEJORAMIENTO DE VIVIENDA

**FOTOGRAFIAS**

**ENTREGA**

**DORMITORIO**

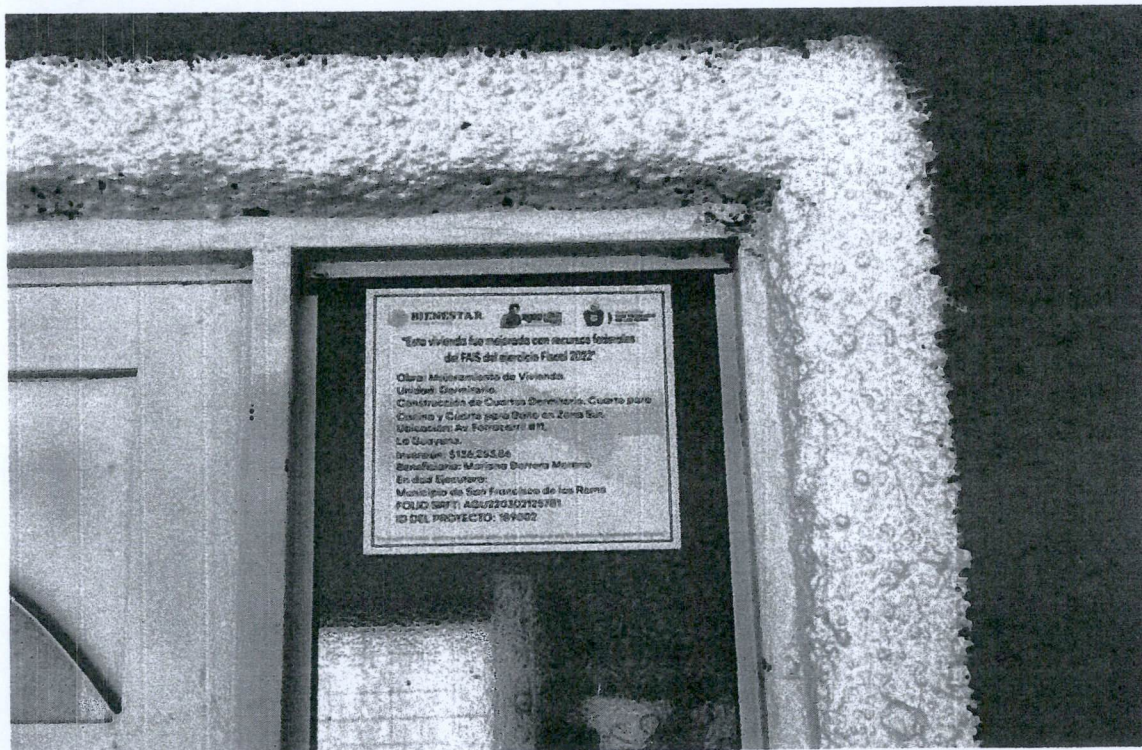

**MUNICIPIO DE  
SAN FRANCISCO DE LOS ROMO**  
**3 - 2022**  
**OPERADO**  
**OBRA INFRA ESTRUCTURA  
SOCIAL MUNICIPAL**

**DATOS:**

GUAYANA

**MARIANA BARRERA MORENO**

**AV FERROCARRIL #11**

**SUPERINTENDENTE (CONTRATISTA)**  
**BUFETE DE CONSTRUCCIONES Y SERVICIOS DEL CENTRO S.A. DE C.V.**  
**I.C. JESUS EDUARDO GOMEZ PICONES.**

**RESIDENTE**  
 Dirección de Obras Publicas del Municipio de San Francisco de los Romo  
**T.C. FERNANDO LUNA**



**NUMEROS GENERADORES**

**ANEXO**

NO. DE CONTRATO:	FISMDF 032/2022
DIRECCION:	CONSTRUCCION DE CUARTOS DORMITORIOS , C COCINA Y C BAÑO ZONA
DESCRIPCION:	CONSTRUCCION DE MEJORAMIENTO DE VIVIENDA

**FOTOGRAFIAS**

**CROQUIS**

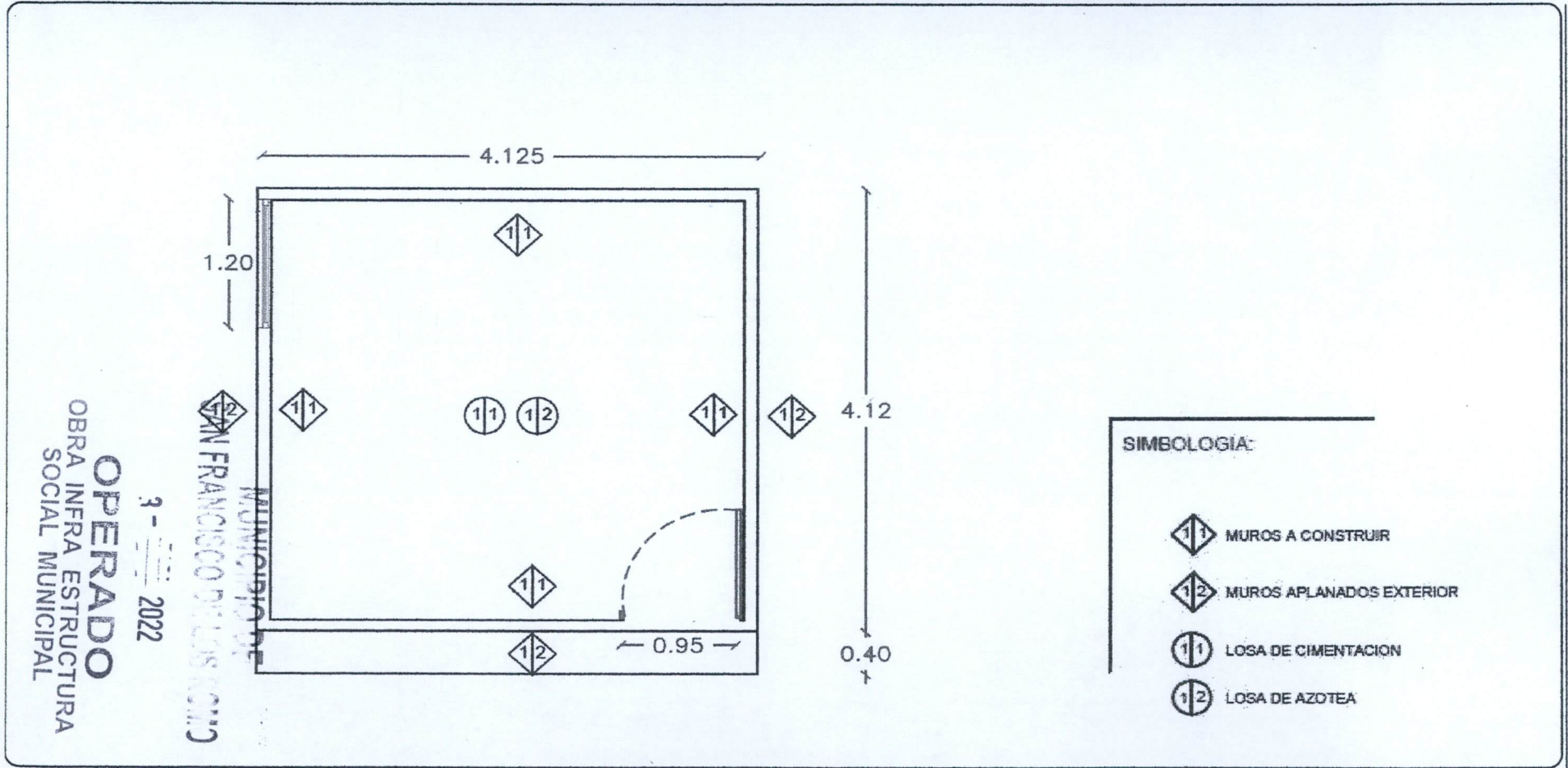

- SIMBOLOGIA:**
- MUROS A CONSTRUIR
  - MUROS APLANADOS EXTERIOR
  - LOSA DE CIMENTACION
  - LOSA DE AZOTEA

**OPERADO**  
 OBRA INFRA ESTRUCTURA  
 SOCIAL MUNICIPAL  
 3 - 2022

MUNICIPIO DE  
 SAN FRANCISCO DE LOS ROMO

DATOS: GUAYANA MARIANA BARRERA MORENO AV FERROCARRIL #11

SUPERINTENDENTE (CONTRATISTA)  
 BUFETE DE CONSTRUCCIONES Y SERVICIOS DEL CENTRO S.A. DE C.V.  
 I.C. JESUS EDUARDO GÓMEZ PICONES.

RESIDENTE  
 Dirección de Obras Publicas del Municipio de San Francisco de los Romo  
 T.C. FERNANDO LUNA





BUFETE DE CONSTRUCCIONES Y  
SERVICIOS DEL CENTRO S.A. DE C.V.

NUMEROS GENERADORES

ANEXO

NO. DE CONTRATO: FIS MDF 032/2022  
DIRECCION: CONSTRUCCION DE CUARTOS DORMITORIOS , C COCINA Y C BAÑO ZONA  
DESCRIPCION: CONSTRUCCION DE MEJORAMIENTO DE VIVIENDA

FOTOGRAFIAS

MUROS DE BLOCK Y PISO

DORMITORIO

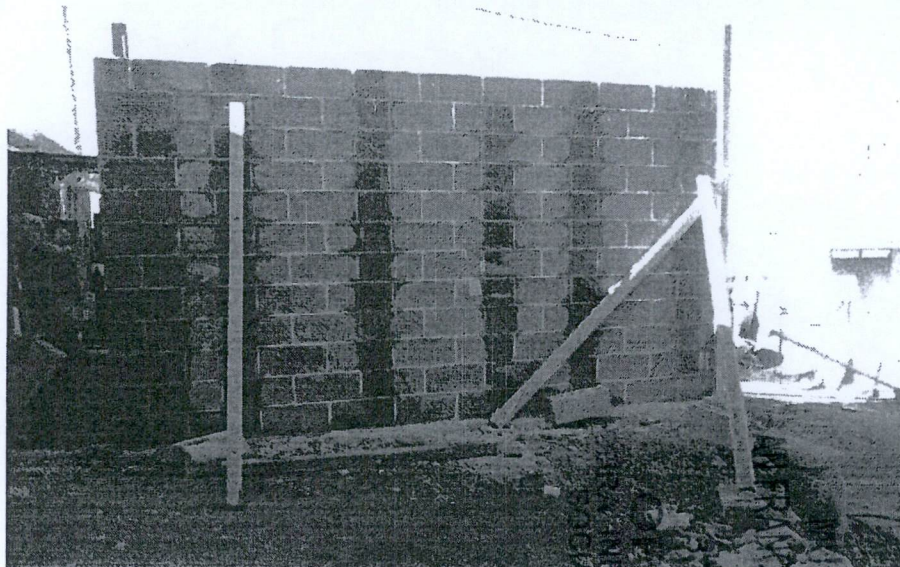

MUNICIPIO DE  
SAN FRANCISCO DE LOS ROMO  
2022  
SECRETARIA DE OBRAS PUBLICAS  
MUNICIPAL

DATOS:

MACARIO J GOMEZ

ERNESTO LOPEZ GONZALEZ

MARGARITA #123

**SUPERINTENDENTE (CONTRATISTA)**  
BUFETE DE CONSTRUCCIONES Y SERVICIOS DEL CENTRO S.A. DE C.V.  
I.C. JESUS EDUARDO GOMEZ PICONES.

**RESIDENTE**  
Dirección de Obras Públicas del Municipio de San Francisco de los Romo  
I.C. FERNANDO LUNA



NUMEROS GENERADORES

ANEXO

NO. DE CONTRATO:	FISMDF 032/2022
DIRECCION:	CONSTRUCCION DE CUARTOS DORMITORIOS , C COCINA Y C BAÑO ZONA
DESCRIPCION:	CONSTRUCCION DE MEJORAMIENTO DE VIVIENDA

FOTOGRAFIAS

PROCESO

DORMITORIO

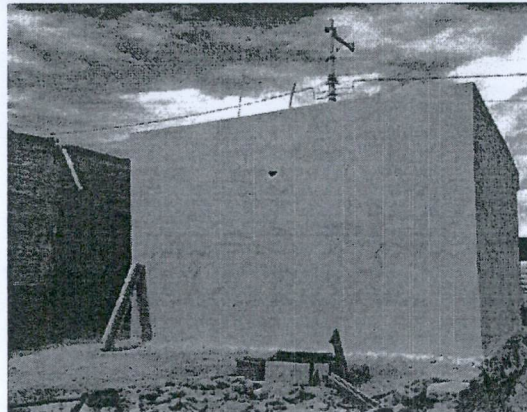
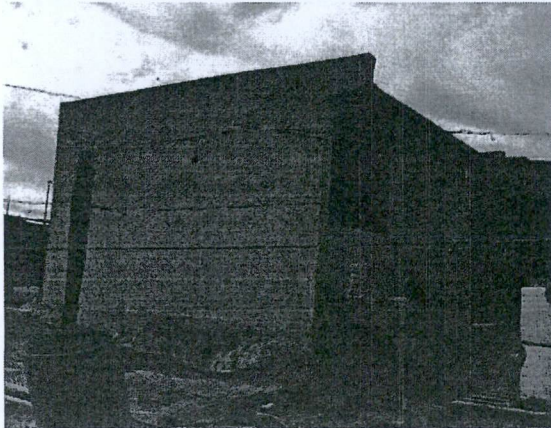

ORDENADO  
2022  
OBRAS PARA ESTRUCTURA  
MUNICIPAL

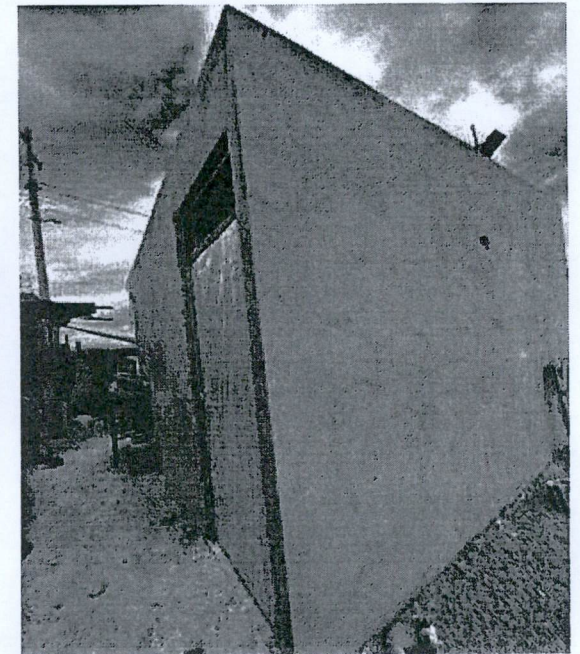

DATOS:

MACARIO J GOMEZ

ERNESTO LOPEZ GONZALEZ

MARGARITA #123

**SUPERINTENDENTE (CONTRATISTA)**  
 BUFETE DE CONSTRUCCIONES Y SERVICIOS DEL CENTRO S.A. DE C.V.  
 I.C. JESUS EDUARDO GOMEZ PICONES.

**RESIDENTE**  
 Dirección de Obras Publicas del Municipio de San Francisco de los Romo  
 I.C. FERNANDO LUNA



**BUFETE DE CONSTRUCCIONES Y  
SERVICIOS DEL CENTRO S.A. DE C.V.**

**NUMEROS GENERADORES**

**ANEXO**

NO. DE CONTRATO: FISMDF 032/2022

DIRECCIÓN: CONSTRUCCION DE CUARTOS DORMITORIOS, C. COCINA Y C. BAÑO ZONA

DESCRIPCIÓN: CONSTRUCCION DE MEJORAMIENTO DE VIVIENDA

**FOTOGRAFIAS**

**ACABADOS**

**DORMITORIO**

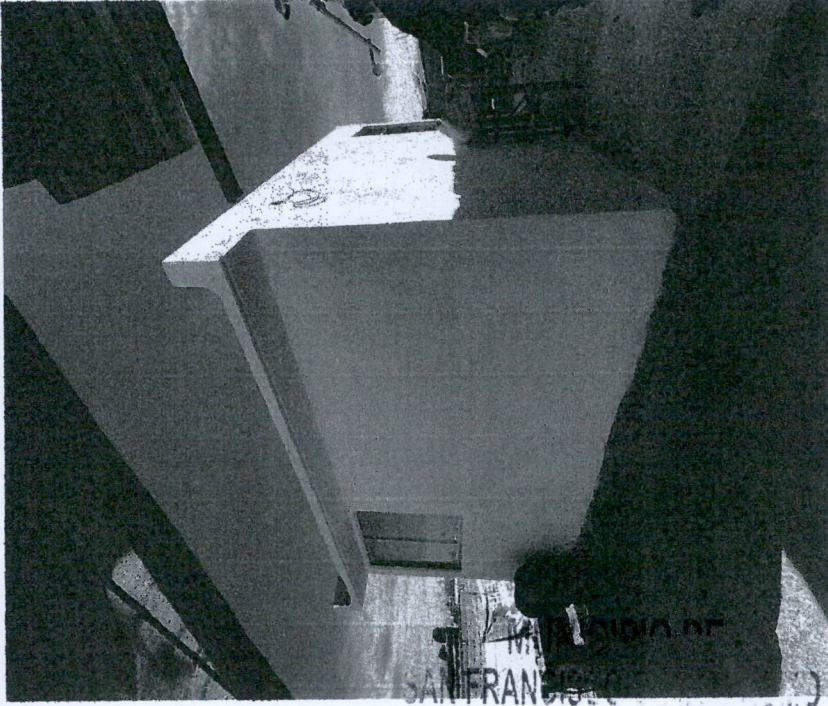
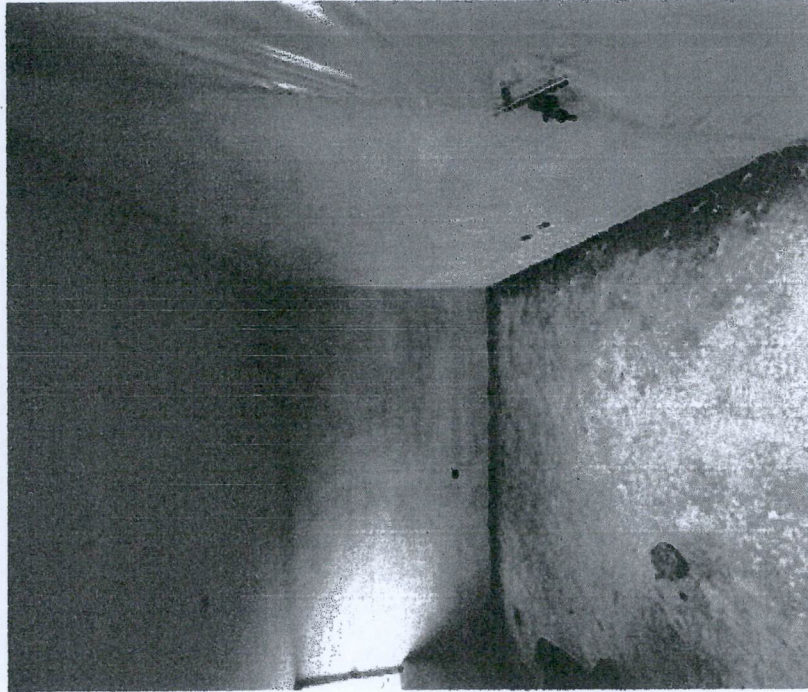

3 - 2022  
**OPERADO**  
OBRA INFRA ESTRUCTURA  
SOCIAL MUNICIPAL

DATOS:

MACARIO J. GOMEZ

**SUPERINTENDENTE (CONTRATISTA)**  
BUFETE DE CONSTRUCCIONES Y SERVICIOS DEL CENTRO S.A. DE C.V.  
I.C. JESUS EDUARDO GOMEZ PICONES.

ERNESTO LOPEZ GONZALEZ

MARGARITA #123

**RESIDENTE**  
Dirección de Obras Publicas del Municipio de San Francisco de los Romo  
I.C. FERNANDO LUJAN



BUFETE DE CONSTRUCCIONES Y  
SERVICIOS DEL CENTRO S.A. DE C.V.

NUMEROS GENERADORES

ANEXO

NO. DE CONTRATO: FISMDF 032/2022  
DIRECCION: CONSTRUCCION DE CUARTOS DORMITORIOS , C COCINA Y C BAÑO ZONA  
DESCRIPCION: CONSTRUCCION DE MEJORAMIENTO DE VIVIENDA

FOTOGRAFIAS

ACABADOS

DORMITORIO

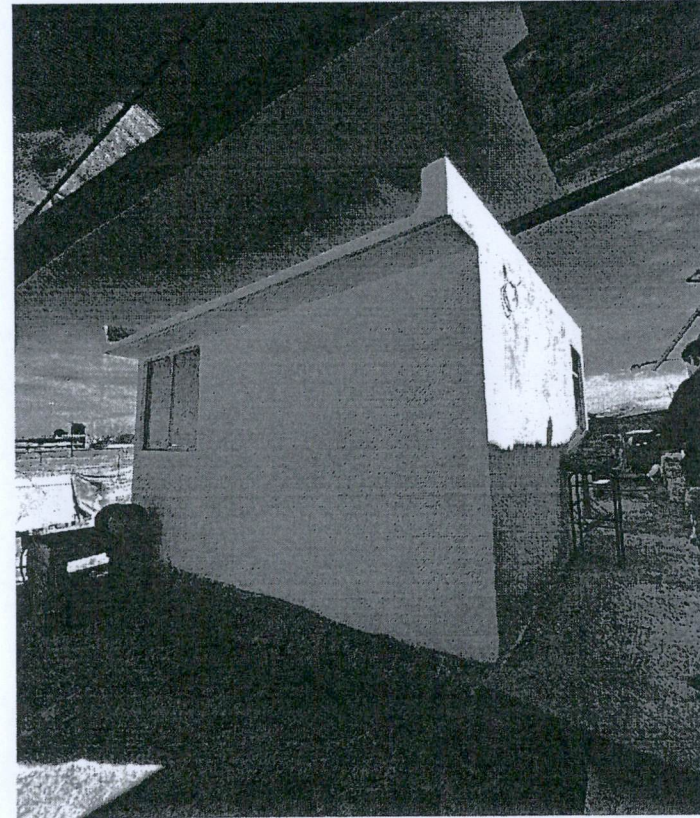

MUNICIPIO DE  
SAN FRANCISCO DE LOS ROMO  
3 - 2022  
OPERADO  
OBRA INFRA ESTRUCTURA  
SOCIAL MUNICIPAL

DATOS:

MACARIO J GOMEZ

ERNESTO LOPEZ GONZALEZ

MARGARITA #123

SUPERINTENDENTE (CONTRATISTA)  
BUFETE DE CONSTRUCCIONES Y SERVICIOS DEL CENTRO S.A. DE C.V.  
I.C. JESUS EDUARDO GOMEZ PICONES.

RESIDENTE  
Dirección de Obras Publicas del Municipio de San Francisco de los Romo  
I.C. FERNANDO LUNA



**BUFETE DE CONSTRUCCIONES Y  
SERVICIOS DEL CENTRO S.A. DE C.V.**

**NUMEROS GENERADORES**

**ANEXO**

**NO. DE CONTRATO:** FISMDF 032/2022  
**DIRECCION:** CONSTRUCCION DE CUARTOS DORMITORIOS , C COCINA Y C BAÑO ZONA  
**DESCRIPCIÓN:** CONSTRUCCION DE MEJORAMIENTO DE VIVIENDA

**FOTOGRAFIAS**

**ENTREGA**

**DORMITORIO**



**MUNICIPIO DE  
SAN FRANCISCO DE LOS ROMO**  
**3 - 2022**  
**OPERADO  
OBRA INFRA ESTRUCTURA  
SOCIAL MUNICIPAL**

**DATOS:**

MACARIO J GOMEZ

**ERNESTO LOPEZ GONZALEZ**

**MARGARITA #123**

**SUPERINTENDENTE (CONTRATISTA)**  
 BUFETE DE CONSTRUCCIONES Y SERVICIOS DEL CENTRO S.A. DE C.V.  
 I.C. JESUS EDUARDO GOMEZ PICONES.

**RESIDENTE**  
 Dirección de Obras Públicas del Municipio de San Francisco de los Romo  
 T.C. FERNANDO LUNA





BUFETE DE CONSTRUCCIONES Y  
SERVICIOS DEL CENTRO S.A. DE C.V.

NO. DE CONTRATO: FISMDF 032/2022  
DIRECCION: CONSTRUCCION DE CUARTOS DORMITORIOS , C COCINA Y C BAÑO ZONA  
DESCRIPCION: CONSTRUCCION DE MEJORAMIENTO DE VIVIENDA

**NUMEROS GENERADORES**

**ANEXO**

**FOTOGRAFIAS**

**PROCESO**

**COCINA**

6

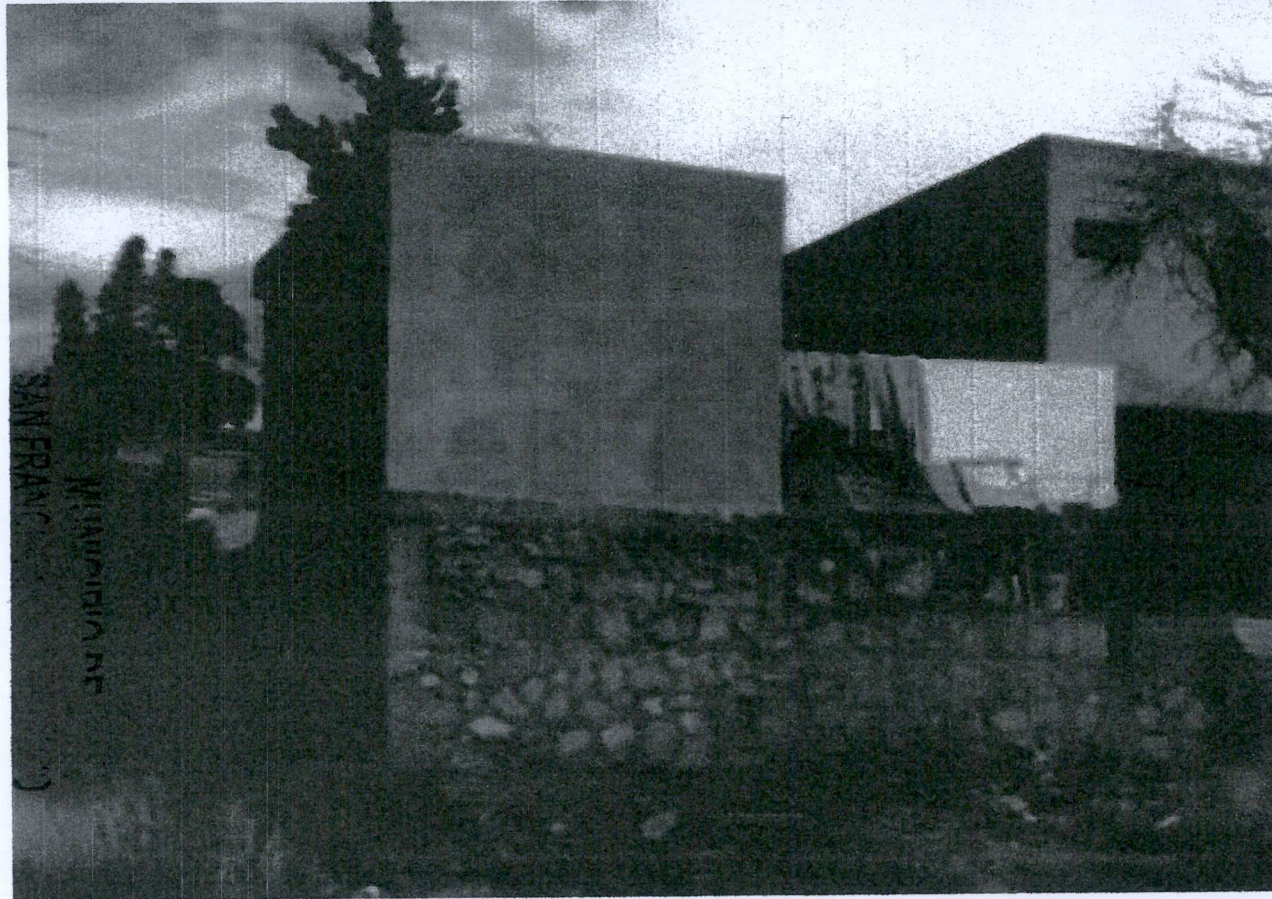

OPERADO  
OBRA INFRA ESTRUCTURA  
SOCIAL MUNICIPAL  
3 - 2022  
SAN FRANCISCO DE LOS ROMO  
MUNICIPIO DE

DATOS:

MACARIO J GOMEZ

MA DE LA LUZ NUÑEZ CERVANTES

CANDILES #503

**SUPERINTENDENTE (CONTRATISTA)**  
BUFETE DE CONSTRUCCIONES Y SERVICIOS DEL CENTRO S.A. DE C.V.  
I.C. JESUS EDUARDO GOMEZ PICONES.

**RESIDENTE**  
Dirección de Obras Públicas del Municipio de San Francisco de los Romo  
**T.C. FERNANDO LUNA**



BUFETE DE CONSTRUCCIONES Y  
SERVICIOS DEL CENTRO S.A. DE C.V.

**NUMEROS GENERADORES**

**ANEXO**

NO. DE CONTRATO: FISDMF 032/2022  
DIRECCION: CONSTRUCCION DE CUARTOS DORMITORIOS , C COCINA Y C BAÑO ZONA  
DESCRIPCION: CONSTRUCCION DE MEJORAMIENTO DE VIVIENDA

**FOTOGRAFIAS**

**ACABADOS**

**COCINA**



OPERADO  
OBRA INFRA ESTRUCTURA  
SOCIAL MUNICIPAL

3 - 2022

DATOS:

MACARIO J GOMEZ

MA DE LA LUZ NUÑEZ CERVANTES

CANDILES #503

SUPERINTENDENTE (CONTRATISTA)  
BUFETE DE CONSTRUCCIONES Y SERVICIOS DEL CENTRO S.A. DE C.V.  
I.C. JESUS EDUARDO GOMEZ PICONES.

RESIDENTE  
Dirección de Obras Publicas del Municipio de San Francisco de los Romo  
T.C. FERNANDO LUNA



BUFETE DE CONSTRUCCIONES Y  
SERVICIOS DEL CENTRO S.A. DE C.V.

NUMEROS GENERADORES

ANEXO

NO. DE CONTRATO:	FIS MDF 032/2022
DIRECCION:	CONSTRUCCION DE CUARTOS DORMITORIOS , C COCINA Y C BAÑO ZONA
DESCRIPCION:	CONSTRUCCION DE MEJORAMIENTO DE VIVIENDA

FOTOGRAFIAS

ACABADOS

COCINA

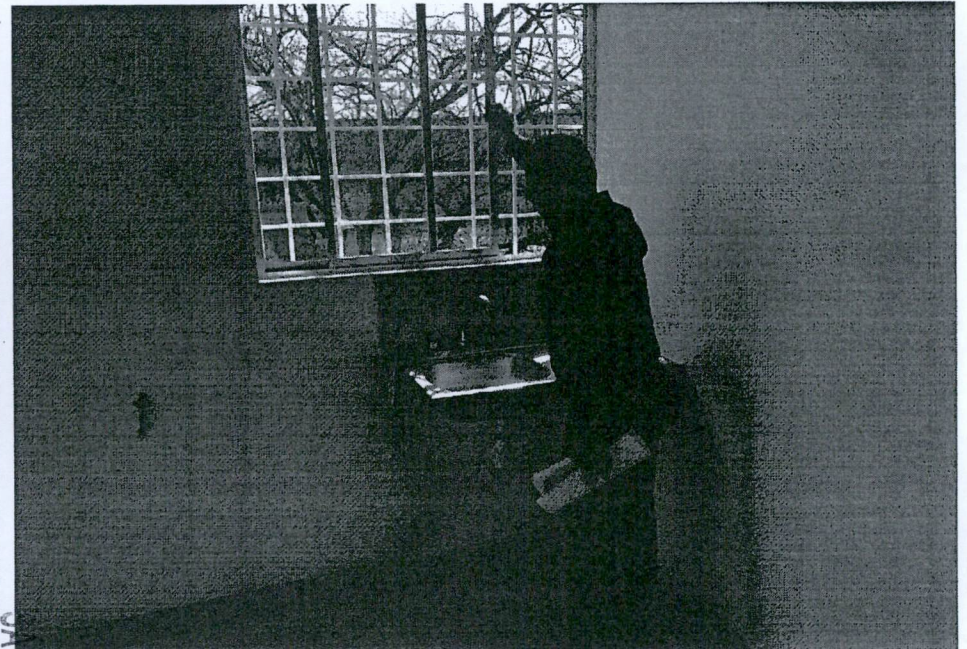
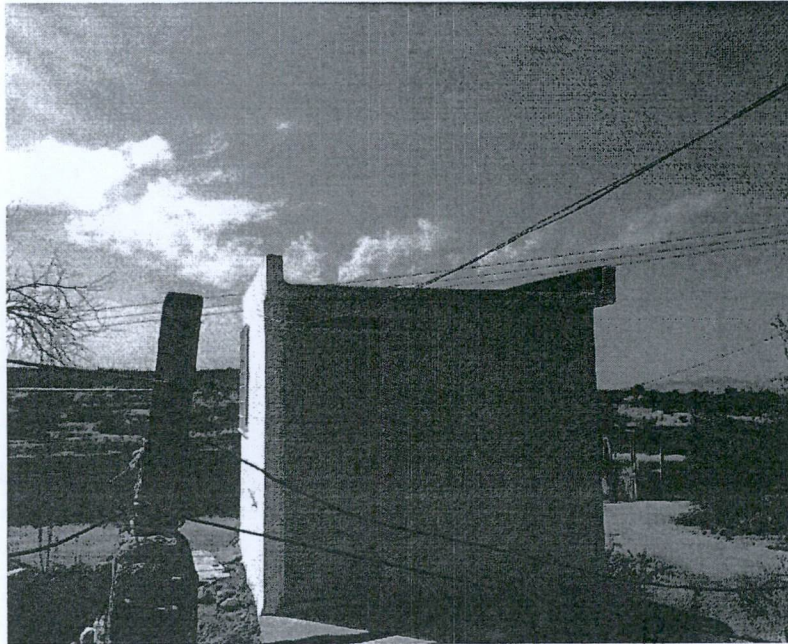

DATOS:

MACARIO J GOMEZ

MA DE LA LUZ NUNEZ GERVANTES

CANDILES #503

~~SUPERINTENDENTE (CONTRATISTA)  
BUFETE DE CONSTRUCCIONES Y SERVICIOS DEL CENTRO S.A. DE C.V.  
I.C. JESUS EDUARDO GOMEZ PICONES.~~

~~RESIDENTE  
Dirección de Obras Públicas del Municipio de San Francisco de los Romo  
T.C. FERNANDO LUNA~~

OPERA  
DORA  
INFERA  
ESTRUCTURA  
SOCIAL MUNICIPAL

1 - 2022

MUNICIPIO DE  
SAN FRANCISCO DE LOS ROMO



NO. DE CONTRATO:	FISMDF 032/2022
DIRECCION:	CONSTRUCCION DE CUARTOS DORMITORIOS , C COCINA Y C BAÑO ZONA
DESCRIPCION:	CONSTRUCCION DE MEJORAMIENTO DE VIVIENDA

**NUMEROS GENERADORES**

**ANEXO**

**FOTOGRAFIAS**

**ENTREGA**

**COCINA**

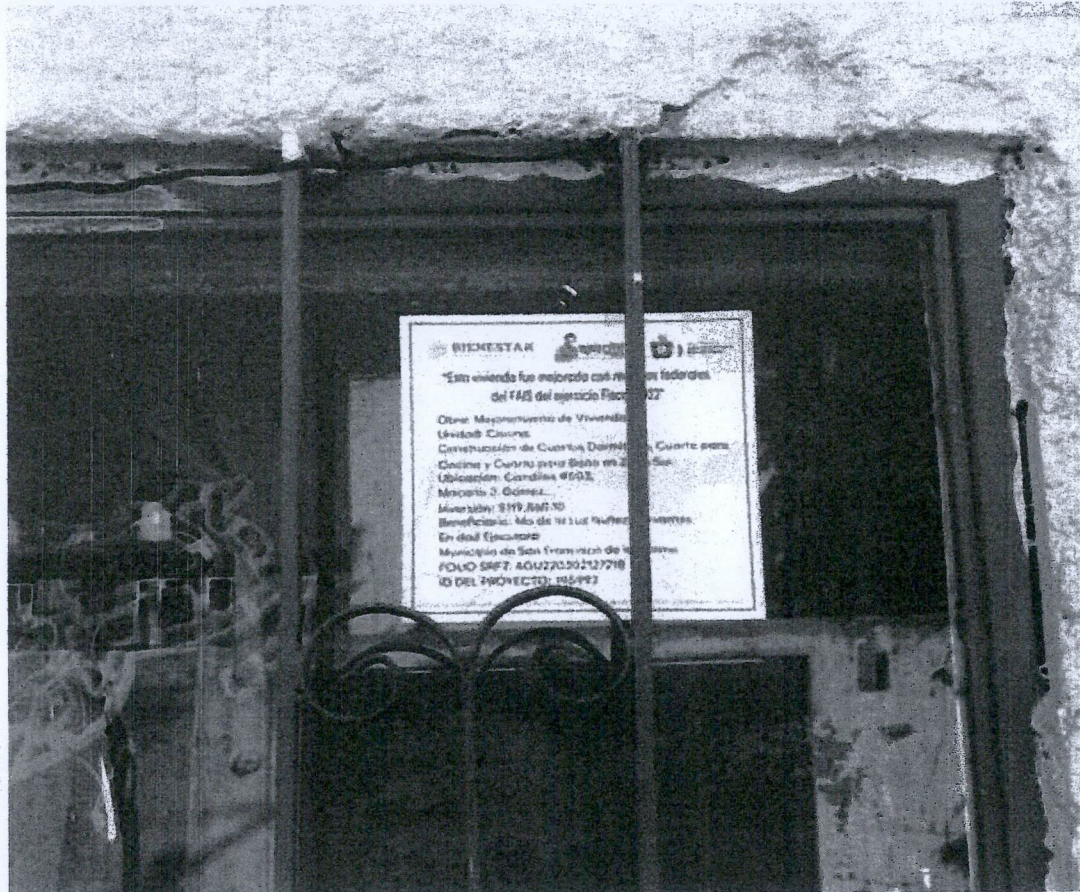

OPERADO  
 OBRA INFRA ESTRUCTURA SOCIAL MUNICIPAL  
 MUNICIPIO DE SAN FRANCISCO DE LOS ROMO  
 3 - 2022

**DATOS:**

MACARIO J GOMEZ

MA DE LA LUZ NUÑEZ CERVANTES

CANDILES #503

**SUPERINTENDENTE (CONTRATISTA)**  
 BUFETE DE CONSTRUCCIONES Y SERVICIOS DEL CENTRO S.A. DE C.V.  
**I.C. JESÚS EDUARDO GÓMEZ PICONES.**

**RESIDENTE**  
 Dirección de Obras Públicas del Municipio de San Francisco de los Romo  
**I.G. FERNANDO LUNA**



NO. DE CONTRATO: FISMDF 032/2022  
DIRECCION: CONSTRUCCION DE CUARTOS DORMITORIOS , C COCINA Y C BAÑO ZONA  
DESCRIPCION: CONSTRUCCION DE MEJORAMIENTO DE VIVIENDA

NUMEROS GENERADORES

ANEXO

FOTOGRAFIAS

CROQUIS

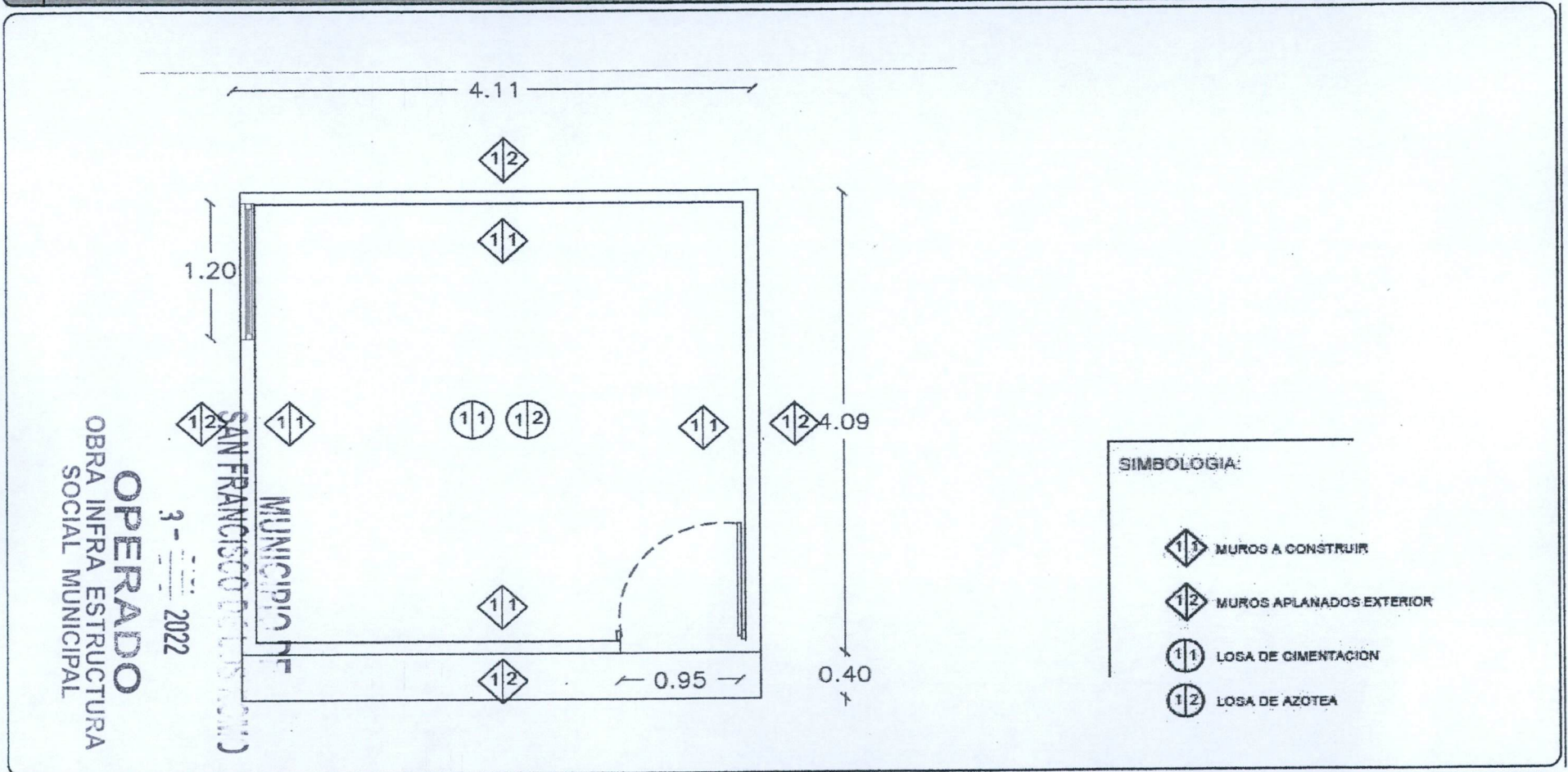

SIMBOLOGIA:

- MUROS A CONSTRUIR
- MUROS APLANADOS EXTERIOR
- LOSA DE GIMENTACION
- LOSA DE AZOTEA

DATOS:

CARIO J GOMEZ

MA DE LA LUZ NUÑEZ CERVANTES

CANDILES #503

SUPERINTENDENTE (CONTRATISTA)  
BUFETE DE CONSTRUCCIONES Y SERVICIOS DEL CENTRO S.A. DE C.V.  
I.C. JESUS EDUARDO GOMEZ PICONES.

RESIDENTE  
Dirección de Obras Públicas del Municipio de San Francisco de los Rios  
I.C. FERNANDO LUNA





**BUFETE DE CONSTRUCCIONES Y  
SERVICIOS DEL CENTRO S.A. DE C.V.**

**NUMEROS GENERADORES**

**ANEXO**

NO. DE CONTRATO: FISMDF-032/2022

DIRECCIÓN: CONSTRUCCIÓN DE CUARTOS DORMITORIOS, C COCINA Y C BAÑO ZONA

DESCRIPCIÓN: CONSTRUCCIÓN DE MEJORAMIENTO DE VIVIENDA

**FOTOGRAFIAS**

**PROCESO**

**COCINA**

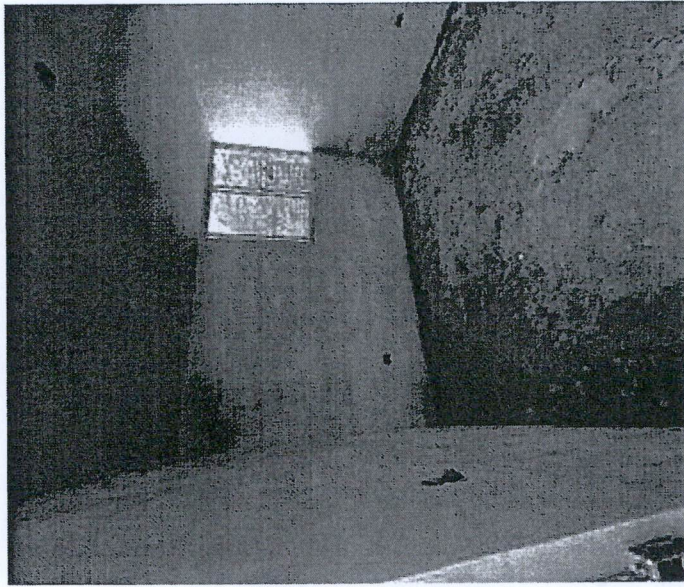
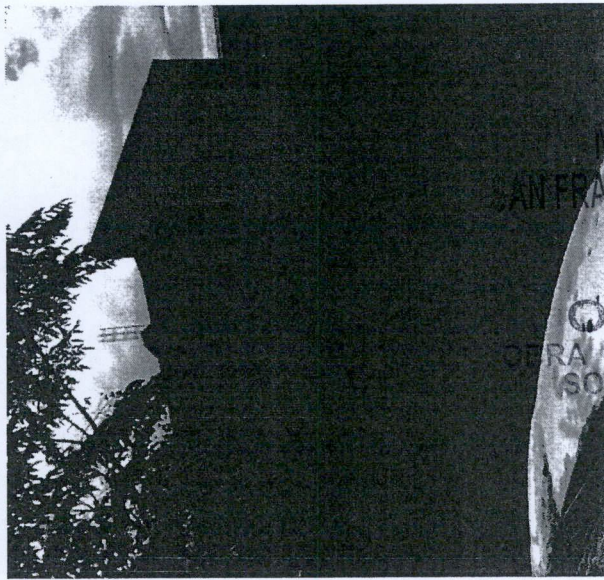
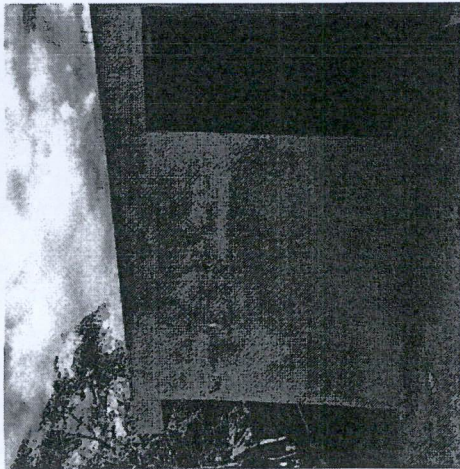

DATOS:

MACARIO J GOMEZ

**SUPERINTENDENTE (CONTRATISTA)**  
BUFETE DE CONSTRUCCIONES Y SERVICIOS DEL CENTRO S.A. DE C.V.  
I.C. JESUS EDUARDO GOMEZ PICONES.

SANDRA ERIKA AGUAYO ORDORICA

POZO NUEVO #206

**RESIDENTE**  
Dirección de Obras Públicas del Municipio de San Francisco de los Romo  
I.C. FERNANDO LUNA



**BUFETE DE CONSTRUCCIONES Y  
SERVICIOS DEL CENTRO S.A. DE C.V.**

**NUMEROS GENERADORES**

**ANEXO**

NO. DE CONTRATO: FIS MDF 032/2022  
 DIRECCION: CONSTRUCCION DE CUARTOS DORMITORIOS , C COCINA Y C BAÑO ZONA  
 DESCRIPCION: CONSTRUCCION DE MEJORAMIENTO DE VIVIENDA

**FOTOGRAFIAS**

**ACABADOS**

**COCINA**

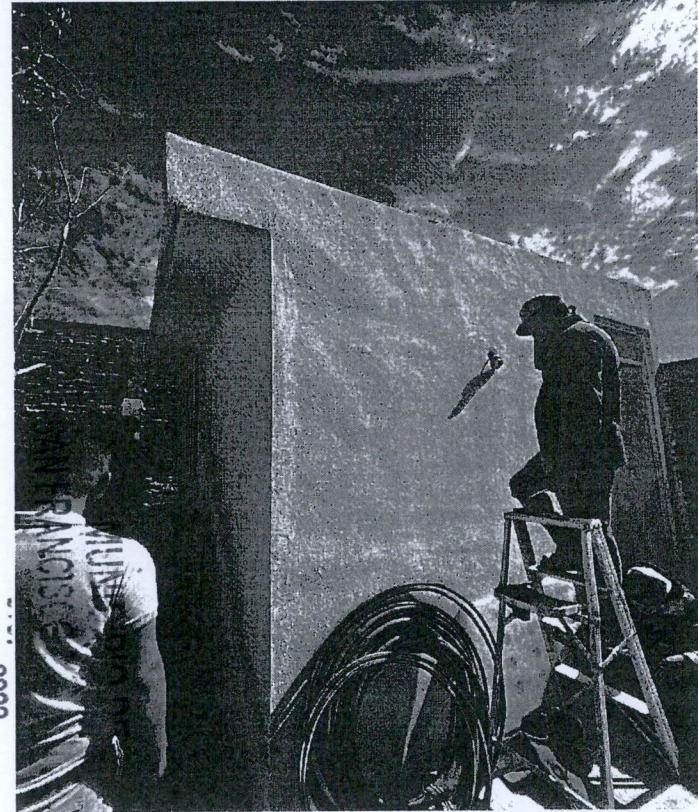
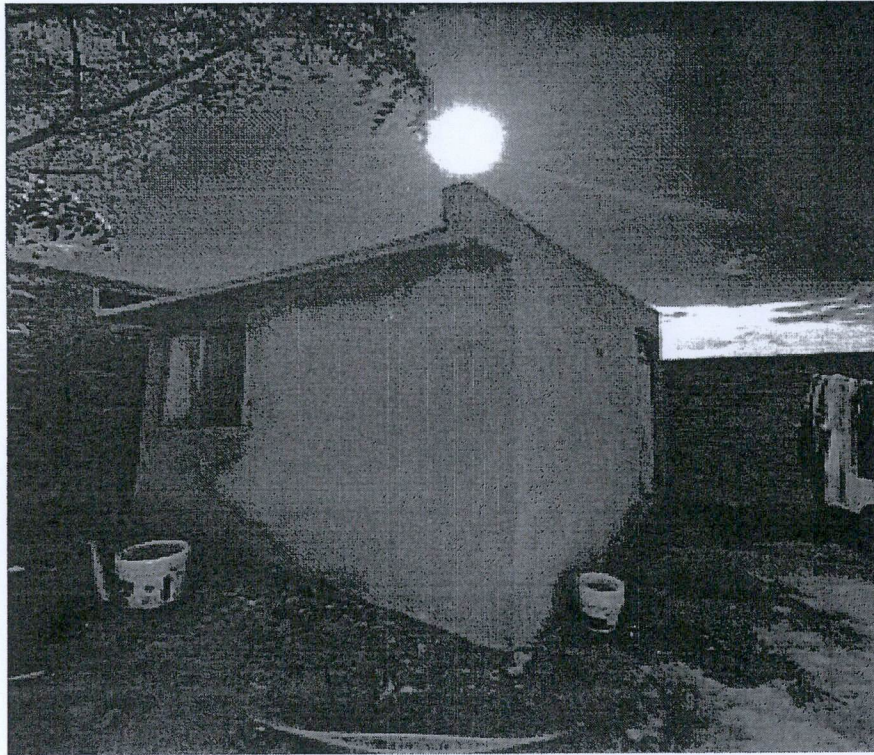

**OPERADO**  
 OBRA INFRA ESTRUCTURA  
 SOCIAL MUNICIPAL  
 3 - 2022

DATOS:

MACARIO J GOMEZ

SANDRA ERIKA AGUAYO ORDORICA

POZO NUEVO #206

**SUPERINTENDENTE (CONTRATISTA)**  
 BUFETE DE CONSTRUCCIONES Y SERVICIOS DEL CENTRO S.A. DE C.V.  
 I.C. JESUS EDUARDO GOMEZ PICONES.

**RESIDENTE**  
 Dirección de Obras Publicas del Municipio de San Francisco de los Romo  
 I.C. FERNANDO LUNA



**BUFETE DE CONSTRUCCIONES Y  
SERVICIOS DEL CENTRO S.A. DE C.V.**

**NUMEROS GENERADORES**

**ANEXO**

**NO. DE CONTRATO:** FISMDF 032/2022

**DIRECCION:** CONSTRUCCION DE CUARTOS DORMITORIOS, C. COCINA Y C. BAÑO ZONA

**DESCRIPCION:** CONSTRUCCION DE MEJORAMIENTO DE VIVIENDA

**FOTOGRAFIAS**

**ENTREGA**

**COCINA**

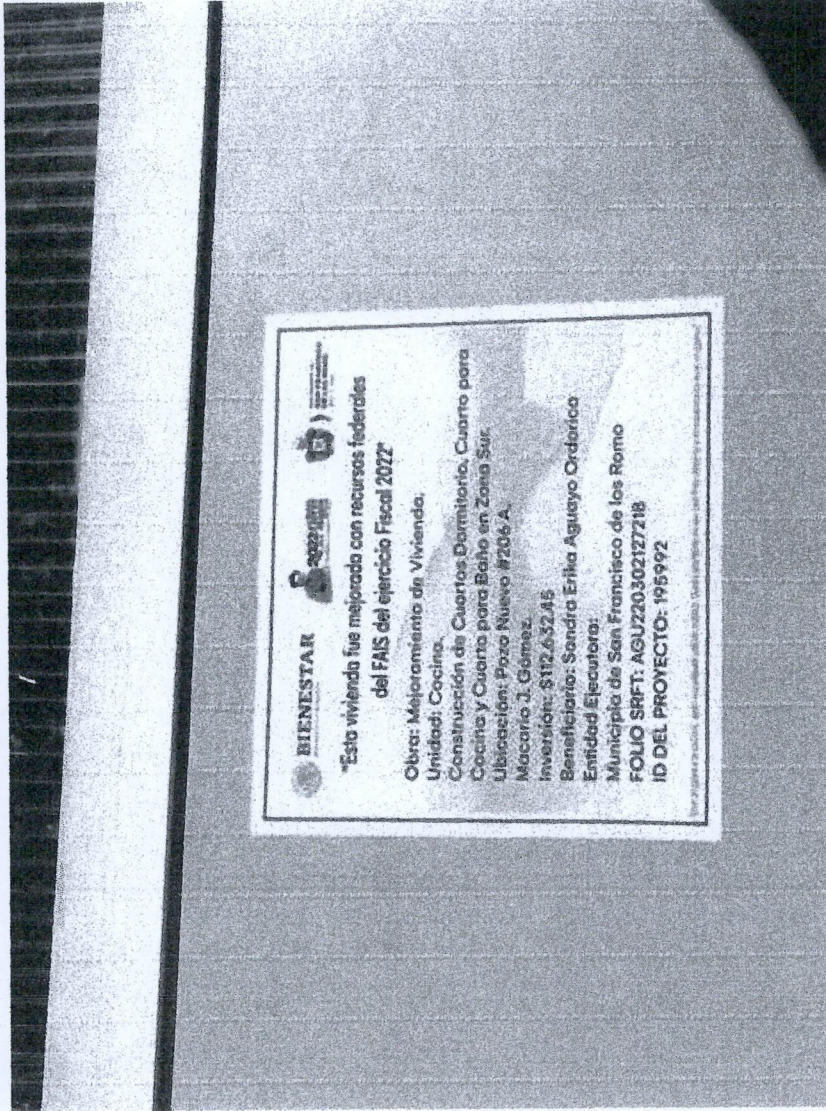

**MUNICIPIO DE  
SAN FRANCISCO DE LOS ROMO**

**3 - 2022**

**OPERADO  
OBRA INFRA ESTRUCTURA  
SOCIAL MUNICIPAL**

**DATOS:**

**MACARIO J. GOMEZ**

**SANDRA ERIKA AGUAYO ORDORICA**

**POZO NUEVO #206**

**SUPERINTENDENTE (CONTRATISTA)**

**BUFETE DE CONSTRUCCIONES Y SERVICIOS DEL CENTRO S.A. DE C.V.**

**I.C. JESUS EDUARDO GOMEZ PICONES.**

**RESIDENTE**

**Dirección de Obras Públicas del Municipio de San Francisco de los Romo**

**I.C. FERNANDO LUNA**



BUFETE DE CONSTRUCCIONES Y  
SERVICIOS DEL CENTRO S.A. DE C.V.

**NUMEROS GENERADORES**

**ANEXO**



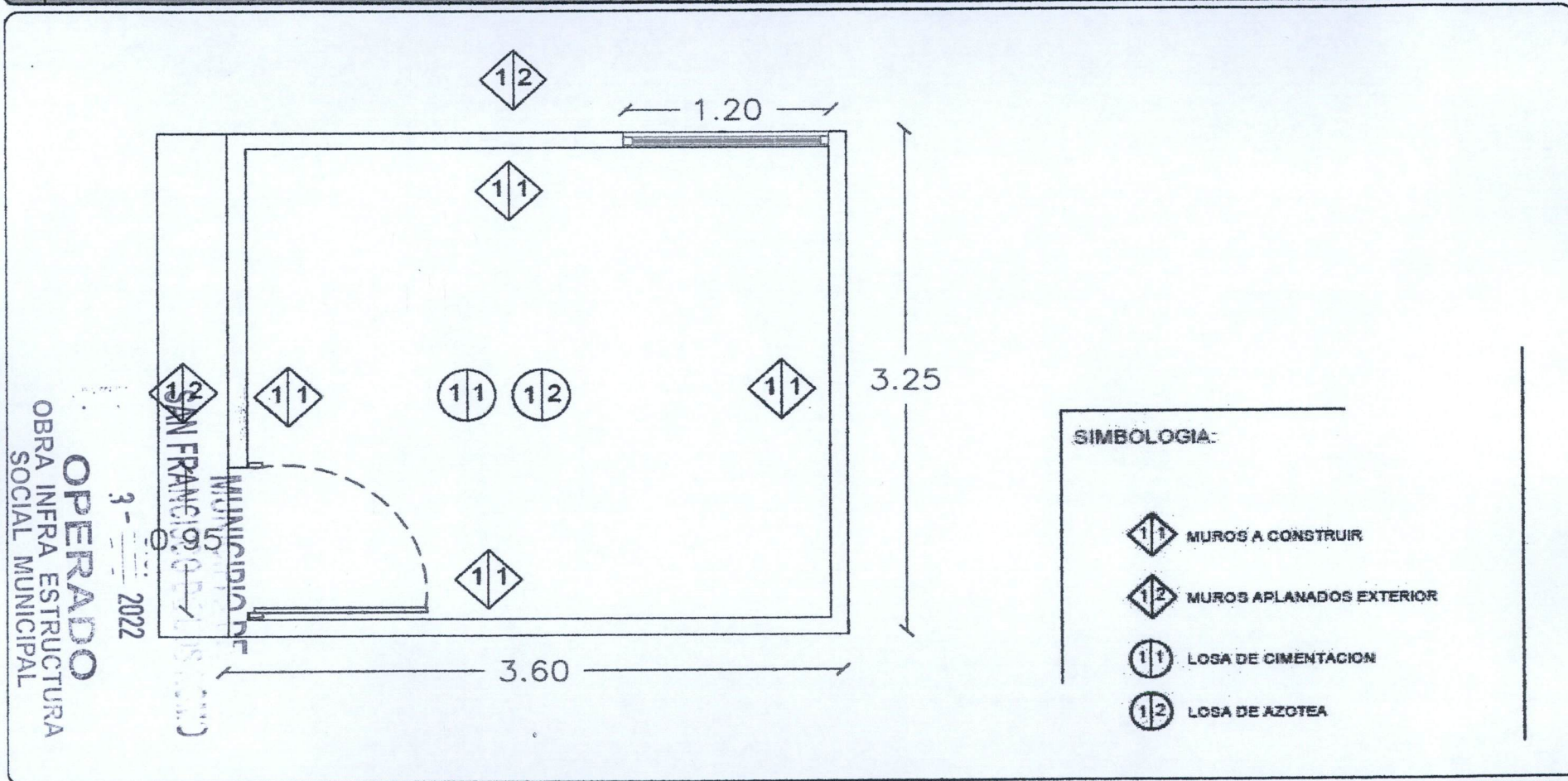

NO. DE CONTRATO: FIS MDF 032/2022  
DIRECCION: CONSTRUCCION DE CUARTOS DORMITORIOS, C COCINA Y C BAÑO ZONA  
DESCRIPCION: CONSTRUCCION DE MEJORAMIENTO DE VIVIENDA

**FOTOGRAFIAS**

**CROQUIS**



**SIMBOLOGIA:**

-  MUROS A CONSTRUIR
-  MUROS APLANADOS EXTERIOR
-  LOSA DE CIMENTACION
-  LOSA DE AZOTEA

DATOS:

MACARIO GOMEZ

SANDRA ERIKA AGUAYO ORDORICA

POZO NUEVO #206

**SUPERINTENDENTE (CONTRATISTA)**  
BUFETE DE CONSTRUCCIONES Y SERVICIOS DEL CENTRO S.A. DE C.V.  
I.C. JESUS EDUARDO GOMEZ PICONES.

**RESIDENTE**  
Direccion de Obras Publicas del Municipio de San Francisco de los Romo  
I.C. FERNANDO LUNA





BUFETE DE CONSTRUCCIONES Y  
SERVICIOS DEL CENTRO S.A. DE C.V.

NO. DE CONTRATO: FISMDF 032/2022  
DIRECCION: CONSTRUCCION DE CUARTOS DORMITORIOS , C COCINA Y C BAÑO ZONA  
DESCRIPCION: CONSTRUCCION DE MEJORAMIENTO DE VIVIENDA

**NUMEROS GENERADORES**

**ANEXO**

**FOTOGRAFIAS**

8

**ACABADOS**

**DORMITORIO**



MUNICIPIO DE  
SAN FRANCISCO DE LOS ROMO  
3 - 2022  
**OPERADO**  
OBRA INFRA ESTRUCTURA  
SOCIAL MUNICIPAL

DATOS:

MACARIO J GOMEZ

MARGARITO ORDORICA SERNA

FRANCISCO PONCE #302

**SUPERINTENDENTE (CONTRATISTA)**  
BUFETE DE CONSTRUCCIONES Y SERVICIOS DEL CENTRO S.A. DE C.V.  
I.C. JESUS EDUARDO GOMEZ PICONES.

**RESIDENTE**  
Dirección de Obras Publicas del Municipio de San Francisco de los Romo  
T.C. FERNANDO LUNA



BUFETE DE CONSTRUCCIONES Y  
SERVICIOS DEL CENTRO S.A. DE C.V.

NUMEROS GENERADORES

ANEXO

NO. DE CONTRATO:	FISMDF 032/2022
DIRECCION:	CONSTRUCCION DE CUARTOS DORMITORIOS , C COCINA Y C BAÑO ZONA
DESCRIPCION:	CONSTRUCCION DE MEJORAMIENTO DE VIVIENDA

FOTOGRAFIAS

ACABADOS

DORMITORIO

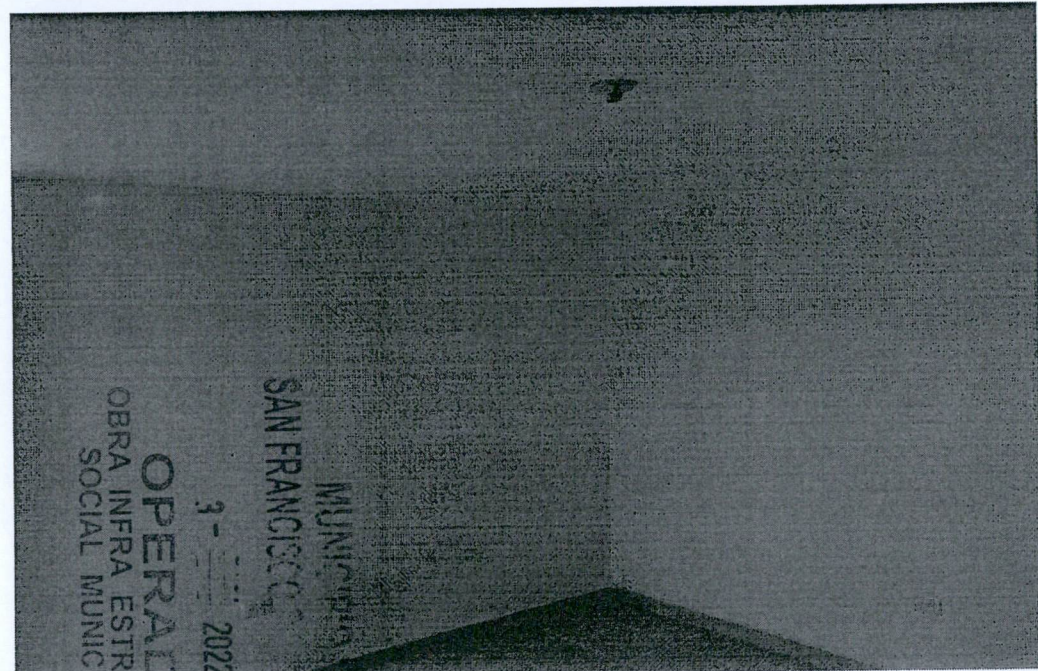
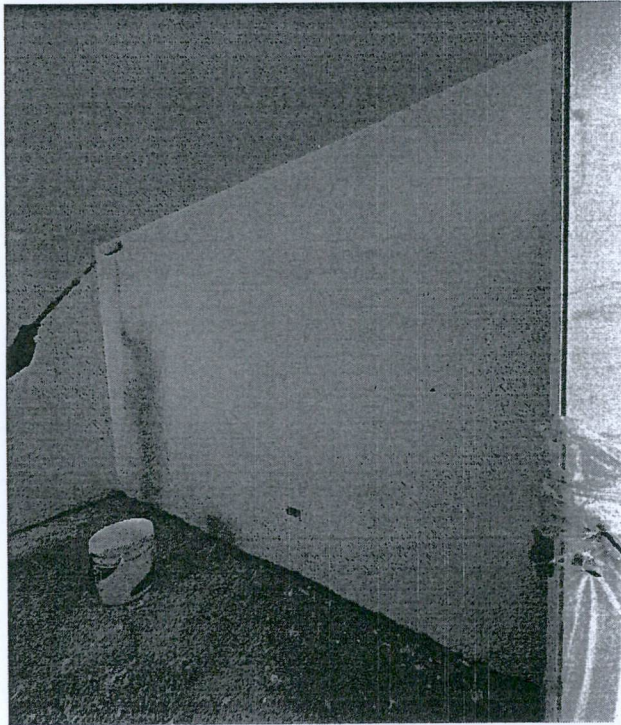

DATOS:

MACARIO J GOMEZ

MARGARITO ORDORICA SERNA

FRANCISCO PONCE #302

SUPERINTENDENTE (CONTRATISTA)  
BUFETE DE CONSTRUCCIONES Y SERVICIOS DEL CENTRO S.A. DE C.V.  
I.C. JESUS EDUARDO GOMEZ PICONES.

RESIDENTE  
Dirección de Obras Publicas del Municipio de San Francisco de los Romo  
I.C. FERNANDO LUNA



NO. DE CONTRATO: FIS MDF 032/2022  
DIRECCION: CONSTRUCCION DE CUARTOS DORMITORIOS , C COCINA Y C BAÑO ZONA  
DESCRIPCION: CONSTRUCCION DE MEJORAMIENTO DE VIVIENDA

**NUMEROS GENERADORES**

**ANEXO**

**FOTOGRAFIAS**

**ENTREGA**

**DORMITORIO**

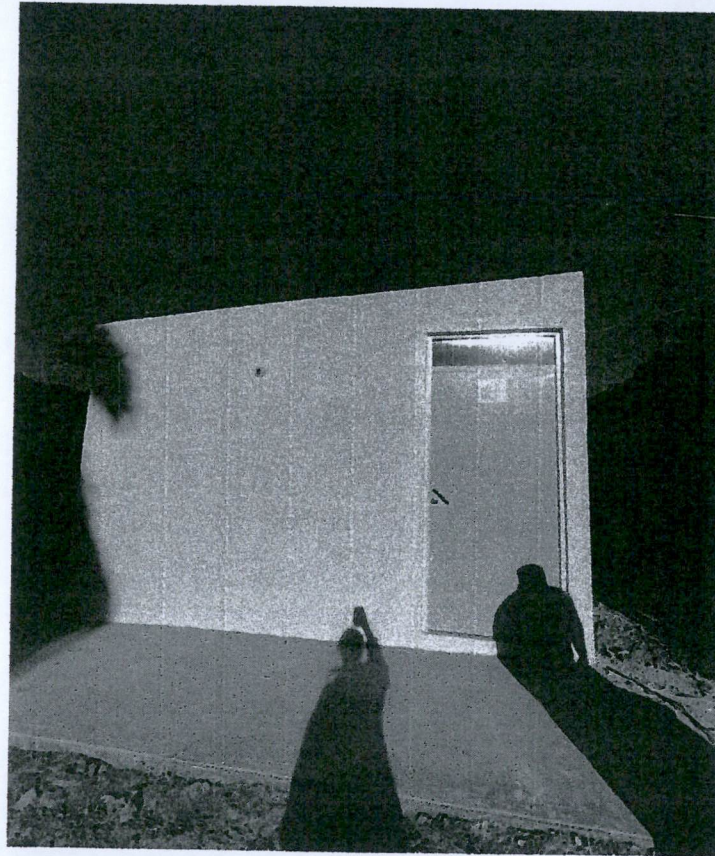

MUNICIPIO DE  
SAN FRANCISCO DE LOS ROMO  
3 - 2022  
OPERADO  
OBRA INFRA ESTRUCTURA  
SOCIAL MUNICIPAL

DATOS:

MACARIO J GOMEZ

MARGARITO ORDORICA SERNA

FRANCISCO PONCE #302

SUPERINTENDENTE (CONTRATISTA)  
BUFETE DE CONSTRUCCIONES Y SERVICIOS DEL CENTRO S.A. DE C.V.  
I.C. JESUS EDUARDO GOMEZ PICONES.

RESIDENTE  
Dirección de Obras Publicas del Municipio de San Francisco de los Romo  
I.C. FERNANDO LUNA







NO. DE CONTRATO: FISDMF 032/2022  
DIRECCION: CONSTRUCCION DE CUARTOS DORMITORIOS , C COCINA Y C BAÑO ZONA  
DESCRIPCIÓN: CONSTRUCCION DE MEJORAMIENTO DE VIVIENDA

**NUMEROS GENERADORES**

ANEXO

**FOTOGRAFIAS**

9

**ACABADOS**

**DORMITORIO**

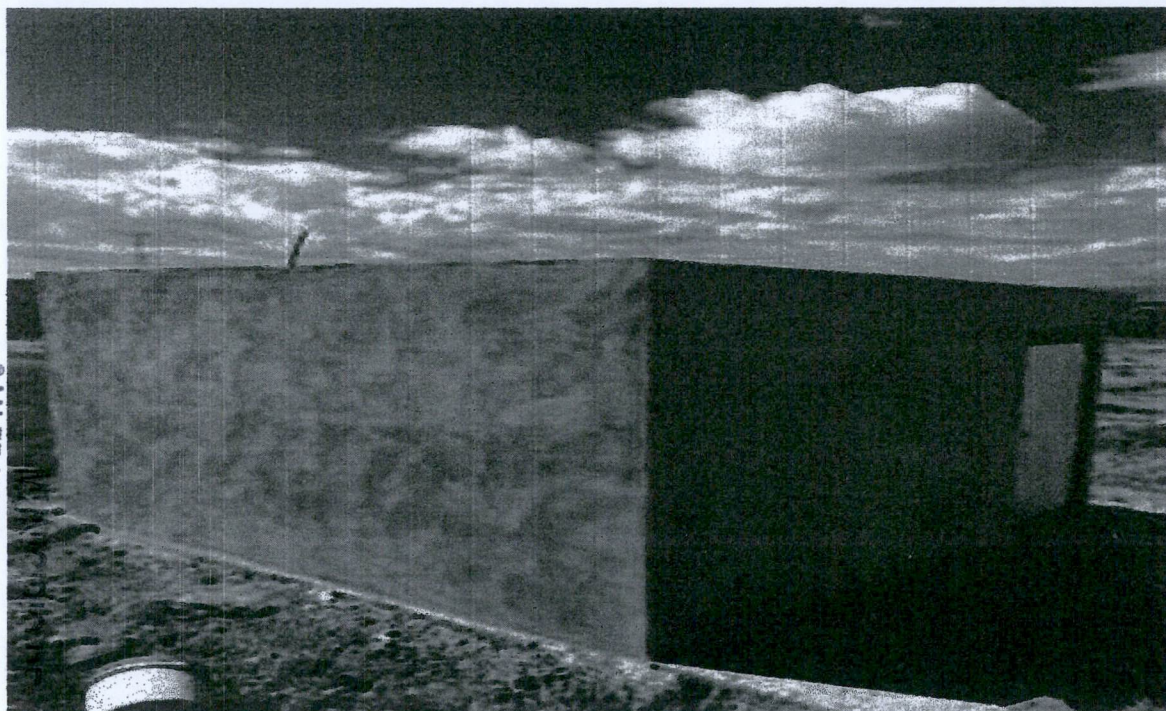

OPERADO  
OBRA INFRA ESTRUCTURA  
SOCIAL MUNICIPAL

3 - 2022

SAN FRANCISCO DE LOS ROMO

DATOS:

MACARIO J GOMEZ

ALEJANDRO CONTRERAS MALO

RESERVA (LOMAS DEL PASTOR)

**SUPERINTENDENTE (CONTRATISTA)**  
BUFETE DE CONSTRUCCIONES Y SERVICIOS DEL CENTRO S.A. DE C.V.  
I.C. JESUS EDUARDO GOMEZ PICONES.

**RESIDENTE**  
Dirección de Obras Publicas del Municipio de San Francisco de los Romo  
I.C. FERNANDO LUNA



BUFETE DE CONSTRUCCIONES Y  
SERVICIOS DEL CENTRO S.A. DE C.V.

NUMEROS GENERADORES

ANEXO

NO. DE CONTRATO: FISMDF 032/2022  
DIRECCION: CONSTRUCCION DE CUARTOS DORMITORIOS , C COCINA Y C BAÑO ZONA  
DESCRIPCION: CONSTRUCCION DE MEJORAMIENTO DE VIVIENDA

FOTOGRAFIAS

ACABADOS

DORMITORIO

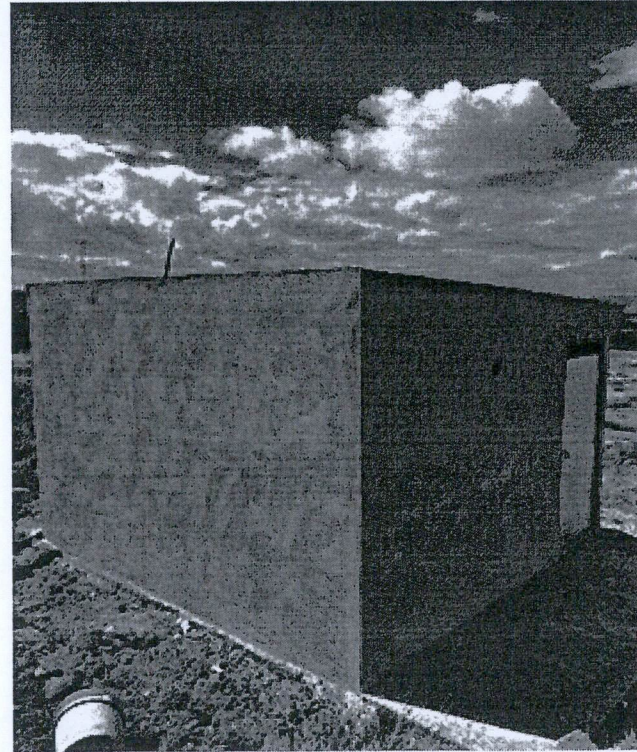
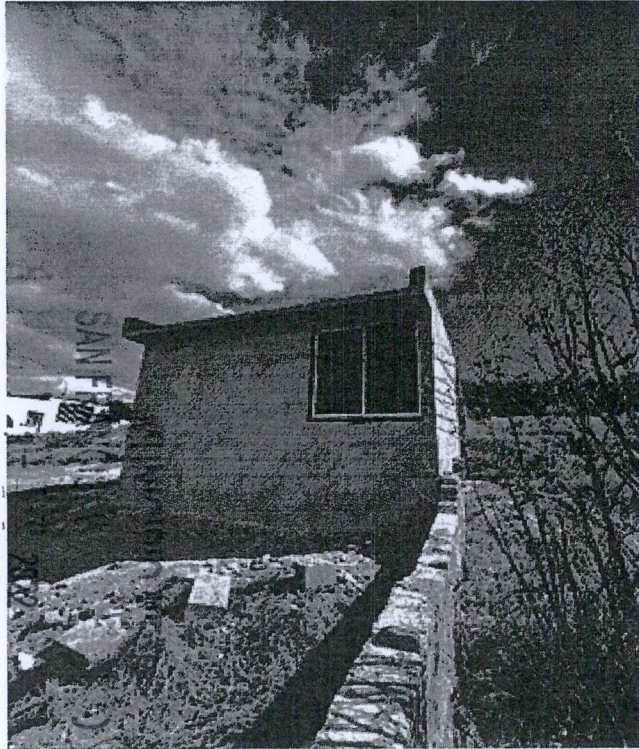

OPERADO  
OBRA INFRA ESTRUCTURA  
SOCIAL MUNICIPAL

DATOS:

MACARIO J GOMEZ

ALEJANDRO CONTRERAS MALO

RESERVA (LOMAS DEL PASTOR)

SUPERINTENDENTE (CONTRATISTA)  
BUFETE DE CONSTRUCCIONES Y SERVICIOS DEL CENTRO S.A. DE C.V.  
I.C. JESUS EDUARDO GOMEZ PICONES.

RESIDENTE  
Dirección de Obras Publicas del Municipio de San Francisco de los Romo  
I.C. FERNANDO LUNA



BUFETE DE CONSTRUCCIONES Y  
SERVICIOS DEL CENTRO S.A. DE C.V.

NUMEROS GENERADORES

ANEXO

NO. DE CONTRATO: FISDMF 032/2022  
DIRECCION: CONSTRUCCION DE CUARTOS DORMITORIOS , C COCINA Y C BAÑO ZONA  
DESCRIPCION: CONSTRUCCION DE MEJORAMIENTO DE VIVIENDA

FOTOGRAFIAS

ACABADOS

DORMITORIO

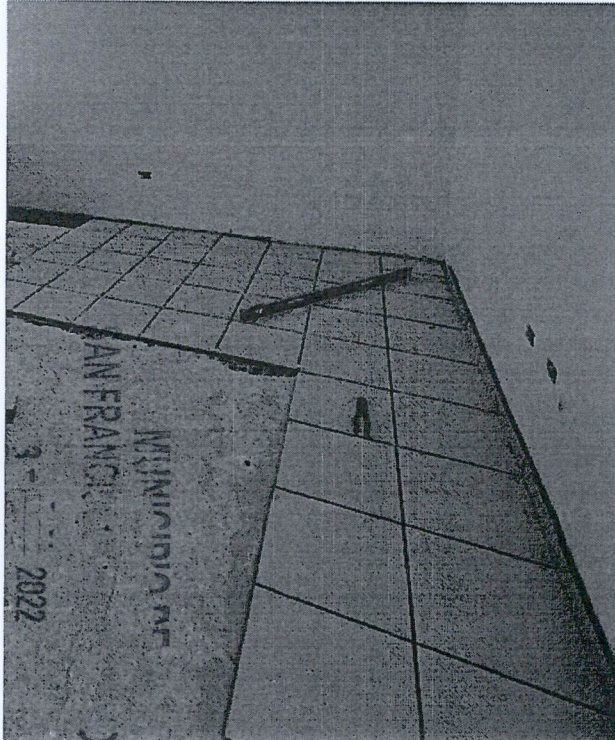

OPERADO  
OBRA INFRA ESTRUCTURA  
SOCIAL MUNICIPAL

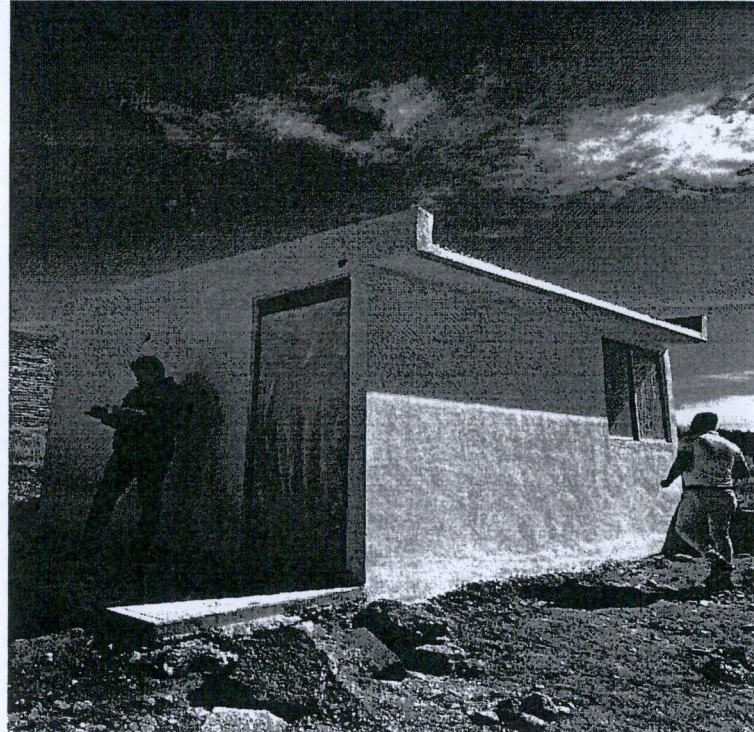

DATOS:

MACARIO J GOMEZ

ALEJANDRO CONTRERAS MALO

RESERVA (LOMAS DEL PASTOR)

SUPERINTENDENTE (CONTRATISTA)  
BUFETE DE CONSTRUCCIONES Y SERVICIOS DEL CENTRO S.A. DE C.V.  
I.C. JESUS EDUARDO GOMEZ PICONES.

RESIDENTE  
Dirección de Obras Publicas del Municipio de San Francisco de los Romo  
I.C. FERNANDO LUNA



NO. DE CONTRATO:	FISMDF 032/2022
DIRECCION:	CONSTRUCCION DE CUARTOS DORMITORIOS , C COCINA Y C BAÑO ZONA
DESCRIPCION:	CONSTRUCCION DE MEJORAMIENTO DE VIVIENDA

**NUMEROS GENERADORES**

ANEXO

<b>FOTOGRAFIAS</b>	
<b>ENTREGA</b>	<b>DORMITORIO</b>

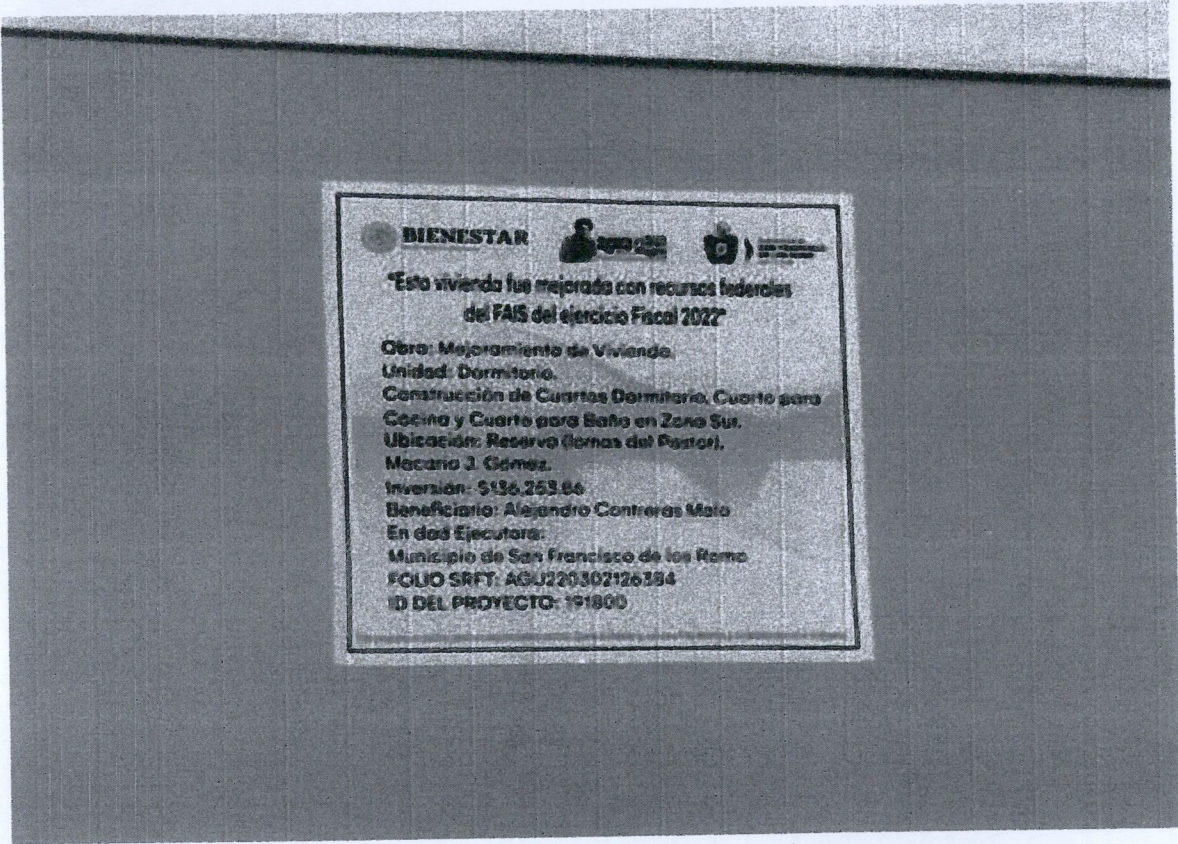

**BIENESTAR**

**\*Esta vivienda fue mejorada con recursos federales del FAIS del ejercicio Fiscal 2022\***

Obra: Mejoramiento de Vivienda.  
 Unidad: Dormitorio.  
 Construcción de Cuartos Dormitorio, Cuarto para Cocina y Cuarto para Baño en Zona Sur.  
 Ubicación: Reserva (Lomas del Pastor), Macario J. Gómez.  
 Inversión: \$136,253.66  
 Beneficiario: Alejandro Contreras Malo  
 En dos Ejecutora:  
 Municipio de San Francisco de los Ricos  
 FOLIO SRFT: AGUJ20302126384  
 ID DEL PROYECTO: 191800

OPERADO  
 OBRA INFRA ESTRUCTURA  
 SOCIAL MUNICIPAL  
 3 - 2022  
 MUNICIPIO DE  
 SAN FRANCISCO DE LOS RICOS

DATOS:	ALEJANDRO CONTRERAS MALO	RESERVA (LOMAS DEL PASTOR)
--------	--------------------------	----------------------------

**SUPERINTENDENTE (CONTRATISTA)**  
 BUFETE DE CONSTRUCCIONES Y SERVICIOS DEL CENTRO S.A. DE C.V.  
 I.C. JESUS EDUARDO GOMEZ PICONES.

**RESIDENTE**  
 Dirección de Obras Públicas del Municipio de San Francisco de los Ricos  
 T.C. FERNANDO LUNA



NO. DE CONTRATO: FIS MDF 032/2022  
 DIRECCION: CONSTRUCCION DE CUARTOS DORMITORIOS, C COCINA Y C BAÑO ZONA  
 DESCRIPCION: CONSTRUCCION DE MEJORAMIENTO DE VIVIENDA

NUMEROS GENERADORES



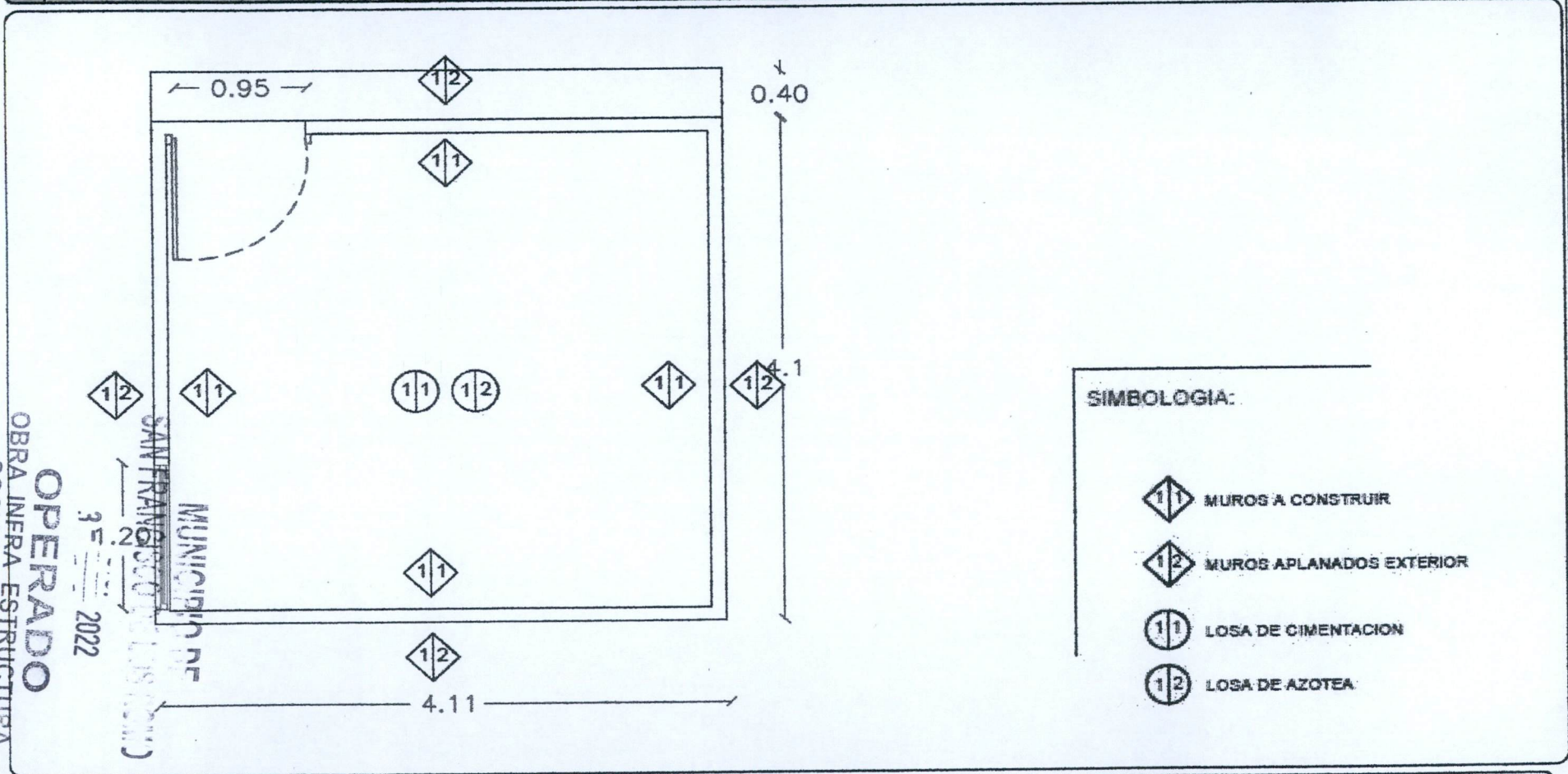

ANEXO

FOTOGRAFIAS

CROQUIS



SIMBOLOGIA:

-  MUROS A CONSTRUIR
-  MUROS APLANADOS EXTERIOR
-  LOSA DE CIMENTACION
-  LOSA DE AZOTEA

OPERA DO  
OBRA INERA ESTRUCTURAL  
SOCIAL MUNICIPAL

DATOS:

MACARIO J GOMEZ

ALEJANDRO CONTRERAS MALO

RESERVA (LOMAS DEL PASTOR)

SUPERINTENDENTE (CONTRATISTA)  
 BUFETE DE CONSTRUCCIONES Y SERVICIOS DEL CENTRO S.A. DE C.V.  
 I.C. JESUS EDUARDO GOMEZ PICONES.

RESIDENTE  
 Dirección de Obras Publicas del Municipio de San Francisco de los Romo  
 T.C. FERNANDO LUNA





NO. DE CONTRATO: FISMDF 032/2022  
DIRECCION: CONSTRUCCION DE CUARTOS DORMITORIOS , C COCINA Y C BAÑO ZONA  
DESCRIPCION: CONSTRUCCION DE MEJORAMIENTO DE VIVIENDA

**NUMEROS GENERADORES**

**ANEXO**

**FOTOGRAFIAS**

10

**ANTES Y LOSA DE CIMENTACION**

**COCINA**



MUNICIPIO DE  
SAN FRANCISCO DE LOS ROMO  
3 - 2022  
OPERADO  
OBRA INFRA ESTRUCTURA  
SOCIAL MUNICIPAL

DATOS:

PUERTECITO DE LA VIRGEN

MARIANA IBARRA OCHOA

RESERVA NORTE S/N

SUPERINTENDENTE (CONTRATISTA)  
BUFETE DE CONSTRUCCIONES Y SERVICIOS DEL CENTRO S.A. DE C.V.  
I.C. JESUS EDUARDO GOMEZ PICONES.

RESIDENTE  
Dirección de Obras Publicas del Municipio de San Francisco de los Romo  
I.C. FERNANDO LUNA



**BUFETE DE CONSTRUCCIONES Y SERVICIOS DEL CENTRO S.A. DE C.V.**

**NUMEROS GENERADORES**

**ANEXO**

**NO. DE CONTRATO:** FISMDF 032/2022

**DIRECCION:** CONSTRUCCION DE CUARTOS DORMITORIOS, C. COCINA Y C. BAÑO ZONA

**DESCRIPCION:** CONSTRUCCION DE MEJORAMIENTO DE VIVIENDA

**FOTOGRAFIAS**

**MUROS DE BLOCK**

**COCINA**

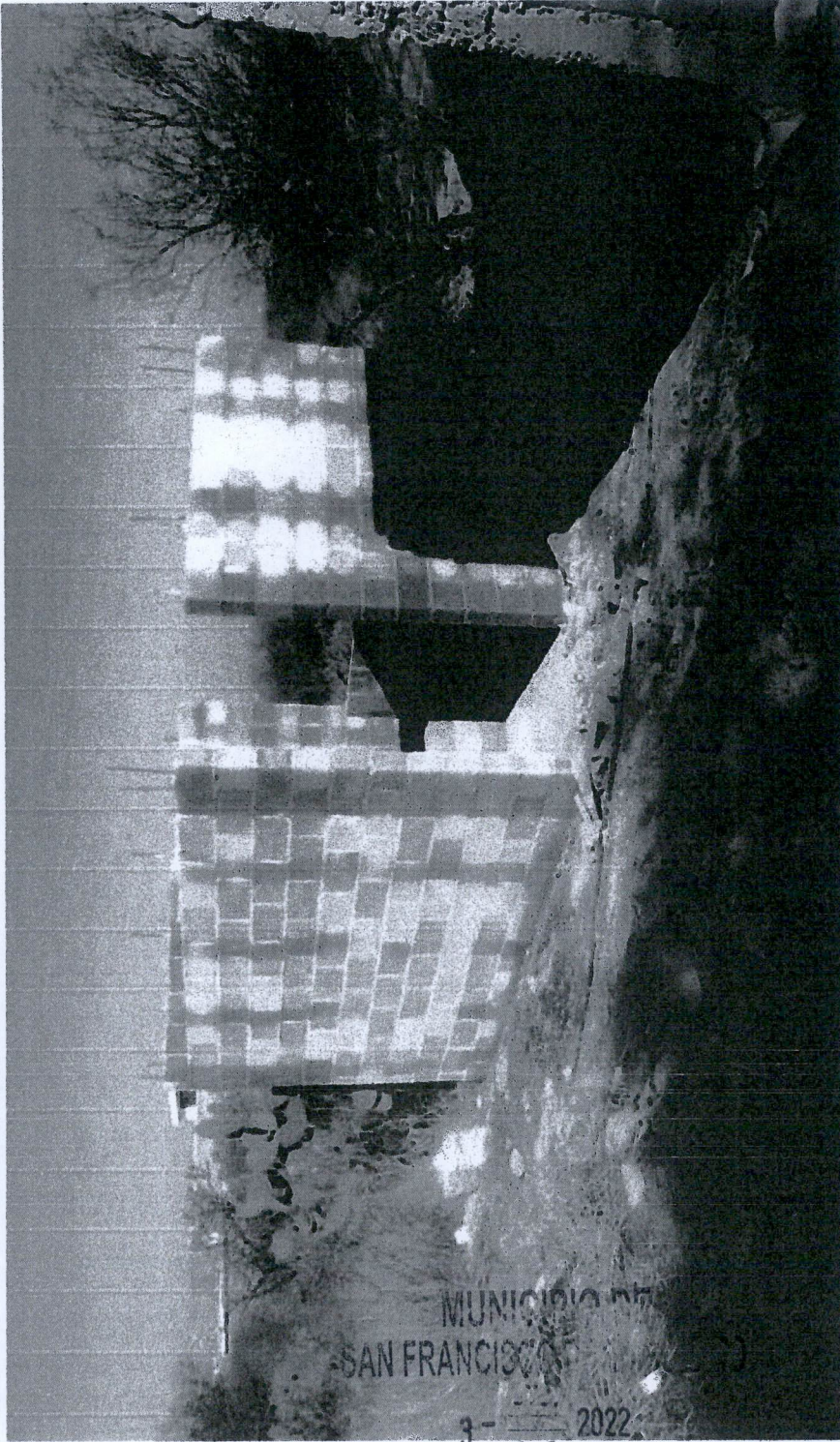

**OPERADO**  
**OBRA INFRA ESTRUCTURA**  
**SOCIAL MUNICIPAL**

MUNICIPIO DE  
SAN FRANCISCO

3 - 2022

**DATOS:**

PUERTECITO DE LA VIRGEN

MARIANA IBARRA OCHOA

RESERVA NORTE S/N

**SUPERINTENDENTE (CONTRATISTA)**  
BUFETE DE CONSTRUCCIONES Y SERVICIOS DEL CENTRO S.A. DE C.V.  
I.C. JESUS EDUARDO GOMEZ PICONES.

**RESIDENTE**  
Dirección de Obras Publicas del Municipio de San Francisco de los Romo  
I.C. FERNANDO LUNA







NO. DE CONTRATO:	FISMDF 032/2022
DIRECCION:	CONSTRUCCION DE CUARTOS DORMITORIOS , C COCINA Y C BAÑO ZONA
DESCRIPCION:	CONSTRUCCION DE MEJORAMIENTO DE VIVIENDA

**NUMEROS GENERADORES**

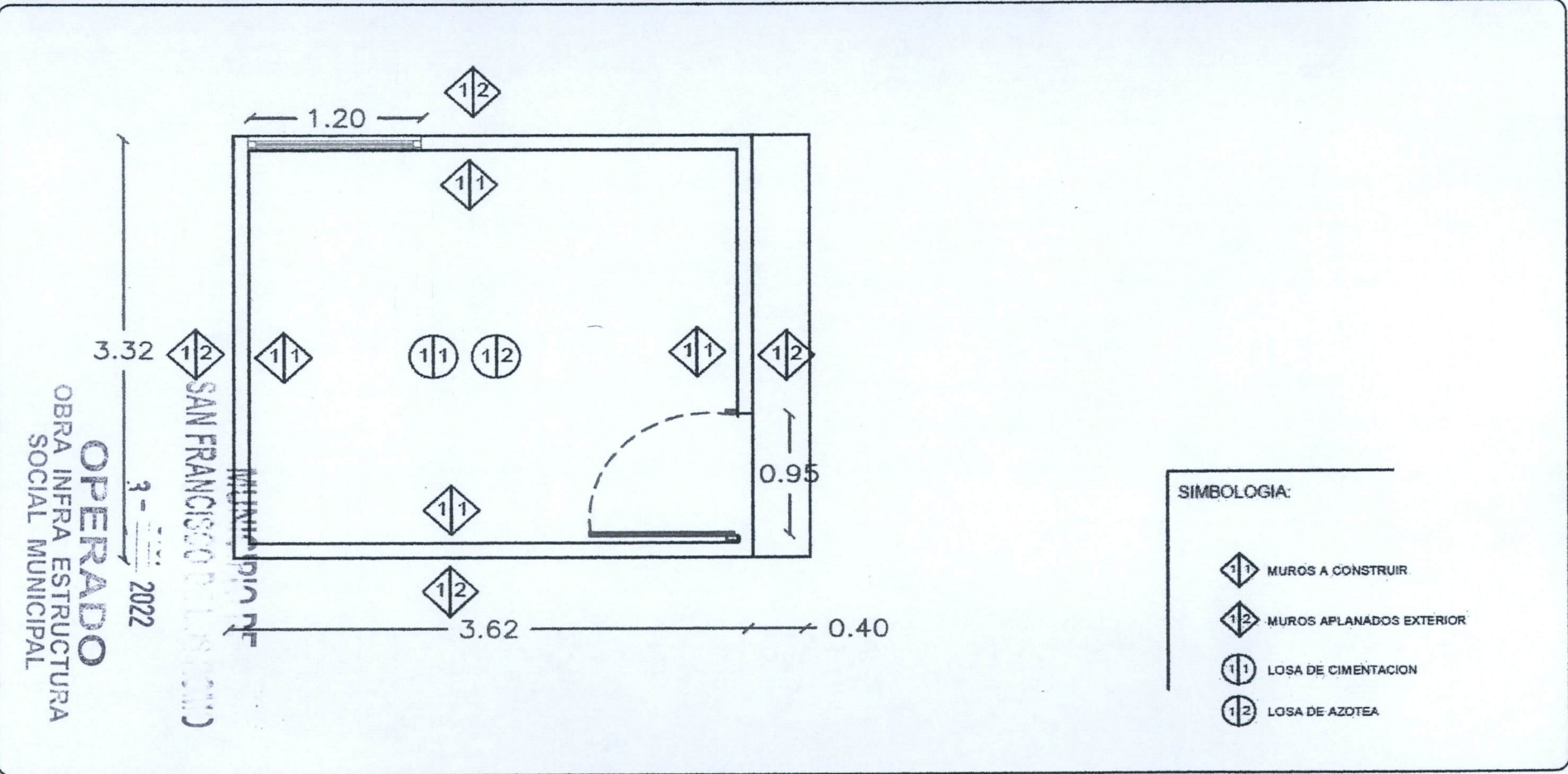
**ANEXO**

**FOTOGRAFIAS**  
**CROQUIS**



- SIMBOLOGIA:**
-  MUROS A CONSTRUIR.
  -  MUROS APLANADOS EXTERIOR
  -  LOSA DE CIMENTACION
  -  LOSA DE AZOTEA

DATOS: PUERTECITO DE LA VIRGEN MARIANA IBARRA OCHOA RESERVA NORTE S/N

**SUPERINTENDENTE (CONTRATISTA)**  
BUFETE DE CONSTRUCCIONES Y SERVICIOS DEL CENTRO S.A. DE C.V.  
I.C. JESUS EDUARDO GOMEZ PICONES.

**RESIDENTE**  
Dirección de Obras Publicas del Municipio de San Francisco de los Romo  
I.C. FERNANDO LUNA





NO. DE CONTRATO: FISMDF 032/2022  
DIRECCION: CONSTRUCCION DE CUARTOS DORMITORIOS , C COCINA Y C BAÑO ZONA  
DESCRIPCION: CONSTRUCCION DE MEJORAMIENTO DE VIVIENDA

FOTOGRAFIAS

ANTES Y LOSA DE CIMENTACION

DORMITORIO

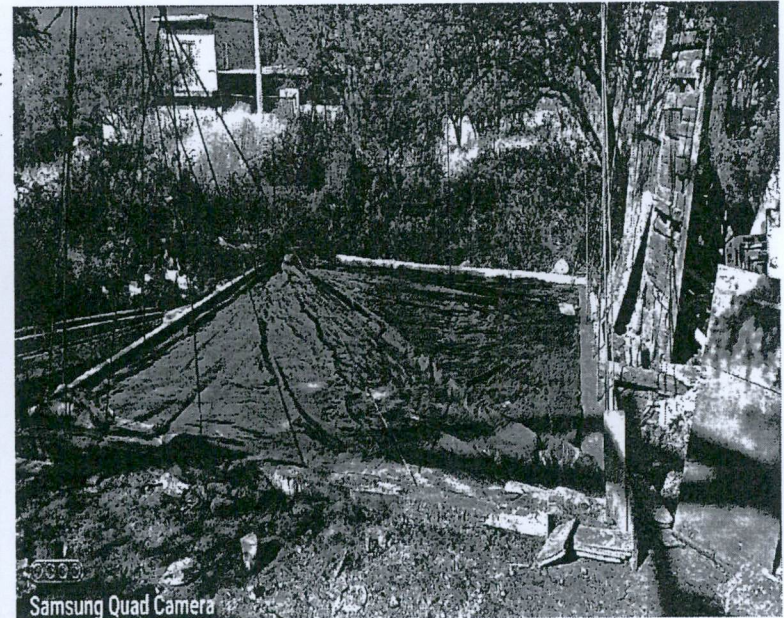
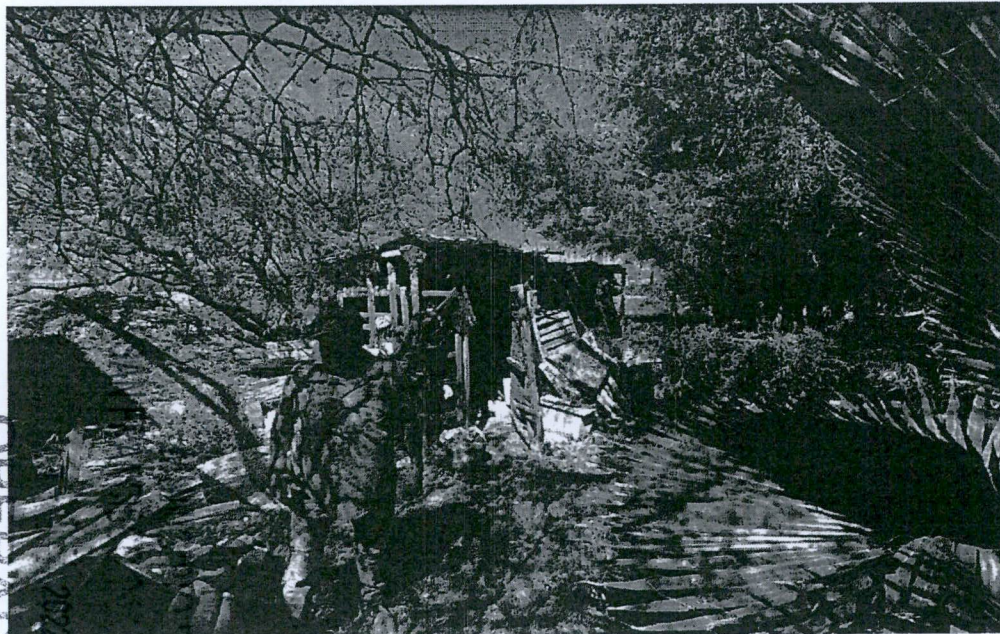

OPERA  
OBRA INFRA ESTRUCTURA  
SOCIAL MUNICIPAL

DATOS:  
PUERTECITO DE LA VIRGEN

JOSE SIXTO DAVILA RODRIGUEZ

LORETIRO ZONA DE RESERVA SUR

SUPERINTENDENTE (CONTRATISTA)  
BUFETE DE CONSTRUCCIONES Y SERVICIOS DEL CENTRO S.A. DE C.V.  
I.C. JESUS EDUARDO GOMEZ PICONES.

RESIDENTE  
Dirección de Obras Publicas del Municipio de San Francisco de los Romo  
T.C. FERNANDO LUNA



NO. DE CONTRATO: FISMDF 032/2022  
DIRECCION: CONSTRUCCION DE CUARTOS DORMITORIOS , C COCINA Y C BAÑO ZONA  
DESCRIPCION: CONSTRUCCION DE MEJORAMIENTO DE VIVIENDA

NUMEROS GENERADORES

ANEXO

FOTOGRAFIAS

11

ANTES Y LOSA DE CIMENTACION

DORMITORIO

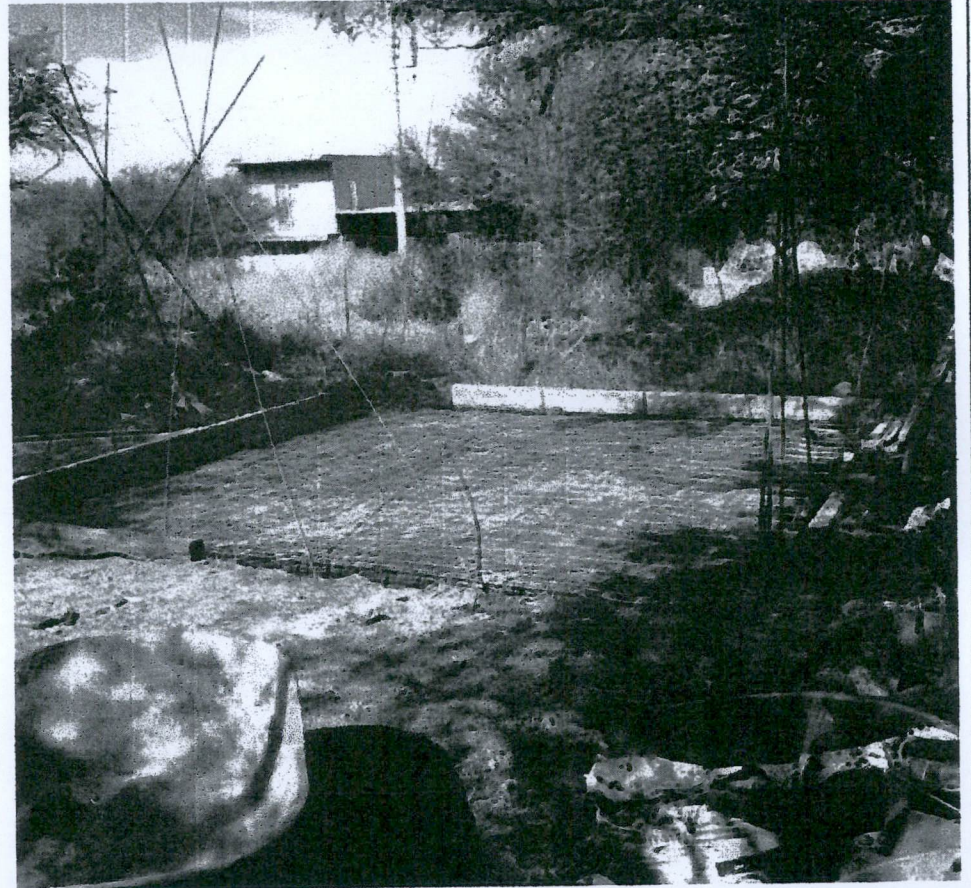

OBRA INFRA ESTRUCTURA SOCIAL MUNICIPAL OPERADO

DATOS:

PUERTECITO DE LA VIRGEN

JOSE SIXTO DAVILA RODRIGUEZ

LORETIRO ZONA DE RESERVA SUR

SUPERINTENDENTE (CONTRATISTA)  
BUFETE DE CONSTRUCCIONES Y SERVICIOS DEL CENTRO S.A. DE C.V.  
I.C. JESUS EDUARDO GOMEZ PICONES.

RESIDENTE  
Direccion de Obras Publicas del Municipio de San Francisco de los Romo  
I.C. FERNANDO LUNA



BUFETE DE CONSTRUCCIONES Y  
SERVICIOS DEL CENTRO S.A. DE C.V.

NO. DE CONTRATO: FIS MDF 032/2022  
DIRECCION: CONSTRUCCION DE CUARTOS DORMITORIOS, C COCINA Y C BAÑO ZONA  
DESCRIPCION: CONSTRUCCION DE MEJORAMIENTO DE VIVIENDA

**NUMEROS GENERADORES**

**ANEXO**

**FOTOGRAFIAS**

**MUROS DE BLOCK**

**DORMITORIO**

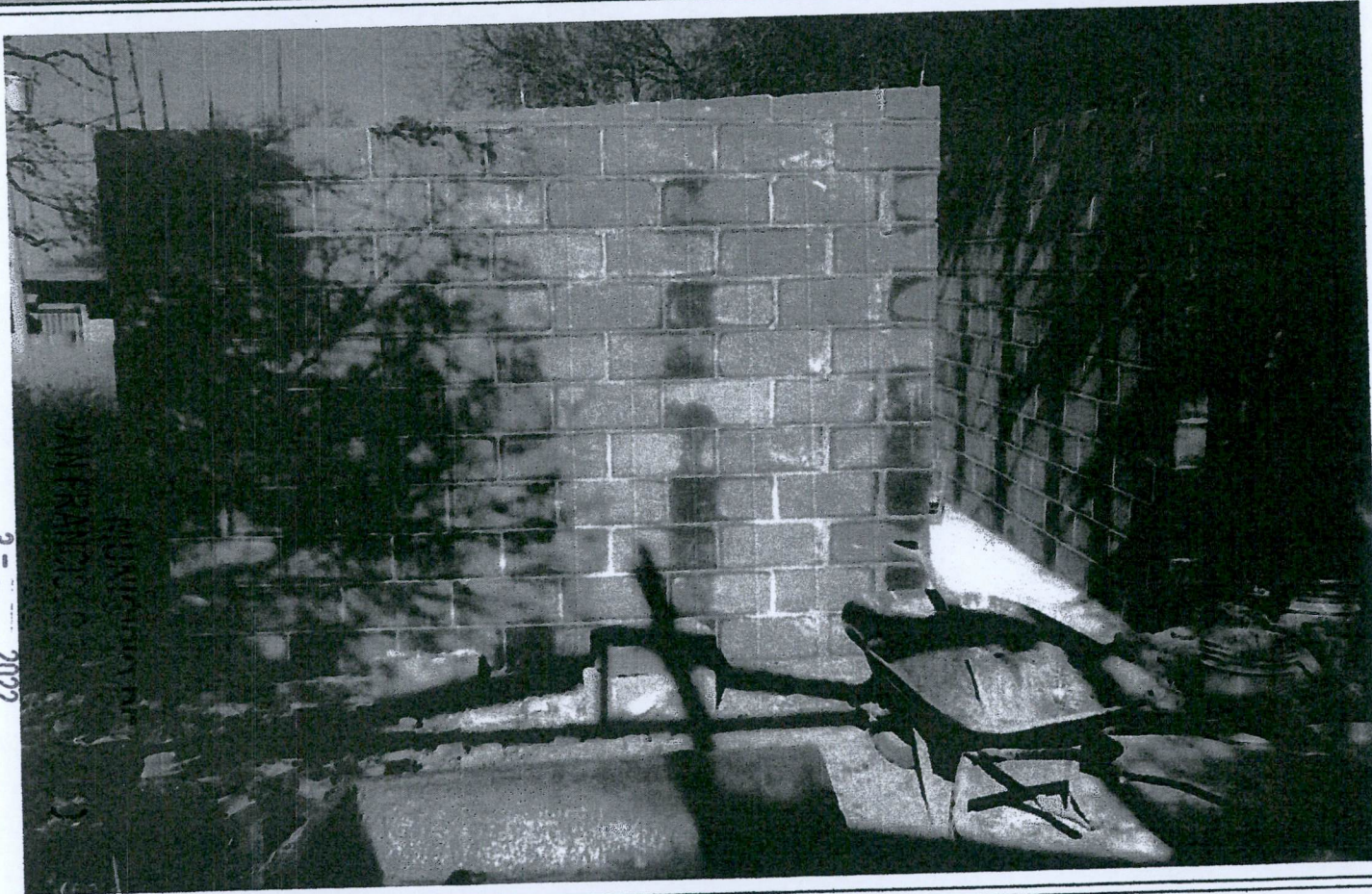

OPERADO  
OBRA INFRA ESTRUCTURA  
SOCIAL MUNICIPAL

3 - 2022

DATOS:

PUERTECITO DE LA VIRGEN

JOSE SIXTO DAVILA RODRIGUEZ

LORETIRO ZONA DE RESERVA SUR

SUPERINTENDENTE (CONTRATISTA)  
BUFETE DE CONSTRUCCIONES Y SERVICIOS DEL CENTRO S.A. DE C.V.  
I.C. JESUS EDUARDO GOMEZ PICONES.

RESIDENTE  
Dirección de Obras Públicas del Municipio de San Francisco de los Romo  
T.C. FERNANDO LUNA



**BUFETE DE CONSTRUCCION Y  
SERVICIOS DEL CENTRO S.A. DE C.V.**

**NO. DE CONTRATO:** FIS MDF 032/2022  
**DIRECCION:** CONSTRUCCION DE CUARTOS DORMITORIOS , C COCINA Y C BAÑO ZONA  
**DESCRIPCION:** CONSTRUCCION DE MEJORAMIENTO DE VIVIENDA

**NUMEROS GENERADORES**

**ANEXO**

**FOTOGRAFIAS**

**PROCESO**

**DORMITORIO**



**OPERADO**  
**OBRA INFRA ESTRUCTURA**  
**SOCIAL MUNICIPAL**

3 - 2022

SAN FRANCISCO DE ROMO

**DATOS:**

PUERTECITO DE LA VIRGEN

JOSE SIXTO DAVILA RODRIGUEZ

LORETIRO ZONA DE RESERVA SUR

**SUPERINTENDENTE (CONTRATISTA)**  
 BUFETE DE CONSTRUCCIONES Y SERVICIOS DEL CENTRO S.A. DE C.V.  
 I.C. JESUS EDUARDO GOMEZ PICONES.

**RESIDENTE**  
 Dirección de Obras Públicas del Municipio de San Francisco de los Romo  
 T.C. FERNANDO LUNA



**NUMEROS GENERADORES**

**ANEXO**

NO. DE CONTRATO: FISDMF 032/2022  
DIRECCION: CONSTRUCCION DE CUARTOS DORMITORIOS , C COCINA Y C BAÑO ZONA  
DESCRIPCIÓN: CONSTRUCCION DE MEJORAMIENTO DE VIVIENDA

**FOTOGRAFIAS  
CROQUIS**

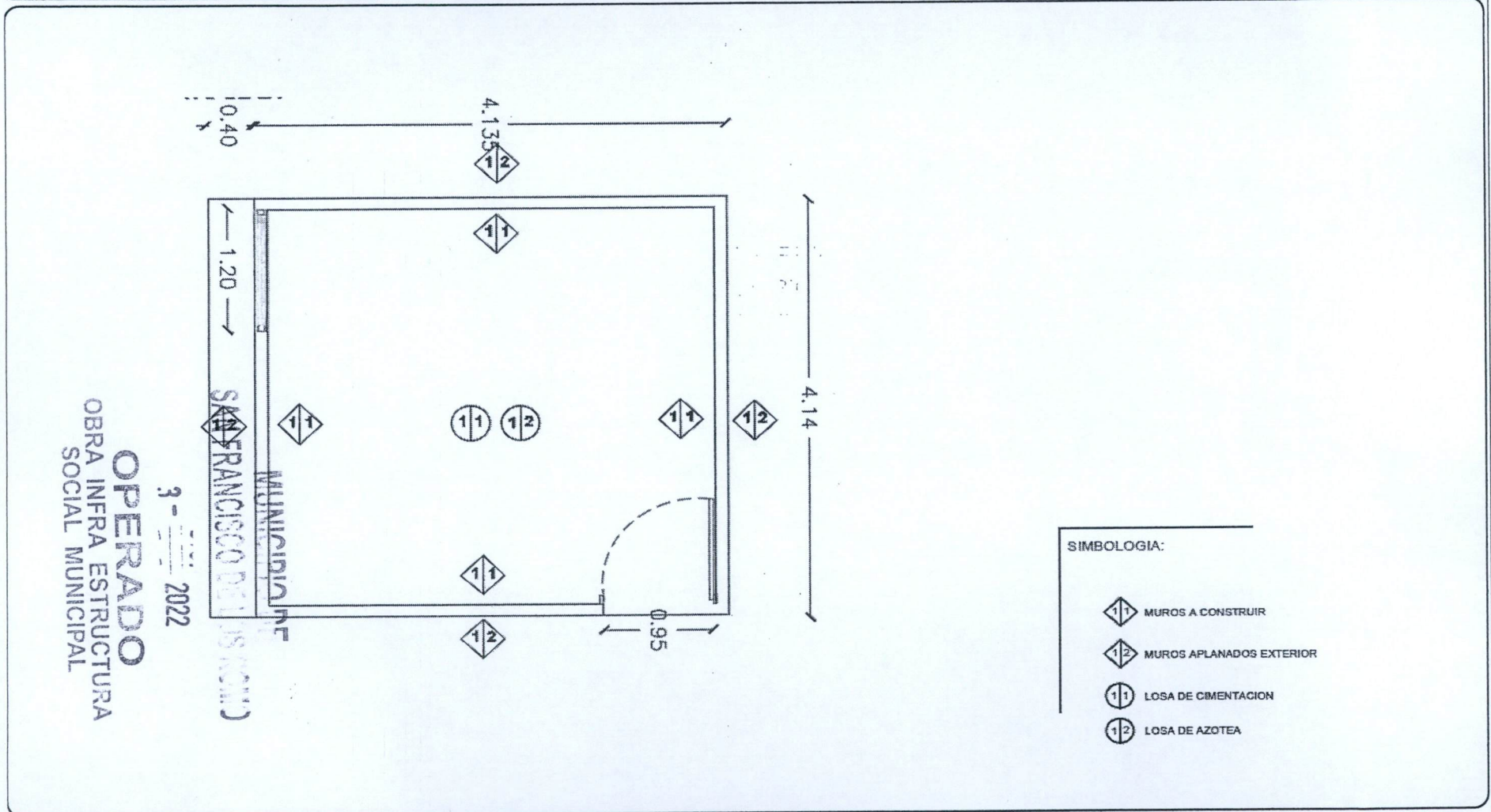

DATOS:

PUERTECITO DE LA VIRGEN

JOSE SIXTO DAVILA RODRIGUEZ

LORETIRO ZONA DE RESERVA SUR

SUPERINTENDENTE (CONTRATISTA)  
BUFETE DE CONSTRUCCIONES Y SERVICIOS DEL CENTRO S.A. DE C.V.  
I.C. JESUS EDUARDO GÓMEZ PICONES.

RESIDENTE  
Dirección de Obras Públicas del Municipio de San Francisco de los Romo  
T.C. FERNANDO LUNA







**BUFETE DE CONSTRUCCION Y  
SERVICIOS DEL CENTRO S.A. DE C.V.**

**NUMEROS GENERADORES**

**ANEXO**

**NO. DE CONTRATO:** FISIMDF 032/2022

**DIRECCION:** CONSTRUCCION DE CUARTOS DORMITORIOS, C. COCINA Y C. BAÑO ZONA

**DESCRIPCION:** CONSTRUCCION DE MEJORAMIENTO DE VIVIENDA

**FOTOGRAFIAS**

13

**ANTES Y LOSA DE CIMENTACION**

**DORMITORIO**



MUNICIPIO DE  
SAN FRANCISCO DE LOS ROMO  
3- 2022  
**OPERADO**  
OBRA INFRA ESTRUCTURA  
SOCIAL MUNICIPAL

**DATOS:** PUERTECITO DE LA VIRGEN

**LORENA RAYGOZA RUIZ**

**LUIS ECHEVERRIA SYN**

**SUPERINTENDENTE (CONTRARISTA)**  
BUFETE DE CONSTRUCCIONES Y SERVICIOS DEL CENTRO S.A. DE C.V.  
**I.C. JESUS EDUARDO GOMEZ RICONES**

**RESIDENTE**  
Dirección de Obras Públicas del Municipio de San Francisco de los Romo  
**I.C. FERNANDO LUINA**



**NO. DE CONTRATO:** FISMDF 032/2022  
**DIRECCION:** CONSTRUCCION DE CUARTOS DORMITORIOS , C COCINA Y C BAÑO ZONA  
**DESCRIPCION:** CONSTRUCCION DE MEJORAMIENTO DE VIVIENDA

**NUMEROS GENERADORES**

**ANEXO**

**FOTOGRAFIAS**

**MUROS DE BLOCK**

**DORMITORIO**

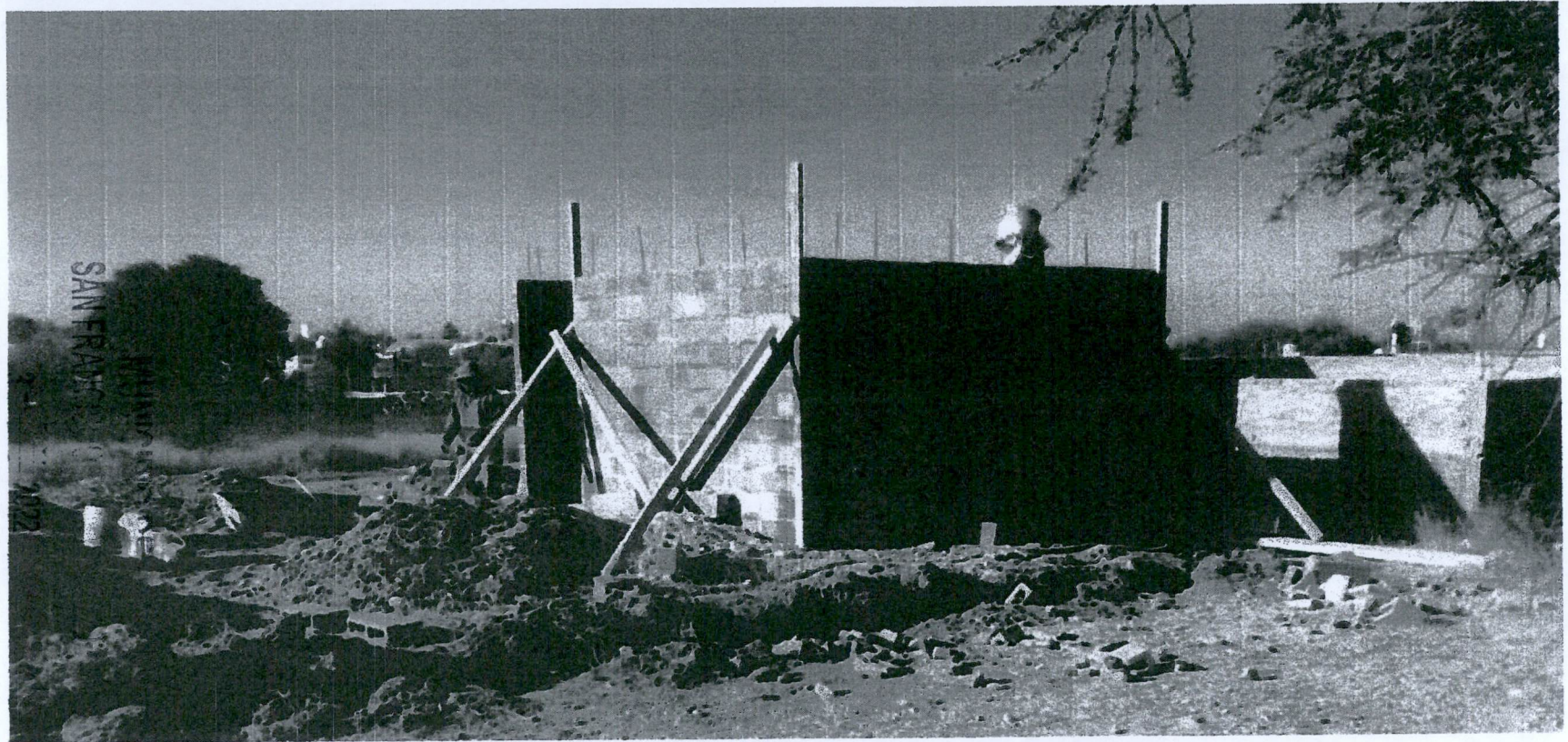

**OPERADO  
OBRA INFRA ESTRUCTURA  
SOCIAL MUNICIPAL**

SAN FRANCISCO

**DATOS:**

PUERTECITO DE LA VIRGEN

**LORENA RAYGOZA RUIZ**

**LUIS ECHEVERRIA S/N**

**SUPERINTENDENTE (CONTRATISTA)**  
BUFETE DE CONSTRUCCIONES Y SERVICIOS DEL CENTRO S.A. DE C.V.  
**I.C. JESUS EDUARDO GOMEZ PICONES.**

**RESIDENTE**  
Direccion de Obras Publicas del Municipio de San Francisco de los Romo  
**T.C. FERNANDO LUNA**



**NO. DE CONTRATO:** FISMDF 032/2022  
**DIRECCION:** CONSTRUCCION DE CUARTOS DORMITORIOS , C COCINA Y C BAÑO ZONA  
**DESCRIPCION:** CONSTRUCCION DE MEJORAMIENTO DE VIVIENDA

**NUMEROS GENERADORES**

**ANEXO**

**FOTOGRAFIAS**

**PROCESO DE OBRA**

**DORMITORIO**



MUNICIPIO DE  
SAN FRANCISCO DE LOS ROMO  
3 - 2022  
**OPERADO**  
OBRA INFRA ESTRUCTURA  
SOCIAL MUNICIPAL

**DATOS:**

PUERTECITO DE LA VIRGEN

LORENA RAYGOZA RUIZ

LUIS ECHEVERRIA S/N

**SUPERINTENDENTE (CONTRATISTA)**  
BUFETE DE CONSTRUCCIONES Y SERVICIOS DEL CENTRO S.A. DE C.V.  
I.C. JESUS EDUARDO GOMEZ PICONES.

**RESIDENTE**  
Dirección de Obras Publicas del Municipio de San Francisco de los Romo  
I.C. FERNANDO LUNA



NO. DE CONTRATO: FISMDF 032/2022  
DIRECCION: CONSTRUCCION DE CUARTOS DORMITORIOS , C COCINA Y C BAÑO ZONA  
DESCRIPCION: CONSTRUCCION DE MEJORAMIENTO DE VIVIENDA

NUMEROS GENERADORES

ANEXO

FOTOGRAFIAS

CROQUIS

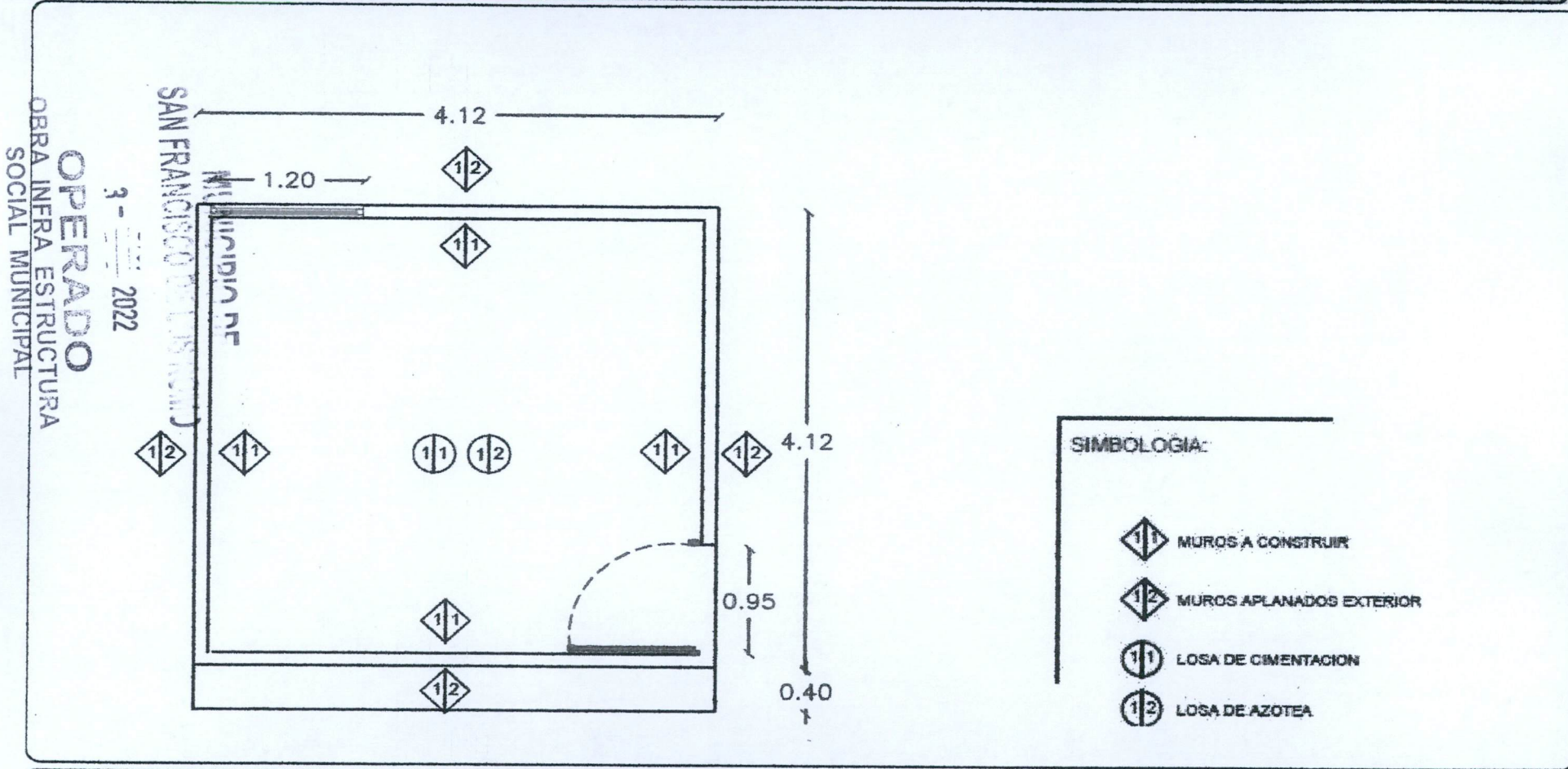

DATOS:

PUEBECITO DE LA VIRGEN

LORENA RAYGOZA RUIZ

LUIS ECHEVERRIA S/N

SUPERINTENDENTE (CONTRATISTA)  
BUFETE DE CONSTRUCCIONES Y SERVICIOS DEL CENTRO S.A. DE C.V.  
I.C. JESUS EDUARDO GOMEZ PICONES.

RESIDENTE  
Dirección de Obras Públicas del Municipio de San Francisco de los Romo  
T.C. FERNANDO LUNA

# BITÁCORA DE OBRA

HOJA 17

CONTRATO FISMDF032/2022

OBRA FISMDF032/2022

Nota F139

20-12-2022

- Hoy se cubren la estimación 1, 2, 3 y Finiquito, de la construcciones con razón social: Bufete de construcciones y servicios del centro, S. A. de C.V. por que estos pasan a tramite de pago. Dichas estimaciones de contrato de esta obra, con fecha del 20 de diciembre del 2022, bajo las siguientes características:

### Estimación 1

- Periodo del 2 al 18 de noviembre del 2022
- Entrega de generadores 19 de diciembre del 2022
- Monto base \$520,927.98
- Amortización de antigüedad \$260,463.99
- Total de retenciones \$5,209.79
- Total a pagar \$255,254.20

### Estimación 2

- Periodo del 20 de noviembre al 19 de diciembre del 2022
- Entrega de generadores 19 de diciembre del 2022
- Monto base \$792,751.26
- Amortización del antigüedad \$396,375.63
- Total de retenciones \$7,977.51
- Total a pagar \$388,448.12

### Estimación 3 Finiquito

- Periodo del 04 de diciembre al 16 de diciembre del 2022
- Entrega de generadores 19 de diciembre del 2022
- Monto base \$300,899.26
- Amortización del antigüedad \$180,449.63
- Total de retenciones \$3,009.00
- Total a pagar \$147,440.63

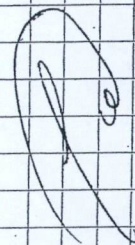

MUNICIPIO DE  
SAN FRANCISCO DEL CAYAMA

3- 2022

**OPERADO**  
OBRA INFRA ESTRUCTURA  
SOCIAL MUNICIPAL

Dirección de  
**OBRAS PÚBLICAS**

Ayuntamiento de  
**SAN FRANCISCO  
DE LOS ROMO**  
2021 • 2024



**C.P. MARTHA ALICIA GONZÁLEZ MARTÍNEZ**  
DIRECTORA DE FINANZAS Y ADMINISTRACION  
PRESENTE

DIRECCIÓN DE OBRAS PÚBLICAS DEL MUNICIPIO DE SAN  
FRANCISCO DE LOS ROMO  
No. Oficio: DOP/612/22  
San Francisco de los Romo, Ags., 21 de diciembre de 2022  
Asunto: LIBERACIÓN DE PAGO

2339

Por medio del presente le remito la documentación de la estimación No. 2, para que se realicen los trámites necesarios para su pago.

No. de Obra: FIS MDF 032/2022

Nombre de la Obra: CONSTRUCCIÓN DE CUARTOS DORMITORIO, CUARTO PARA COCINA Y CUARTO PARA BAÑO EN ZONA SUR

Programa: Fondo de Aportaciones para la Infraestructura Social Municipal y de las Demarcaciones territoriales del Distrito Federal

Contratista: BUFETE DE CONSTRUCCIONES Y SERVICIOS DEL CENTRO, S.A. DE C.V. (BCS030127K97 )  
FIS MDF 032/2022 No Factura: 160

Contrato:

Objeto del Contrato: CONSTRUCCIÓN DE CUARTOS DORMITORIO, CUARTO PARA COCINA Y CUARTO PARA BAÑO EN ZONA SUR, (CHICALOTE; GUAYANA; MACARIO J. GÓMEZ Y PUERTECITO DE LA VIRGEN) SAN FRANCISCO DE LOS ROMO

Monto: \$1,614,578.50 (UN MILLÓN SEISCIENTOS CATORCE MIL QUINIENTOS SETENTA Y OCHO PESOS 50/100 M.N.)

Finanzas: \$388,448.12 (TRESCIENTOS OCHENTA Y OCHO MIL CUATROCIENTOS CUARENTA Y OCHO PESOS 12/100 M.N.)

Sin otro particular de momento, me es grato enviarle un cordial saludo agradeciendo de antemano las atenciones al presente.

ATENTAMENTE

MUNICIPIO DE  
SAN FRANCISCO DE LOS ROMO  
ING. JOSE DE JESUS CHAVEZ GARCIA  
DIRECTOR DE OBRAS DEL MUNICIPIO DE SAN FRANCISCO DE LOS ROMO

**OPERADO**

OBRA INFRA ESTRUCTURA  
SOCIAL MUNICIPAL  
Av. Benito Juárez S/N, Rancho La Trinidad,  
San Francisco de los Romo, Ags. Tel: (465) 967 0124 ext. 1654

C.c.p. Archivo